

KORISNIČKI PRIRUČNIK

PERILICA RUBLJA



Prije početka postavljanja pažljivo pročitajte ove upute. One će vam pojednostaviti postavljanje i osigurati ispravno i sigurno postavljanje proizvoda. Spremite ove upute u blizini proizvoda nakon postavljanja za buduću upotrebu.

HR CROATIAN

FH2J3WDN(P)(0~9)



MFL70740910
Rev.00_051918

www.lg.com

Autorsko pravo © 2018 LG Electronics Inc. Sva prava pridržana.

SADRŽAJ

Ovaj priručnik može sadržavati ilustracije ili sadržaj koji se razlikuju od modela koji ste kupili.

Ovaj je priručnik podložan izmjenama koje provodi proizvođač.

SIGURNOSNE UPUTE	3
VAŽNE SIGURNOSNE UPUTE	3
Zbrinjavanje starog uređaja	8
POSTAVLJANJE	9
Dijelovi	9
Pribor	9
Tehnički podaci	10
Preduvjeti mjesta postavljanja	11
Raspakiravanje i uklanjanje matičnih vijaka za prijevoz	12
Upotreba podloga protiv klizanja (neobavezno)	13
Drveni podovi (uzdignuti podovi)	13
Poravnavanje uređaja	14
Spajanje crijeva dovoda vode	14
Postavljanje odvodnog crijeva	17
RAD	18
Upotreba perilice rublja	18
Dijeljenje rublja	19
Dodavanje proizvoda za čišćenje	20
Upravljačka ploča	22
Tablica programa	23
Izborni program	27
PAMETNE FUNKCIJE	29
Uporaba funkcije Smart Diagnosis™	29
ODRŽAVANJE	30
Čišćenje perilice rublja	30
Čišćenje filtra dovoda vode	30
Čišćenje filtra odvodne pumpe	31
Čišćenje ladice dozatora	32
Tub Clean (Čišćenje bubnja) (neobavezno)	32
Oprez za zamrzavanje tijekom zime	33
RJEŠAVANJE PROBLEMA	35
Dijagnosticiranje problema	35
Poruke o pogreškama	38
JAMSTVO	40
RADNI PODACI	43

Sljedeće smjernice za sigurnost namijenjene su sprječavanju nepredviđenih rizika ili oštećenja uzrokovanih neopreznom ili nepravilnom upotrebom proizvoda.

Smjernice su podijeljene na „UPOZORENJE” i „OPREZ” kao što je opisano u nastavku.

 Ovaj se simbol prikazuje da bi ukazao na događaje i radnje koji mogu predstavljati opasnost. Pažljivo pročitajte dio s ovim simbolom i slijedite upute kako biste izbjegli rizik.

UPOZORENJE

Ovo označava da u slučaju nepridržavanja uputa može doći do težih ozljeda ili smrti.

OPREZ

Ovo označava da u slučaju nepridržavanja uputa može doći do lakših ozljeda ili oštećenja proizvoda.

VAŽNE SIGURNOSNE UPUTE

UPOZORENJE

Kako biste smanjili opasnost od eksplozije, požara, smrti, strujnog udara, ozljede ili opekotina osoba prilikom upotrebe ovog proizvoda, slijedite osnovne mjere opreza, uključujući sljedeće:

Djeca u kućanstvu

Ovim se uređajem ne bi trebale koristiti osobe (uključujući djecu) smanjenih tjelesnih, osjetilnih ili mentalnih sposobnosti, ili s manjkom iskustva i znanja, osim ako ih osoba koja je odgovorna za njihovu sigurnost ne nadzire ili im daje upute u vezi s upotrebom uređaja. Djecu treba nadgledati kako bi se osiguralo da se ne igraju s uređajem.

Za uporabu u Europi:

Ovim se uređajem mogu koristiti djeca starija od 8 godina i osobe sa smanjenim fizičkim, osjetilnim ili mentalnim sposobnostima ili s manjkom iskustva i znanja, uz nadzor ili upute o sigurnoj upotrebi uređaja te ako razumiju uključene opasnosti. Djeca se ne smiju igrati s uređajem. Čišćenje i održavanje ne smiju obavljati djeca bez nadzora.

Djecu mlađu od 3 godine treba držati dalje od uređaja osim ako nisu pod stalnim nadzorom.

Postavljanje

- Nikada ne pokušavajte raditi s uređajem ako je oštećen, u kvaru, djelomično rastavljen ili ako ima dijelova koji nedostaju ili su pokvareni, uključujući oštećeni kabel ili utikač.
- Uređaj treba prenositi dvoje ili više ljudi držeći ga sigurno.
- Uređaj nemojte postavljati na vlažno ili prašnjavo mjesto. Uređaj nemojte postavljati u vanjskom prostoru ili u bilo kojem prostoru koji je podložan utjecajima vremenskih uvjeta poput sunčeve svjetlosti, vjetra ili kiše ili temperatura ispod nula stupnjeva.
- Zategnite odvodno crijevo kako biste izbjegli odvajanje.
- Ako je kabel za napajanje oštećen ili je otvor strujne utičnice labav, ne upotrebljavajte strujni utikač i obratite se autoriziranom servisnom centru.
- Ne uključujte ovaj proizvod u višestruke utičnice, produžni kabel ili adapter.

- Uređaj se ne smije postavljati iza vrata koja se zaključavaju, kliznih vrata ili vrata sa šarkama sa suprotne strane uređaja tako da se ograniči potpuno otvaranje vrata uređaja.
- Ovaj uređaj mora biti uzemljen. U slučaju neispravnosti ili kvara, uzemljivanje će smanjiti opasnost od strujnog udara pružanjem puta najmanjeg otpora električnoj struji.
- Ovaj uređaj sadrži kabel za napajanje koji ima vodič za uzemljenje uređaja i utikač za uzemljenje. Utikač mora biti uključen u prikladnu strujnu utičnicu koja je pravilno postavljena i uzemljena u skladu sa svim lokalnim propisima i pravilnicima.
- Nepravilno spajanje vodiča za uzemljenje uređaja može dovesti do opasnosti od strujnog udara. Provjerite s kvalificiranim električarom ili servisnim osobljem ako sumnjate je li uređaj ispravno uzemljen.
- Nemojte mijenjati strujni utikač koji se isporučuje s uređajem. Ako ne odgovara utičnici, neka kvalificirani električar instalira ispravnu utičnicu.

Rad

- Ne pokušavajte odvojiti ploče ili rastaviti proizvod. Ne upotrebljavajte oštre predmete na kontrolnoj ploči kako biste rukovali proizvodom.
- Nemojte popravljati ili zamjenjivati bilo koji dio uređaja. Sve popravke i servis mora provoditi kvalificirano servisno osoblje, osim ako nije posebno preporučeno u ovom korisničkom priručniku. Upotrebljavajte samo ovlaštene tvorničke dijelove.

- U proizvod ne stavljajte žive životinje. Životinja se može ugušiti.
- Držite zapaljive materijale kao što su vlakna, papir, krpe, kemikalije i sl. dalje od prostora ispod i oko uređaja.
- Nemojte ostavljati vrata uređaja otvorena. Djeca bi mogla visiti na vratima ili se uvući u uređaj, što bi moglo uzrokovati štetu ili ozljedu.
- Koristite novo crijevo ili kompletne crijeva isporučene s uređajem. Ponovna upotreba starih crijeva može uzrokovati curenje vode i oštećenje imovine.
- Nemojte umetati, prati ili sušiti predmete koji su se čistili, prali, namakali ili zaprljali zapaljivim ili eksplozivnim tvarima (kao što su vosak, ulje, boja, benzin, odmašćivači, otapala za kemijsko čišćenje, kerozin, sredstvaza uklanjanje mrlja, turpentin, biljno ulje, ulje za kuhanje, aceton, alkohol itd.). Nepravilna upotreba može uzrokovati požar ili eksploziju.
- Nikada nemojte stavljati ruku u uređaj dok radi. Pričekajte dok se bubanj potpuno zaustavi.
- U slučaju poplave odspojite strujni utikač i obratite se informacijskom centru za korisnike tvrtke LG Electronics.
- Nemojte prejako gurati vrata kad su vrata uređaja otvorena.
- Nemojte dodirivati vrata tijekom programa s visokim temperaturama.
- Nemojte se koristiti zapaljivim plinovitim i zapaljivim tvarima (benzen, gorivo, razrjeđivač, nafta, alkohol itd.) u blizini uređaja.
- Ako se odvodno ili dovodno crijevo zamrznu tijekom zime, koristite uređaj isključivo nakon odmrzavanja.
- Držite sve deterdžente za pranje, omekšivač i izbjeljivač dalje od djece.

- Ne dirajte strujni utikač ili kontrole uređaja mokrim rukama.
- Nemojte prekomjerno savijati kabel za napajanje ili stavljati teške predmete na njega.
- U ovoj perilici nemojte prati tepihe, otirače, cipele i deke kućnih ljubimaca ili bilo koje druge predmete osim odjeće i plati.
- Ovaj se uređaj smije upotrijebiti isključivo za kućanske svrhe i ne smije se upotrijebiti u mobilnoj primjeni.
- Ako dođe do istjecanja plina (izobutana, propana, prirodnog plina itd.), ne dirajte uređaj ili strujni utikač i odmah prozračite prostor.

Održavanje

- Sigurno priključite strujni utikač u strujnu utičnicu nakon što potpuno uklonite vlagu i prašinu.
- Odspojite proizvod iz napajanja prije čišćenja. Postavljanje kontrola na ISKLJUČENO ili u stanje mirovanja ne odspaja proizvod od napajanja.
- Ne raspršujte vodu unutar ili izvan uređaja kako biste ga očistili.
- Nikada nemojte isključivati uređaj povlačeći kabel za napajanje. Uvijek čvrsto uhvatite strujni utikač i povucite ga ravno iz strujne utičnice.

Odlaganje

- Prije odlaganja starog uređaja, isključite ga. Odrežite kabel odmah iza uređaja kako biste spriječili pogrešnu upotrebu.
- Odložite sav ambalažni materijal (kao što su plastične vrećice i stiropor) dalje od djece. Ambalažni materijal može izazvati gušenje.
- Uklonite vrata prije odbacivanja ili odlaganja ovog uređaja kako biste izbjegli opasnost od zatvaranja djece ili malih životinja unutar uređaja.

Zbrinjavanje starog uređaja



- Ovaj simbol prekržišene kante za smeće na kotačićima označava kako se otpadni električni i električni proizvodi (WEEE) moraju zbrinjavati odvojeno od komunalnog otpada.
- Dotrajali električni proizvodi mogu sadržavati opasne tvari stoga će ispravno zbrinjavanje vaših dotrajalih uređaja pomoći u sprječavanju potencijalnih negativnih posljedica na okoliš i ljudsko zdravlje. Vaš dotrajao uređaj može sadržavati dijelove koji se mogu ponovo iskoristiti za popravak drugih proizvoda te druge vrijedne materijale koji se mogu reciklirati i tako sačuvati ograničene resurse. Ovisno o razini smetnje / štete i dobi stavke, stari proizvodi mogu se popraviti za više radnog života koji će spriječiti izbjeci otpada. Proizvodi koji nisu prikladni za ponovnu uporabu može se reciklirati da se oporavim vrijedne resurse i pomoći da se smanji globalno potrošnju novih sirovina.
- Uređaj možete odnijeti u trgovinu u kojoj ste kupili proizvod ili možete kontaktirati ured za zbrinjavanje otpada kod vaših mjesnih nadležnih tijela te od njih saznati više informacija o najbližem ovlaštenom WEEE sabirnom centru. Za najnovije informacije iz vaše države molimo pogledajte internetske stranice www.lg.com/global/recycling

Dijelovi

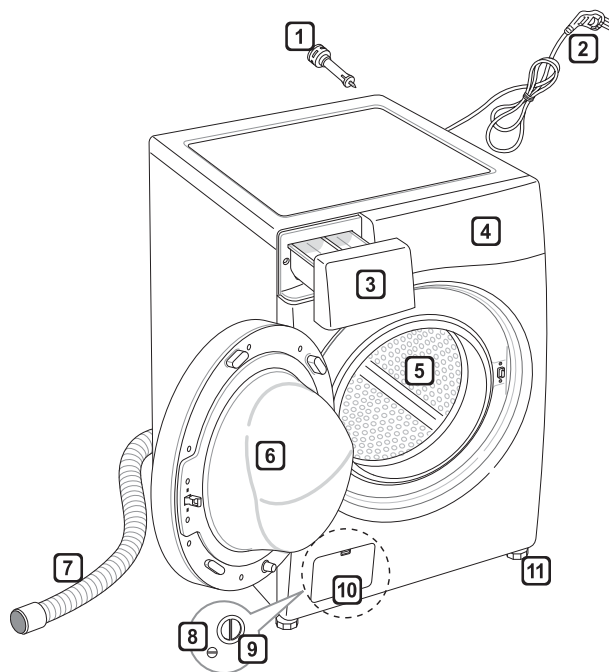

- 1** Matični vijci za prijevoz
- 2** Strujni utikač
- 3** Ladica
- 4** Upravljačka ploča
- 5** Bubaň
- 6** Vrata
- 7** Odvodno crijevo
- 8** Odvodni čep
- 9** Filtar odvodne pumpe
- 10** Pokrovni poklopac (lokacija može varirati ovisno o proizvodima)
- 11** Podesive noge

Pribor

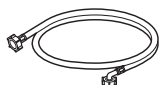

Hladno crijevo za dovod (1 EA) (opcija: vruća voda (1 EA))



Ključ



Poklopci za pokrivanje otvora matičnih vijaka za prijevoz (neobavezno)



Podloge protiv klizanja (2 EA) (neobavezno)

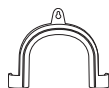

Kutni držač za pričvršćivanje odvodnog crijeva (neobavezno)



Spojnica (neobavezna)

Tehnički podaci

Model	FH2J3WDN(P)(0~9)
Kapacitet pranja	6,5 kg
Napajanje	220 - 240 V~, 50 Hz
Veličina	600 mm(Š) x 440 mm(D) x 850 mm(V)
Težina proizvoda	60 kg
Dopušteni tlak vode	0,1 – 1,0 MPa (1,0 – 10,0 kgf / cm ²)

- Izgled i tehnički podaci mogu se promijeniti bez obavijesti kako bi se poboljšala kvaliteta proizvoda.
- Nije potrebna dodatna zaštita od povratnog toka za povezivanje na dovod vode.

Preduvjeti mjesta postavljanja

Lokacija

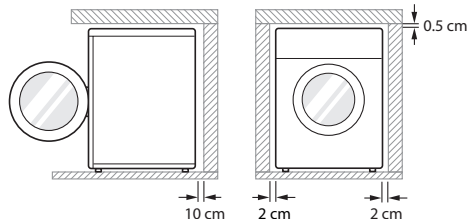

Ravan pod: Dopušteni nagib ispod cijelog uređaja je 1° .

Strujna utičnica: Mora biti najviše 1,0 metara udaljena od bilo koje strane uređaja.

- Nemojte opteretiti utičnicu s više od jednog uređaja.

Dodatni slobodni prostor: Za zid, 10 cm: stražnja strana/2 cm: desna i lijeva strana

- Nemojte stavljati ili spremati proizvode za rublje na vrh uređaja u bilo kojem trenutku. Ovi proizvodi mogu oštetiti završnu obradu ili kontrole.

⚠ UPOZORENJE

- Utikač mora biti uključen u prikladnu utičnicu koja je pravilno postavljena i uzemljena u skladu sa svim lokalnim propisima i pravilnicima.

Postavljanje

- Postavite uređaj na ravan čvrsti pod.
- Pobrinite se da kruženje zraka oko uređaja ne ometaju tepisi i sl.
- Nikada nemojte pokušavati ispraviti nejednakosti poda dijelovima drveta, kartona ili sličnog materijala ispod uređaja.

- Ako nije moguće izbjeći postavljanje uređaja pored plinskog kuhala ili štednjaka na ugljen, između dva uređaja mora se umetnuti izolacija (85x60 cm) pokrivena aluminijskom folijom na strani okrenutoj prema kuhalu ili štednjaku.
- Nemojte postavljati uređaj u sobe u kojima može doći do temperatura zamrzavanja. Zamrznuta crijeva mogu puknuti pod tlakom. Pouzdanost elektroničke kontrolne jedinice može se oštetiti pri temperaturama ispod zamrzavanja.
- Pobrinite se da nakon postavljanja uređaja ona bude jednostavno dostupna serviseru u slučaju kvara.
- Nakon postavljanja uređaja podesite sve četiri noge isporučenim ključem za matične vijke za prijevoz kako biste osigurali stabilnost uređaja i ostavite slobodan prostor od otprilike 5 mm između vrha uređaja i donje strane bilo kakve radne površine.
- Ako se uređaj dostavi zimi i temperature su ispod zamrzavanja, stavite uređaj na sobnu temperaturu na nekoliko sati prije pokretanja.

⚠ UPOZORENJE

- Ova oprema nije osmišljena za upotrebu na moru niti za upotrebu u mobilnim instalacijama kao što su kamp priklovice, zrakoplovi i sl.

Električna veza

- Nemojte se koristiti produžnim kabelom ili dvostrukim prilagodnikom.
- Uvijek isključite uređaj iz struje i isključite dovod vode nakon upotrebe.
- Spojite uređaj na uzemljenu utičnicu u skladu s trenutnim pravilima ožičenja.
- Uređaj se mora postaviti tako da utikač bude jednostavno dostupan.
- Popravke uređaja smije vršiti isključivo kvalificirano osoblje. Popravci koje izvede neiskusno osoblje mogu dovesti do ozljede ili ozbiljnog kvara. Obratite se svom lokalnom servisnom centru.

Raspakiranje i uklanjanje matičnih vijaka za prijevoz

1 Podignite uređaj sa spužvaste baze.

- Nakon uklanjanja kartonskog materijala i materijala za isporuku, podignite uređaj sa spužvaste osnove. Pobrinite se da se potpora bubnja može skinuti s osnove i da nije spojena za dno uređaja.
- Ako morate položiti uređaj kako biste uklonili kartonsku osnovu, uvijek zaštitite stranu uređaja i pažljivo ga položite na stranu. Nemojte položiti uređaj na prednju ili stražnju stranu.

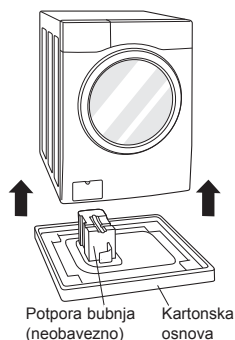

2 Uklonite sklopove matičnih vijaka.

- Počevši od donja dva matična vijka za prijevoz, ključem (uključen) potpuno otpustite sve matične vijke za prijevoz okretanjem u smjeru suprotnom od kazaljke na satu. Uklonite sklopove matičnih vijaka tako da lagano olabavite dok ih izvlačite.

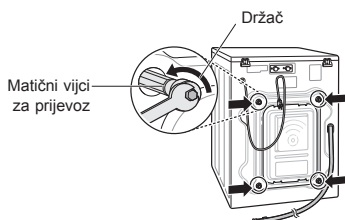

3 Postavite poklopce za otvore.

- Pronađite poklopce za otvore koji su uključeni u dodatnom priboru ili pričvršćeni sa stražnje strane.

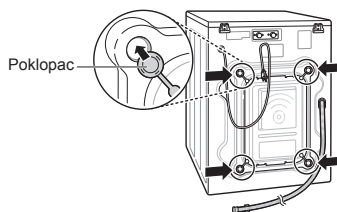

NAPOMENA

- Sačuvajte sklopove matičnih vijaka za buduću upotrebu. Kako biste spriječili oštećenje unutrašnjih komponenti, nemojte prevoziti perilicu rublja bez ponovnog postavljanja matičnih vijaka za prijevoz.
- Ne uklonite li matične vijke za prijevoz i držače, može doći do ozbiljnih vibracija i buke, što može dovesti do trajne štete na perilici rublja. Kabel je učvršćen na stražnju stranu perilice rublja vijkom za prijevoz kako bi se pomoglo spriječiti rad s postavljenim vijcima za prijevoz.

Upotreba podloga protiv klizanja (neobavezno)

Ako postavite uređaj na sklisku površinu, on se može pomicati zbog prekomjerne vibracije. Neispravno ravnanje može uzrokovati kvar zbog buke i vibracije. Ako se to dogodi, postavite podloge protiv klizanja ispod nogu za ravnanje i podesite razinu.

- Očistite pod kako biste pričvrstili podloge protiv klizanja.
 - Suhom krpom uklonite i očistite strane predmete i vlagu. Ako vlaga ostane, podloge protiv klizanja mogu proklizati.
- Podesite razinu nakon postavljanja uređaja na područje postavljanja.
- Postavite ljepljivu stranu podloge protiv klizanja na pod.
 - Najučinkovitije je instalirati protuklizne prostirke ispod prednjih nogu. Ako je teško postaviti podloške pod prednje noge, postavite ih pod stražnje noge.

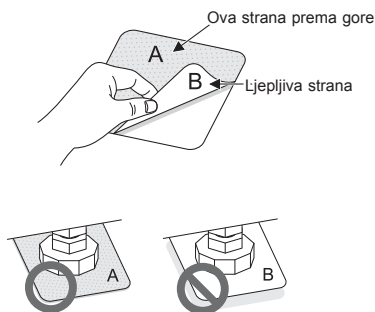

- Osigurajte da uređaj stoji ravno.
 - Gurnite ili zaljuljajte gornje rubove uređaja lagano kako biste provjerili ljulja li se uređaj. Ako se uređaj ljulja, ponovno ga poravnajte.

NAPOMENA

- Podloge protiv klizanja možete nabaviti u Servisnom centru tvrtke LG.

Drveni podovi (uzdignuti podovi)

- Drveni podovi posebno su osjetljivi na vibraciju.
- Kako biste spriječili vibraciju, preporučujemo da postavite gumene prstene debljine barem 15 mm na svaku nogu uređaja, učvršćene na barem dvije podne grede s vijcima.

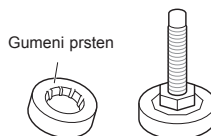

- Ako je to moguće, postavite uređaj u kut sobe, gdje je pod stabilniji.
- Postavite gumene prstenove kako biste smanjili vibraciju.

NAPOMENA

- Ispravno postavljanje i poravnavanje perilice rublja osigurat će dug, redovit i pouzdan rad.
- Perilica rublja mora biti 100 % horizontalna i čvrsto stajati na mjestu.
- Ne smije se „klackati“ preko rubova pod teretom.
- Površina postavljanja mora biti čista, bez voska za podove i drugih premaza maziva.
- Nemojte dopustiti da se noge perilice rublja smoče. U suprotnome može doći do vibracija ili buke.
- Možete nabaviti gumene prstenove (p/br. 4620ER4002B) od Servisnog centra tvrtke LG.

Poravnavanje uređaja

Ako je pod neravan, okrenite podesive noge prema potrebi (Nemojte umetati dijelove drveta i sl. ispod nogu). Pobrinite se da su sve četiri noge stabilne i da stoje na podu pa provjerite je li uređaj potpuno ravan (Upotrijebite libelu).

- Nakon poravnavanja uređaja, zategnite protumatice prema bazi uređaja. Sve protumatice moraju se zategnuti.

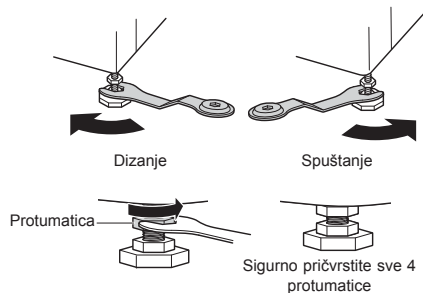

Dijagonalna provjera

- Kada dijagonalno pritišćete rubove gornje ploče, uređaj se ne smije uopće pomikati gore i dolje (provjerite oba smjera). Ako se uređaj zanjše kad dijagonalno pritišćete gornju ploču stroja, ponovno podesite noge.

NAPOMENA

- Drveni ili uzdignuti podovi mogu doprinijeti prekomjernim vibracijama i neravnoteži.
- Ako se perilica rublja postavi na uzdignutoj platformi, mora se sigurno pričvrstiti kako bi se uklonila opasnost od njezina pada.

Spajanje crijeva dovoda vode

- Tlak vode mora biti između 0,1 MPa i 1,0 MPa (1,0 – 10,0 kgf/cm²).
- Nemojte oguliti ili unakrsno navijati spoj prilikom spajanja dovodnog crijeva na ventil.
- Ako je tlak vode iznad 1,0 MPa, treba se postaviti dekompresijski uređaj.
- Redovito provjeravajte stanje crijeva i zamijenite crijevo prema potrebi.

Provjera gumene brtve na crijevu dovoda vode

Dvije su gumene brtve isporučene s crijevima za dovod vode. Upotrebljavaju se za sprečavanje curenja vode. Pobrinite se da su veze sa slavinama dovoljno zategnute.

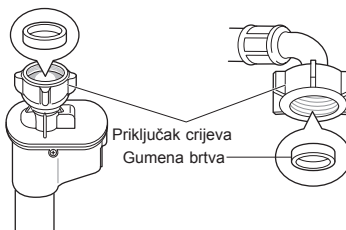
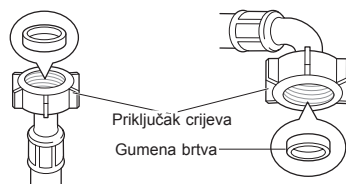

Spajanje crijeva na slavinu za vodu

Spajanje vijčanog crijeva na slavinu s navojem

Zategnite priključak crijeva na slavinu za dovod vode.

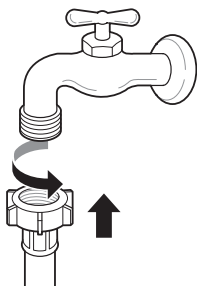

Spajanje vijčanog crijeva na slavinu bez navoja

1 Otpustite četiri fiksirajuća vijka.

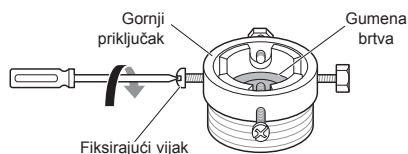

2 Uklonite vodeću pločicu ako je slavina prevelika za postavljanje prilagodnika.

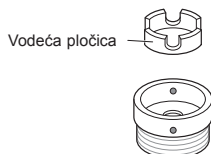

3 Gurnite prilagodnik na kraj slavine tako da se gumenom brtvom stvori vodonepropusna veza. Zategnite četiri fiksirajuća vijka.

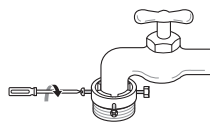

4 Gurnite crijevo dovoda okomito prema gore tako da gumena brtva unutar crijeva može prionuti potpuno slavini i zatim ga zategnite zavijanjem udesno.

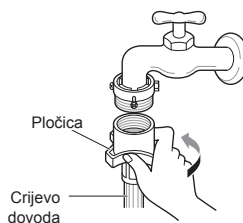

Spajanje crijeva s brzim spajanjem na slavinu bez navoja

1 Odvijte prstenastu pločicu prilagodnika i otpustite četiri fiksirajuća vijka.

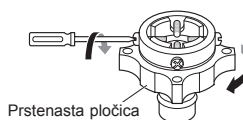

- 2 Uklonite vodeću pločicu ako je slavina prevelika za postavljanje prilagodnika.

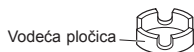

- 3 Gurnite prilagodnik na kraj slavine tako da se gumenom brtvom stvori vodonepropusna veza. Pričvrstite četiri vijka za pričvršćivanje i prstenastu pločicu prilagodnika.

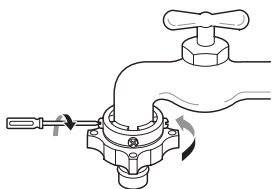

- 4 Povucite zadržnu pločicu priključka prema dolje, gurnite crijevo dovoda na prilagodnik i otpustite zadržnu pločicu priključka. Pobrinite se da prilagodnik pristaje na mjesto.

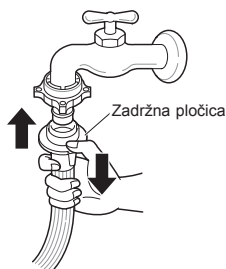

NAPOMENA

- Prije spajanja crijeva dovoda na slavinu za vodu otvorite slavinu za vodu kako biste isprali strane tvari (prašinu, pijesak, piljevinu itd.) iz vodova za vodu. Pustite vodu da iscure u posudu i provjerite temperaturu vode.

Spajanje crijeva na uređaj

Pričvrstite cijev za toplu vodu na dovod tople vode na stražnjoj strani perlice. Pričvrstite cijev za hladnu vodu na dovod hladne vode na stražnjoj strani perlice.

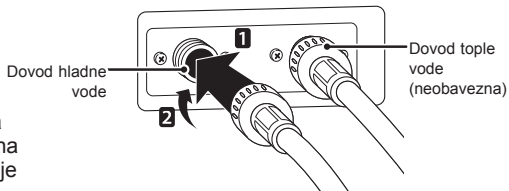

NAPOMENA

- Nakon dovršetka spajanja, ako voda curi iz crijeva, ponovite iste korake. Upotrijebite najčešći tip slavine za dovod vode. Ako je slavina četvrtasta ili prevelika, uklonite vodeću pločicu prije umetanja slavine u priključak.

Upotreba horizontalne slavine

Horizontalna slavina



Produžena slavina

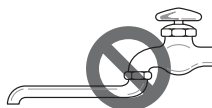

Četvrtasta slavina



Postavljanje odvodnog crijeva

- Odvodno crijevo ne smije se postaviti na visinu višu od 100 cm iznad poda. Voda u uređaju možda se neće odvoditi ili će se odvoditi sporo.
- Ispravno učvršćivanje odvodnog crijeva zaštitit će pod od štete uzrokovane curenjem vode.
- Ako je odvodno crijevo predugačko, nemojte ga na silu gurati natrag u uređaj. Tako ćete uzrokovati neuobičajenu buku.

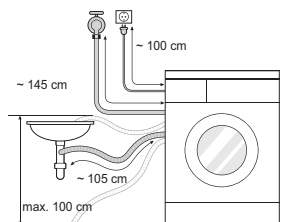

- Kada postavljate odvodno crijevo na umivaonik, sigurno ga učvrstite užetom.
- Ispravno učvršćivanje odvodnog crijeva zaštitit će pod od štete uzrokovane curenjem vode.

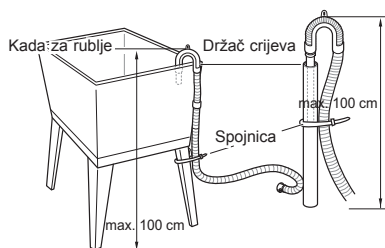
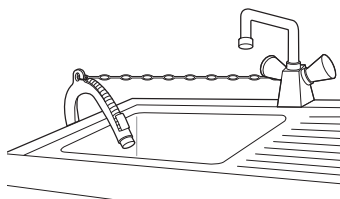

Upotreba perilice rublja

Prije prvog pranja, odaberite program pranja i pokrenite perilicu dok je prazna. Tako ćete ukloniti ostatke i vodu iz bubnja koja može preostati tijekom proizvodnje.

- 1 Podijelite rublje i umetnite predmete.
 - Prema potrebi podijelite rublje prema vrsti tkanine, razini zaprljanosti, boji i veličini punjenja. Otvorite vrata i umetnite predmete u perilicu rublja.

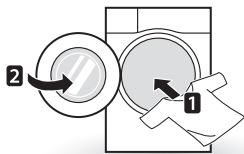

- 2 Dodajte proizvode za čišćenje i/ili deterdžent i omekšivač.
 - Dodajte ispravnu količinu deterdženta u ladicu dozatora deterdženta. Ako želite, dodajte izbjeljivač ili omekšivač tkanine u odgovarajuće dijelove dozatora.



- 3 Uključite perilicu rublja.
 - Pritisnite tipku **Napajanje** kako biste uključili perilicu rublja.

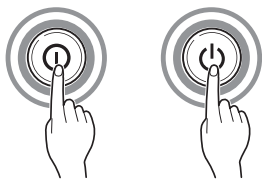

- 4 Odaberite željeni ciklus pranja.
 - Uzastopno pritisnite tipku programa ili okrećite tipku odabirača ciklusa dok ne odaberete željeni ciklus.

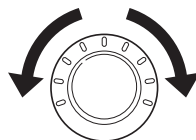

- 5 Započnite ciklus.
 - Pritisnite tipku **Pokretanje/Zaustavljanje** za početak ciklusa. Perilica rublja će nakratko početi raditi bez vode kako bi izmjerila težinu punjenja. Ako se tipku **Pokretanje/Zaustavljanje** ne pritisne unutar 5 minuta, perilica rublja će se isključiti i izgubit ćete sve postavke.



- 6 Kraj ciklusa.
 - Kad se ciklus završi, čut ćete melodiju. Odmah izvadite svoju odjeću iz perilice rublja kako biste smanjili gužvanje. Provjerite oko brtve vrata prilikom vađenja punjenja jesu li se mali predmeti zahvatili za brtvu.

Dijeljenje rublja

- 1 Potražite etiketu za održavanje na svojoj odjeći.
 - Na njoj su informacije o sadržaju tkanine vaše odjeće i načinu njezina pranja.
 - Simboli na etiketama za održavanje.



Temperatura pranja



Normalno pranje u perilici



Nije potrebno glačanje



Delicate (Osjetljivo rublje)



Prati na ruke



Nemojte prati u perilici

2 Dijeljenje rublja.

- Kako biste dobili najbolje rezultate, podijelite odjeću u punjenja koja se mogu oprati s istim ciklusom pranja.
- Različite tkanine trebaju se prati pri različitim temperaturama i brzinama centrifugiranja.
- Uvijek razdvojite tamne boje od svijetlih boja i bijele odjeće. Perite ih odvojeno jer se može dogoditi prijenos boje i vlakana, što uzrokuje promjenu boje bijelih i svijetlih odjevnih predmeta. Ako je moguće, nemojte prati jako zaprljane predmete s blago zaprljanima.

- Zaprljanost (jako, uobičajeno, blago):
Odvojite odjeću prema razini zaprljanosti.
- Boja (bijelo, svijetlo, tamno):
Odvojite bijele tkanine od obojenih tkanina.
- Vlakna (Proizvođači vlakana, sakupljači):
Perite proizvođače vlakana i sakupljače vlakana odvojeno.

3 Briga prije punjenja.

- Kombinirajte velike i male predmete u punjenju. Napunite prvo velike predmete.
- Veliki predmeti ne bi trebali činiti više od polovice ukupnog punjenja pranja. Nemojte prati pojedinačne predmete. Tako može doći do neuravnoteženog punjenja. Dodajte jedan ili dva slična predmeta.
- Provjerite sve džepove kako biste bili sigurni da su prazni. Predmeti kao što su čavli, ukosnice, šibice, olovke, kovanice i ključevi mogu oštetiti i perilicu rublja i vašu odjeću.

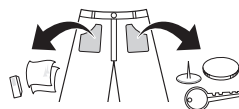

- Zatvorite patentne zatvarače, kukice i vezice kako biste bili sigurni da se ovi predmeti neće zahvatiti za drugu odjeću.
- Prije pranja očistite prljavštinu i mrlje malom količinom razvodnjelog deterdženta kako biste pomogli podići prljavštinu.
- Provjerite nabore fleksibilne brtve (sivo) i uklonite male predmete.

⚠ OPREZ

- Provjerite unutrašnjost bubnja i uklonite sve predmete iz prethodnog pranja.



- Uklonite odjeću ili predmete s fleksibilne brtve kako biste spriječili oštećenje odjeće i brtve.

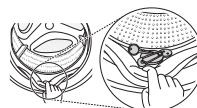

Dodavanje proizvoda za čišćenje

Doziranje deterdženta



- Deterdžent bi se trebao koristiti u skladu s uputama proizvođača deterdženta i odabrati se u skladu s vrstom, bojom, razinom zaprljanosti tkanine i temperaturom pranja.
- Ako se upotrijebi previše deterdženta, može nastati previše sapunice i to će dovesti do slabih rezultata pranja ili uzrokovati teško opterećenje motora.
- Ako želite upotrebljavati tekući deterdžent, slijedite smjernice koje vam pruži proizvođač deterdženta.
- Možete uliti tekući deterdžent izravno u glavnu ladicu deterdženta ako odmah počinjete ciklus.
- Nemojte upotrebljavati tekući deterdžent ako koristite način vremenske odgode ili ako ste odabrali pretpranje jer se tekućina može stvrdnuti.
- Ako se pojavi previše sapunice, smanjite količinu deterdženta.
- Možda ćete morati prilagoditi upotrebu deterdženta za temperaturu vode, tvrdoću vode, veličinu i razinu zaprljanosti punjenja. Za najbolje rezultate izbjegavajte prekomjerno stvaranje sapunice.
- Pogledajte etikete na odjeći prije odabira deterdženta i temperature vode.
- Kad se koristite perilicom rublja, upotrebljavajte određeni deterdžent isključivo za svaku vrstu odjeće:
 - Obične deterdžente u prahu za sve vrste tkanine
 - Deterdžente u prahu za osjetljive tkanine
 - Tekuće deterdžente za sve vrste tkanine ili određene deterdžente isključivo za vunu
- Za bolje rezultate pranja i izbjeljivanje upotrebljavajte deterdžent s uobičajenim izbjeljivačem u prahu.
- Deterdžent se ispire iz dozatora na početku ciklusa.

NAPOMENA

- Nemojte dopustiti da se deterdžent stvrdne. Ako se stvrdne, može doći do blokiranja, slabe izvedbe ispiranja ili neugodnog mirisa.
- Puno punjenje: U skladu s preporukama proizvođača.
- Djelomično punjenje: 3/4 normalne količine
- Minimalno punjenje: 1/2 punog punjenja

Dodavanje deterdženta i omekšivača tkanina

Doziranje deterdženta

- Samo glavno pranje → 
- Pretpranje+glavno pranje →  · 

NAPOMENA

- Previše deterdženta, izbjeljivača ili omekšivača može uzrokovati prelijevanje.
- Pazite da upotrebljavate prikladnu količinu deterdženta.

Doziranje omekšivača tkanina

- Nemojte premašiti liniju maksimalnog punjenja. Prekomjerno punjenje može uzrokovati rano doziranje omekšivača tkanina, što može umrljati odjeću. Polako zatvorite ladicu dozatora.

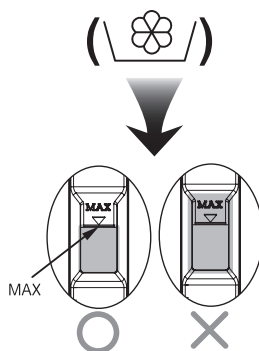

- Nemojte ostavljati omekšivač tkanina u ladici deterdženta dulje od 2 dana (Omekšivač tkanina može se stvrdnuti).
- Omekšivač će se automatski dodati tijekom posljednjeg ciklusa ispiranja.
- Nemojte otvarati ladicu dok se dovodi voda.
- Ne smiju se koristiti otapala (benzen itd.).

NAPOMENA

- Nemojte ulijevati omekšivač tkanina ravno na odjeću.

Dodavanje omekšivača vode

- Omekšivač vode, kao npr. protiv kamenca (npr. Calgon) može se upotrijebiti kako bi se smanjila upotreba deterdženta u područjima s posebno tvrdom vodom. Dozirajte u skladu s količinom određenom na pakiranju. Prvo dodajte deterdžent, a zatim omekšivač vode.
- Koristite količinu deterdženta potrebnu za meku vodu.

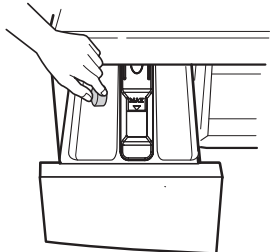

Upotreba tableta

- 1 Otvorite vrata i stavite tablete u bubanj.

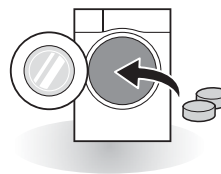

- 2 Stavite rublje u bubanj i zatvorite vrata.

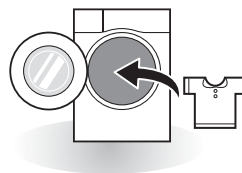

Upravljačka ploča

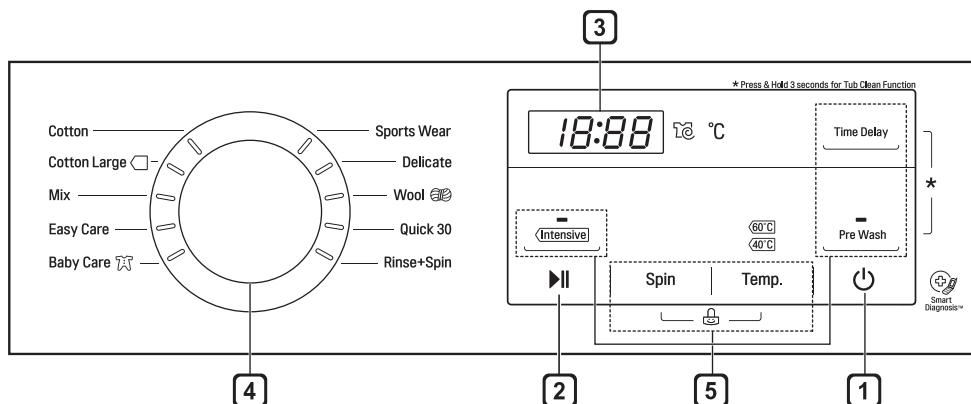

1 Tipka Napajanje

- Pritisnite tipku **Napajanje** kako biste uključili perilicu rublja.

2 Tipka Pokretanje/Zaustavljanje

- Ova tipka **Pokretanje/Zaustavljanje** služi za pokretanje ciklusa pranja ili za zaustavljanje ciklusa pranja.
- Ako je potrebno privremeno zaustaviti ciklus pranja, pritisnite tipku **Pokretanje/Zaustavljanje**.

3 Zaslon

- Na zaslonu se prikazuju postavke, procijenjeno preostalo vrijeme, mogućnosti i poruke o statusu. Kad se proizvod uključi, zadane postavke na zaslonu će se osvijetliti.
- Zaslon prikazuje procijenjeno preostalo vrijeme. Dok se veličina punjenja izračunava automatski, pojavljuje se treperenje ikone  ili natpis „Određivanje težine”.

4 Tipka programa

- Programi su dostupni u skladu s vrstom rublja.
- Lampica će se osvijetliti kako bi označila odabrani program.







5 Mogućnosti

- Ovaj dio omogućuje odabir dodatnog programa i osvijetlit će se kad se odabere.
- Upotrijebite ove tipke za odabir željenih mogućnosti programa za odabrani ciklus.

Tablica programa

Program pranja

Program	Opis	Vrsta tkanine	Ispravna temperatura	Maksimalno punjenje
Cotton (Pamuk)	Pružaju bolju izvedbu kombiniranjem različitih kretnji bubnja.	Obojena odjeća koja ne pušta boju (majice, spavaćice, pidžame itd.) i uobičajeno zaprljano pamučno punjenje (donje rublje).	40 °C (0 °C do 95 °C)	Nazivno
Cotton Large (Pamuk veliko punjenje)	Pružaju optimiziranu izvedbu pranja za velike količine rublja s manje potrošnje energije.		60 °C (0 °C do 60 °C)	
Easy Care (Sintetika)	Prikladno za svakodnevne majice koje ne treba glačati nakon pranja.	Poliamid, akril, poliester.	40 °C (0 °C do 60 °C)	3,0 kg
Mix (Miješano rublje)	Omogućuje istovremeno pranje različitih tkanina.	Različite vrste tkanina osim posebnih odjevnih predmeta (svila/ osjetljivo rublje, sportska odjeća, tamna odjeća, vuna, posteljina/zastori).	40 °C (0 °C do 40 °C)	
Sports Wear (Sportska odjeća)	Prikladno za sportsku odjeću kao što je odjeća i oprema za trčanje.	Coolmax, gore-tex, flis i sympatex	40 °C (0 °C do 40 °C)	2,0 kg
Delicate (Osjetljivo rublje)	Za osjetljivo rublje kao što su donje rublje, bluže itd.	Osjetljivo rublje koje se može lako oštetiti.	20 °C (0 °C do 40 °C)	2,0 kg
Quick 30 (Brzo 30)	Pružaju brzo vrijeme pranja za mala punjenja i blago zaprljanu odjeću.	Blago zaprljana obojena odjeća.		
Wool (Vuna)	Omogućuje pranje vunениh tkanina. (Upotrebljavajte deterđent za vuneno rublje koje se može prati u perilici).	Samo vuneno rublje koje se može prati u perilici s čistom novom vunom.	40 °C (0 °C do 40 °C)	2,0 kg
Rinse+Spin (Ispiranje+Centrifuga)	Upotrebljavajte za odjeću kojoj je potrebno samo ispiranje ili za dodavanje omekšivača tkanine za ispiranje rublju.	Normalne tkanine koje se mogu prati.	–	Nazivno
Baby Care (Njega dječje odjeće)	Uklanja zasušene mrlje i mrlje od bjelanchevina te omogućuje učinkovitije ispiranje.	Blago zaprljana dječja odjeća.	60 °C (60 °C do 95 °C)	4,0 kg

- Temperatura vode: Odaberite prikladnu temperaturu vode za odabrani program pranja. Uvijek slijedite etiketu za održavanje ili upute proizvođača odjevnog predmeta prilikom pranja.
- Postavite program na opciju „Pamuk veliko punjenje 40 °C + Intenzivno (polovično opterećenje)”, „Pamuk veliko punjenje 60 °C + Intenzivno (polovično opterećenje)”, „Pamuk veliko punjenje 60 °C + Intenzivno (puno opterećenje)” za testiranje sukladnosti s EN60456 i Uredbom 1015/2010.
 - Standardni program za pamuk 60 °C : Cotton Large □ +  +  (puno opterećenje)
 - Standardni program za pamku 60 °C : Cotton Large □ +  +  (polovično opterećenje)
 - Standardni program za pamuk 40 °C : Cotton Large □ +  +  (polovično opterećenje)
 - (Ovi su programi prikladni za čišćenje pamučnog rublja normalne zaprljanosti.)
 - (To su najučinkovitiji programi kada je riječ o kombiniranoj potrošnji energije i vode za pranje te vrste pamučnog rublja.)
- Stvarna se temperatura vode može razlikovati od naznačene temperature ciklusa.
- Rezultati testiranja ovise o tlaku vode, tvrdoći vode, temperaturi dovodne vode, sobnoj temperaturi, vrsti i količini tereta, stupnju zaprljanosti, korištenom deterdžentu, promjenama u glavnoj opskrbi strujom i odabranim dodatnim opcijama.

NAPOMENA

- Preporučuje se neutralni deterdžent.

Dodatne mogućnosti

Program	Intensive (Intenzivno)	Pre Wash (Prepranje)	Time Delay (Vremenska odgoda)
Cotton (Pamuk)	•	•	•
Cotton Large (Pamuk veliko punjenje)	•	•	•
Mix (Miješano rublje)	•	•	•
Easy Care (Sintetika)	•	•	•
Baby Care (Njega dječje odjeće)	•	•**	•
Sports Wear (Sportska odjeća)	•		•
Delicate (Osjetljivo rublje)	•		•
Wool (Vuna)	•		•
Quick 30 (Brzo 30)	•	•	•
Rinse+Spin (Ispiranje+Centrifuga)			•

** : Ova je mogućnost automatski uključena u ciklus i može se izbrisati.

Radni podaci

Program	FH2J3WDN(P)(0~9)		Temp. Zadani
	Maksimalno okretaja po minuti	Zadani broj okr/ min	
Cotton (Pamuk)	1200	1200	40 °C
Cotton Large (Pamuk veliko punjenje)	1200	1200	60 °C
Mix (Miješano rublje)	1200	1200	40 °C
Easy Care (Sintetika)	800	800	40 °C
Baby Care (Njega dječje odjeće)	800	800	60 °C
Sports Wear (Sportska odjeća)	800	800	40 °C
Delicate (Osjetljivo rublje)	800	800	20 °C
Wool (Vuna)	800	800	40 °C
Quick 30 (Brzo 30)	1200	800	20 °C
Rinse+Spin (Ispiranje+Centrifuga)	1200	1200	-

Izborni program

Time Delay (Vremenska odgoda)

Možete postaviti vremensku odgodu tako da se perilica rublja automatski pokrene i završi s radom nakon određenom vremenskog intervala.

- 1 Pritisnite tipku **Napajanje**.
- 2 Odaberite program pranja.
- 3 Pritisnite gumb **Vremenska odgoda** da biste postavili potrebno vrijeme.
- 4 Pritisnite tipku **Pokretanje/Zaustavljanje**.

NAPOMENA

- Vrijeme odgode jest vrijeme do završetka programa, ne do njegova početka. Stvarno vrijeme rada može se razlikovati zbog temperature vode, punjenja za pranje i drugih faktora.
- Da biste poništili funkciju, potrebno je pritisnuti tipku napajanja.
- Za ovu mogućnost izbjegavajte upotrebu tekućeg deterdženta.

Pre Wash (Pretpranje)

Ako je rublje jako zaprljano, preporučuje se program Pretpranje.

- 1 Pritisnite tipku **Napajanje**.
- 2 Odaberite program pranja.
- 3 Pritisnite gumb **Pretpranje**.
- 4 Pritisnite tipku **Pokretanje/Zaustavljanje**.

Temp. (Temperaturu)

Gumbom **Temperaturu** odabirete kombinaciju temperatura pranja i ispiranja za odabrani program. Pritisnite ovu tipku dok se ne osvijetli željena postavka. Za sva ispiranja koristi se hladna voda iz slavine.

- Odaberite temperaturu vode prikladnu za vrstu punjenja koju perete. Slijedite etikete za održavanje tkanine odjevnog predmeta za najbolje rezultate.

Spin (Centrifuga)

- Razina brzine centrifuge može se odabrati uzastopnim pritiskanjem tipke **Centrifuga**.
- Spin Only (Samo centrifugiranje)

- 1 Pritisnite tipku **Napajanje**.
- 2 Pritisnite tipku **Centrifuga** za odabir broja okretaja po minuti.
- 3 Pritisnite tipku **Pokretanje/Zaustavljanje**.

NAPOMENA

- Kad odaberete **0**, perilica će se rotirati nakratko da bi se brzo ispustila voda.

Child Lock (Roditeljska zaštita)

S pomoću ove opcije onemogućite kontrole. Ova značajka može spriječiti djecu u mijenjanju ciklusa ili upravljanju uređajem

Zaključavanje upravljačke ploče

- 1 Pritisnite i držite tipku **Centrifuga+Temperaturu** na tri sekunde.
- 2 Čut ćete zvučni signal i na zaslonu će se pojaviti . Kad se postavi Blokada za djecu, sve su tipke zaključane osim tipku **Napajanje**.

NAPOMENA

- Isključivanjem napajanja neće se ponovno postaviti funkcija roditeljske zaštite. Morate isključiti roditeljska zaštita prije nego što možete pristupiti svojim ostalim funkcijama.

Otključavanje upravljačke ploče

Pritisnite i držite tipku **Centrifuga+Temperaturu** na tri sekunde.

- Čut ćete zvučni signal i preostalo vrijeme za trenutačni program ponovno će se prikazati na zaslonu.

Beep On / Off (Uključen/isključen zvučni signal)

- 1 Pritisnite tipku **Napajanje**.
- 2 Pritisnite tipku **Pokretanje/Zaustavljanje**.
- 3 Pritisnite i držite gumb **Vremenska odgoda** i **Temperaturu** istovremeno 3 sekunde kako biste postavili funkciju uključivanja/isključivanja zvučnog signala.

NAPOMENA



- Nakon što se postavi funkcija uključivanja/isključivanja zvučnog signala, postavka se sačuva čak i nakon isključivanja napajanja.
- Ako želite isključiti zvučni signal, jednostavno ponovite ovaj postupak.

Intensive (Intenzivno)

Nëse rrobat janë të ndotura normalisht ose të ndotura shumë, opsioni **Intensiv** është i efektshëm.

- 1 Pritisnite tipku **Napajanje**.
- 2 Odaberite program pranja.
- 3 Pritisnite tipku **Intenzivno** na tri sekunde.
- 4 Pritisnite tipku **Pokretanje/Zaustavljanje**.
-

Smart Diagnosis™ putem pametnog telefona

- Za uređaje sa oznakom  ili 

Upotrijebite ovu funkciju ako trebate preciznu dijagnozu informacijskog centra za korisnike tvrtke LG Electronics kada dođe do kvara uređaja.

Smart Diagnosis™ ne može se aktivirati ako nije uključeno napajanje uređaja. Ako ne možete uključiti uređaj, treba izvršiti ispravljanje problema bez funkcije Smart Diagnosis™.

Uporaba funkcije Smart Diagnosis™

Smart Diagnosis™ putem informacijskog centra za korisnike

Upotrijebite ovu funkciju ako trebate preciznu dijagnozu servisnog centra tvrtke LG Electronics kada dođe do kvara proizvoda. Upotrijebite ovu funkciju samo kako biste se obratili predstavniku servisa, a ne tijekom uobičajenog rada.

- 1 Pritisnite tipku **Napajanje** kako biste uključili perilicu rublja. Nemojte pritisnuti bilo koju drugu tipku ili okrenuti tipku odabirača programa.

- 2 Kad vas pozivni centar tako uputi, prislonite mikrofon svog telefona blizu tipke **Napajanje**.

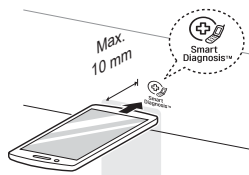

- 3 Pritisnite i držite gumb **Temperaturu** tri sekunde dok držite mikrofon telefona na ikoni ili na gumbu **Napajanje**.

- 4 Držite telefon na mjestu dok se prijenos tona ne završi. Prikazuje se vrijeme preostalo za prijenos podataka.
 - Za najbolje rezultate nemojte pomicati telefon dok se tonovi prenose.
 - Ako agent u pozivnom centru ne može dobiti točan zapis podataka, može vas zamoliti da ponovite radnju.
- 5 Kad odbrojavanje završi i tonovi se prekinu, nastavite svoj razgovor s agentom pozivnog centra koji će vam tada moći pomoći upotrebom informacija prenesenih na analizu.

NAPOMENA

- Funkcija Smart Diagnosis™ ovisi o lokalnoj kvaliteti poziva.
- Ako upotrijebite kućni telefon, poboljšat će se učinkovitost komunikacije, a vi možete primiti bolju uslugu.
- Ako je prijenos podataka za dijagnozu s pomoću funkcije Smart Diagnosis™ loš zbog loše kvalitete poziva, možda nećete primiti najbolju uslugu Smart Diagnosis™.

Izjava o sukladnosti



Ovime LG Electronics izjavljuje da je radio oprema u vidu perilice rublja u skladu s Direktivom 2014/53/EU. Cijeli tekst EU deklaracije o sukladnosti dostupan je na sljedećoj internetskoj adresi: <http://www.lg.com/global/support/cedoc/cedoc#>

LG Electronics European Shared Service Center B.V.
Krijgsman 1, 1186 DM Amstelveen,
Nizozemska

⚠ UPOZORENJE

- Isključite perilicu rublja iz struje prije čišćenja kako biste izbjegli opasnost od strujnog udara. Ne budete li se pridržavali ovog upozorenja, može doći do ozbiljne ozljede, požara, strujnog udara ili smrti.
- Nikada nemojte upotrebljavati oštre kemikalije, abrazivna sredstva za čišćenje ili otapala za čišćenje perilice rublja. Oni mogu oštetiti završnu obradu.

Čišćenje perilice rublja

Briga nakon pranja

- Nakon završetka ciklusa obrišite vrata i unutrašnjost brtve vrata kako biste uklonili vlagu.
- Ostavite vrata otvorena kako biste osušili unutrašnjost bubnja.
- Obrišite kućište perilice rublja suhom krpom kako biste uklonili vlagu.

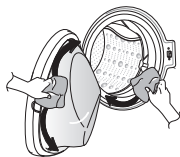

Čišćenje vanjskog dijela

Ispravna briga o perilici rublja može produžiti njezin radni vijek.

Vrata:

- Perite vlažnom krpom s vanjske i unutarnje strane i zatim osušite suhom krpom.

Vanjski dio:

- Odmah obrišite bilo kakvu prolivenu tekućinu.
- Obrišite vlažnom krpom.
- Nemojte pritiskati površinu ili zaslon oštrim predmetima.

Čišćenje unutrašnjeg dijela

- Upotrijebite ručnik ili meku krpu za brisanje oko otvora vrata perilice rublja i stakla vrata.
- Uvijek uklonite predmete iz perilice rublja čim ciklus završi. Ostavljanje vlažnih predmeta u perilici rublja može uzrokovati stvaranje nabora, prijenos boje i neugodan miris.
- Pokrenite program Čišćenje bubnja jednom mjesečno (ili češće prema potrebi) kako biste uklonili nakupine deterdženta i ostale ostatke.

Čišćenje filtra dovoda vode

- Isključite slavine dovoda ako se stroj ostavlja na bilo koje vrijeme (npr. praznik), posebno ako nema podnog odvoda (slivnika) u neposrednoj blizini.
- **IE** prikazat će se na upravljačkoj ploči kad voda ne ulazi u ladicu deterdženta.
- Ako je voda vrlo tvrda ili sadrži tragove kamenca, filter dovoda vode može se začepiti. Stoga je dobra ideja povremeno ga očistiti.

- 1 Isključite slavinu vode i odvijte crijevo za dovod vode.

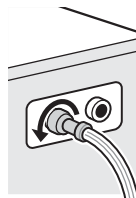

- 2 Očistite filter četkom s tvrdim čekinjama.

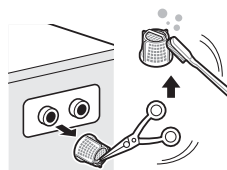

Čišćenje filtra odvodne pumpe

- U odvodnom filtru skupljaju se niti i mali predmeti koji ostanu u odjeći. Redovito provjeravajte je li filter čist kako biste osigurali neometan rad perilice rublja.
- Pustite da se voda ohladi prije čišćenja odvodne pumpe, izvođenja hitnog pražnjenja ili otvaranja vrata u hitnom slučaju.

1 Otvorite pokrovni poklopac i izvucite crijevo.

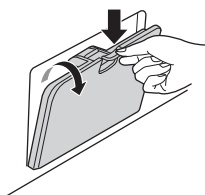

2 Izvadite odvodni čep i otvorite filter okretanjem ulijevo.



3 Uklonite sve strane stvari iz filtra pumpe.

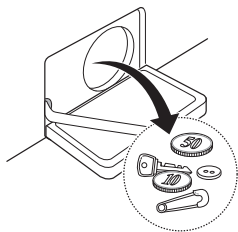

4 Nakon čišćenja okrenite filter pumpe i umetnite odvodni čep.

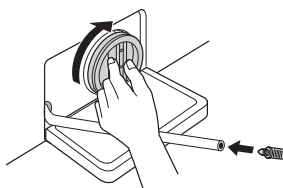

5 Zatvorite pokrovni poklopac.

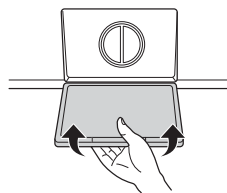

⚠ OPREZ

- Prvo ispuštite vodu upotrebom odvodnog crijeva pa otvorite filter pumpe kako biste uklonili niti ili predmete.
- Budite pažljivi prilikom ispuštanja vode jer voda može biti vruća.

Čišćenje ladice dozatora

Deterdžent i omekšivač tkanine mogu se nakupiti u ladici dozatora. Uklonite ladicu i umetke i provjerite ima li nakupina jednom ili dvaput mjesečno.

- 1 Uklonite ladicu dozatora deterdženta tako da je povučete ravno prema naprijed dok se ne zaustavi.
 - Čvrsto pritisnite tipku za otpuštanje i uklonite ladicu.

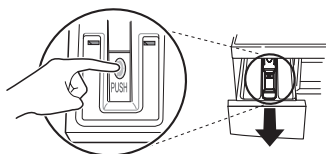

- 2 Uklonite umetke iz ladice.
 - Isperite umetke i ladicu toplom vodom kako biste uklonili nakupine proizvoda za rublje. Upotrijebite samo vodu za čišćenje ladice dozatora. Osušite umetke i ladicu mekom krpom ili ručnikom.
- 3 Za čišćenje otvora ladice upotrijebite krpu ili malu nemetalnu četku kako biste očistili udubljenje.
 - Uklonite sve ostatke s gornjeg i donjeg dijela udubljenja.
- 4 Obrišite svu vlagu s udubljenja mekom krpom ili ručnikom.
- 5 Vratite umetke u njihove odjeljke i vratite ladicu.

Tub Clean (Čišćenje bubnja) (neobavezno)

Čišćenje bubnja poseban je ciklus za čišćenje unutrašnjosti perilice rublja.

Viša razina vode koristi se u ovom ciklusu pri višoj brzini centrifugiranja. Redovito izvodite ovaj ciklus.

- 1 Uklonite svu odjeću ili predmete iz perilice rublja i zatvorite vrata.
- 2 Otvorite ladicu dozatora i dodajte sredstvo protiv kamenca (npr. Calgon) u glavni odjeljak za pranje.
- 3 Polako zatvorite ladicu dozatora.
- 4 Uključite uređaj i zatim pritisnite i držite gumb **Vremenska odgoda** i **Pretpiranje** 3 sekunde. Zatim će se na zaslonu prikazati 't c l'.
- 5 Pritisnite tipku **Pokretanje/Zaustavljanje** za početak.
- 6 Nakon završetka ciklusa ostavite vrata otvorena kako bi se osušili otvor vrata perilice rublja, fleksibilna brtva i staklo vrata.

⚠ OPREZ

- Ako imate dijete, pazite da ne ostavite vrata otvorena predugo.

NAPOMENA

- Nemojte dodavati deterdžent u odjeljke za deterdžent. Može nastati prekomjerna količina sapunice koja će iscuriti iz perilice rublja.

Oprez za zamrzavanje tijekom zime

- Dok je zamrznut, proizvod ne radi normalno. Pobrinite se da postavite proizvod na mjesto gdje se neće zamrznuti tijekom zime.
- Ako se proizvod mora postaviti vani na trijemu ili pod drugim vanjskim uvjetima, pobrinite se da provjerite sljedeće stavke.

Način čuvanja proizvoda od zamrzavanja

- Nakon pranja uklonite svu vodu preostalu unutar pumpe čepom crijeva za otvore koji se koristi za uklanjanje preostale vode. Kad uklonite svu vodu, zatvorite čep crijeva koji se koristi za uklanjanje preostale vode i pokrovni poklopac.

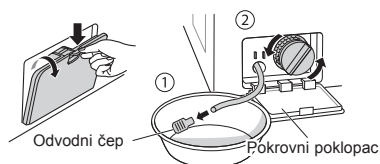

- Pustite odvodno crijevo da visi kako biste ispuštili svu vodu unutar crijeva.

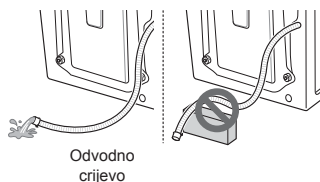

⚠ OPREZ

- Kad se odvodno crijevo postavi u zakrivljenom obliku, unutarnje crijevo može se zamrznuti.

- Nakon zatvaranja slavine odvojite crijevo dovoda za hladnu vodu od slavine i uklonite vodu dok držite crijevo usmjereno prema dolje.

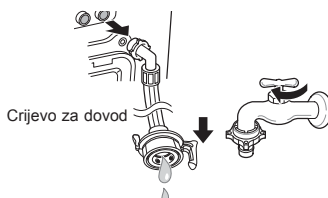

Provjera zamrzavanja

- Ako se voda ne ispušta tijekom otvaranja čepa crijeva koji se koristi za uklanjanje preostale vode, provjerite odvodnu jedinicu.

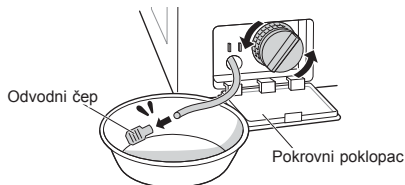

- Uključite uređaj, odaberite program pranja i pritisnite tipku **Pokretanje/Zaustavljanje**.

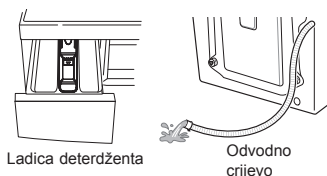

- Kada se na prozoru zaslona prikazuje „F F” dok proizvod radi, provjerite jedinicu dovoda vode i odvodnu jedinicu (Neki modeli nemaju funkciju alarma koja označava zamrzavanje).

NAPOMENA

- Provjerite izlazi li voda u ladicu deterdženta tijekom ispiranja i izlazi li voda kroz odvodno crijevo tijekom centrifugiranja.

Način postupanja sa zamrzavanjem

- Obavezno ispraznite bubanj, ulijte toplu vodu temperature 50 – 60 °C do gumenog dijela unutar bubnja, zatvorite vrata i pričekajte 1 – 2 sata.

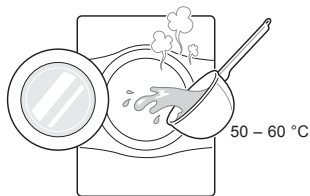

⚠ OPREZ

- Kad se odvodno crijevo postavi u zakrivljenom obliku, unutarnje crijevo može se zamrznuti.
- Otvorite pokrovni poklopac i čep crijeva koje se koristi za uklanjanje preostale vode kako biste izvukli svu vodu.

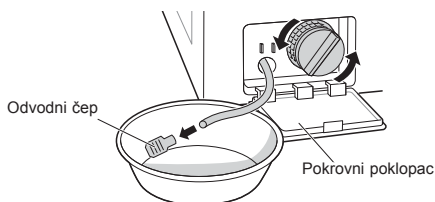

NAPOMENA

- Ako se voda ne odvodi, to znači da se led nije potpuno otopio. Pričekajte.

- Kad se sva voda ukloni iz bubnja, zatvorite čep crijeva koje se koristi za uklanjanje preostale vode, odaberite program pranja i pritisnite tipku **Pokretanje/Zaustavljanje**.

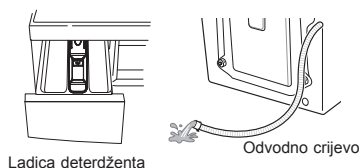

NAPOMENA

- Provjerite izlazi li voda u ladicu deterdženta tijekom ispiranja i izlazi li voda kroz odvodno crijevo tijekom centrifugiranja.
- Kada dođe do problema s dovodom vode, poduzmite sljedeće mjere.
 - Zatvorite slavinu i otopite slavinu i oba dijela priključaka dovodnog crijeva proizvoda upotrebom krpe s vrućom vodom.
 - Izvadite dovodno crijevo i uronite ga u toplu vodu ispod 50 – 60 °C.



- Vaša perilica rublja opremljena je sustavom za automatsko praćenje pogrešaka koji otkriva i dijagnosticira probleme u ranom stadiju. Ako vaša perilica rublja ne funkcionira ispravno ili ne funkcionira uopće, provjerite sljedeće stavke prije poziva servisu:





Dijagnosticiranje problema

















Simptomi	Razlog	Rješenje
Klepetavi i zveketavi zvukovi	Strani predmeti kao što su kovanice ili učvršnice mogu biti u bubnju ili pumpi.	<ul style="list-style-type: none"> • Provjerite sve džepove kako biste bili sigurni da su prazni. Predmeti kao što su ukosnice, šibice, olovke, kovanice i ključevi mogu oštetiti i perilicu i vašu odjeću. • Zatvorite patentne zatvarače, kukice i vezice kako biste spriječili da ti predmeti zahvate ili se zapetljaju na drugu odjeću.
Glasan zvuk	Teška punjenja za pranje mogu proizvoditi glasan zvuk. Ovo je inače normalno.	<ul style="list-style-type: none"> • Ako se zvuk nastavi, perilica rublja vjerojatno nije u ravnoteži. Zaustavite i ponovno rasporedite punjenje pranja.
Vibrirajući zvuk	Jesu li svi matični vijci za prijevoz i potpora bubnja uklonjeni?	<ul style="list-style-type: none"> • Ako nisu uklonjeni tijekom postavljanja, pogledajte vodič za postavljanje za uklanjanje matičnih vijaka za prijevoz.
	Jesu li sve noge čvrsto oslonjene na pod?	<ul style="list-style-type: none"> • Provjerite je li stroj za pranje rublja poravnat i stegnite protumatice prema osnovi aparata.
Curenje vode	Crijevo dovoda ili odvodno crijevo labavo je na slavini ili na perilici rublja.	<ul style="list-style-type: none"> • Provjerite i zategnite veze crijeva.
	Odvodne cijevi doma su začepljene.	<ul style="list-style-type: none"> • Odčepite odvodne cijevi. Prema potrebi obratite se vodoinstalateru.
Prekomjerno stvaranje sapunice	Previše deterdženta ili neprikladni deterdžent mogu uzrokovati pretjerano stvaranje pjene što može dovesti do curenja vode.	<ul style="list-style-type: none"> • Osigurajte da upotrebljavate količine deterdženta prema uputama proizvođača.
Voda ne ulazi u perilicu rublja ili ulazi sporo	Dovod vode nije prikladan na toj lokaciji.	<ul style="list-style-type: none"> • Provjerite drugu slavinu u domu.
	Slavina dovoda vode nije potpuno otvorena.	<ul style="list-style-type: none"> • Do kraja otvorite slavinu.
	Crijevo/a dovoda vode izvijena su.	<ul style="list-style-type: none"> • Izravnajte crijevo.
	Filtar crijeva dovoda vode začepljen je.	<ul style="list-style-type: none"> • Provjerite filtarski crijeva dovoda.

Simptomi	Razlog	Rješenje
Voda u perilici rublja ne otječe ili otječe sporo	Odvodno crijevo je izvijeno ili začepljeno.	• Očistite i izravajte odvodno crijevo.
	Začepljen je odvodni filter.	• Očistite odvodni filter.
Perilica rublja ne može se pokrenuti	Kabel električnog napajanja možda nije uključen ili je veza labava.	• Provjerite da utikač čvrsto pristaje u zidnu utičnicu.
	Ispao je osigurač u domu, iskočio je strujni prekidač ili je došlo do nestanka struje.	• Ponovno postavite strujni prekidač ili zamijenite osigurač. Nemojte povećavati kapacitet osigurača. Ako je problem preopterećenje strujnog kruga, neka to ispravi kvalificirani električar.
	Slavina dovoda vode nije otvorena.	• Otvorite slavinu dovoda vode.
Perilica rublja neće centrifugirati	Provjerite jesu li vrata čvrsto zatvorena.	• Zatvorite vrata i pritisnite gumb Pokretanje/Zaustavljanje . Nakon što pritisnete gumb Pokretanje/Zaustavljanje , može potrajati nekoliko trenutaka prije nego što perilica rublja počne centrifugirati. Vrata se moraju zaključati prije postizanja centrifugiranja. Dodajte 1 ili 2 slična predmeta kako biste pomogli uravnotežiti punjenje. Presložite punjenje kako biste omogućili ispravno centrifugiranje.
Vrata se ne otvaraju	Nakon što se perilica rublja pokrene, vrata se ne mogu otvoriti zbog sigurnosnih razloga.	• Provjerite je li ikona „Zaključavanje vrata” osvjetljena. Možete sigurno otvoriti vrata nakon što se ikona „Zaključavanje vrata” isključi.
Odgodeno vrijeme ciklusa pranja	Ako se otkrije neravnoteža ili ako je uključen program uklanjanja sapunice, vrijeme pranja će se povećati.	• To je uobičajena pojava. Preostalo vrijeme prikazano na zaslonu samo je procjena. To vrijeme može varirati.
Preljevanje omekšivača tkanina	Previše omekšivača može dovesti do prelijevanja.	• Slijedite smjernice omekšivača kako biste osigurali uporabu prikladne količine. Nemojte premašiti liniju maksimalnog punjenja.
Omekšivači se ispuštaju prerano	Previše omekšivača može dovesti do preuranjenog otpuštanja.	• Slijedite upute proizvođača deterdženta. • Polako zatvorite ladicu dozatora. Nemojte otvarati ladicu tijekom ciklusa pranja.
Tipke možda neće ispravno funkcionirati.	Gumb ne može prepoznati kada su vrata otvorena.	• Pritisnite ponovno nakon zatvaranja vrata.

Simptomi	Razlog	Rješenje
Miris	Ovaj miris uzrokovan je gumom pričvršćenom na perilicu.	<ul style="list-style-type: none"> • To je normalan miris nove gume i nestat će nakon nekoliko pranja.
	Ako se gumena brtva na vratima i područje brtvljenja ne čiste redovito, može doći do nastanka mirisa zbog plijesni ili stranih tvari.	<ul style="list-style-type: none"> • Redovito čistite brtvu i vrata te provjerite ispod nabora gume na vratima ne nalaze li se tamo slučajno sitni predmeti kada praznite perilicu.
	Mirisi mogu nastati ako strane tvari zaostanu u filtru pumpe za pražnjenje.	<ul style="list-style-type: none"> • Redovito čistite filter pumpe za pražnjenje.
	Mirisi se mogu pojaviti ako crijevo za izbacivanje vode nije ispravno instalirano, pa voda teče natrag u perilicu.	<ul style="list-style-type: none"> • Prilikom instalacije cijevi za izbacivanje vode pazite da se ne presavije ili ne blokira.
	Prilikom korištenja suhe funkcije, mirisi mogu nastati zbog vlakana i drugih materijala koji prionu na grijač. (Samo za modele sa sušilicom)	<ul style="list-style-type: none"> • To ne predstavlja grešku u radu.
	Poseban miris može nastati zbog sušenja mokre odjeće vrućim zrakom. (Samo za modele sa sušilicom)	<ul style="list-style-type: none"> • Taj će miris nestati nakon kratkog vremena.

Poruke o pogreškama

Simptomi	Razlog	Rješenje
 	Dovod vode nije prikladan na području.	<ul style="list-style-type: none"> • Provjerite drugu slavinu u domu.
	Slavine dovoda vode nisu potpuno otvorene.	<ul style="list-style-type: none"> • Do kraja otvorite slavinu.
	Crijevo/a dovoda vode izvijena su.	<ul style="list-style-type: none"> • Izravnajte crijevo (crijeva).
	Začepljen je filter crijeva dovoda.	<ul style="list-style-type: none"> • Provjerite filter crijeva dovoda.
	<p>Ako dođe do curenja vode u crijevu dovoda aqua stop, indikator (A) postat će crvene boje.</p>  <p>Može varirati ovisno o modelu.</p>	<ul style="list-style-type: none"> • Upotrijebite crijevo dovoda aqua stop.
 	Punjenje je premalo.	<ul style="list-style-type: none"> • Dodajte 1 ili 2 slična predmeta kako biste pomogli uravnotežiti punjenje.
	Punjenje nije u ravnoteži.	<ul style="list-style-type: none"> • Dodajte 1 ili 2 slična predmeta kako biste pomogli uravnotežiti punjenje.
	Uređaj ima sustav za otkrivanje i ispravljanje neravnoteže. Ako se pojedinačni teški predmeti napune (npr. prostirači za kupaonicu, kupači ogrtač itd.), ovaj sustav može zaustaviti centrifugiranje ili čak potpuno prekinuti ciklus centrifugiranja.	<ul style="list-style-type: none"> • Presložite punjenje kako biste omogućili ispravno centrifugiranje.
	Ako je rublje i dalje premokro na kraju ciklusa, dodajte manje odjevne predmete kako biste uravnotežili punjenje i ponovite ciklus centrifugiranja.	<ul style="list-style-type: none"> • Presložite punjenje kako biste omogućili ispravno centrifugiranje.

Simptomi	Razlog	Rješenje
 	Odvodno crijevo je izvijeno ili začepljeno.	<ul style="list-style-type: none"> • Očistite i izravnajte odvodno crijevo.
	Začepljen je odvodni filter.	<ul style="list-style-type: none"> • Očistite odvodni filter.
   	Pobrnite se da vrata nisu otvorena.	<ul style="list-style-type: none"> • Do kraja zatvorite vrata. Ako <i>dE</i>, <i>dE1</i>, <i>dE2</i>, <i>dE4</i> ne nestane, nazovite servis.
 	Pogreška kontrole.	<ul style="list-style-type: none"> • Isključite strujni utikač i pozovite servis.
 	Preljevanje vode zbog pokvarenog ventila vode.	<ul style="list-style-type: none"> • Zatvorite slavinu za vodu. • Isključite strujni utikač. • Pozovite servis.
 	Kvar senzora za razinu vode.	<ul style="list-style-type: none"> • Zatvorite slavinu za vodu. • Isključite strujni utikač. • Pozovite servis.
 	Preopterećenje motora.	<ul style="list-style-type: none"> • Pustite perilicu rublja da ne radi na 30 minuta kako bi se motor ohladio, a zatim ponovno pokrenite ciklus.
 	Jesu li opskrbno/odvodno crijevo ili pumpa smrznuti?	<ul style="list-style-type: none"> • Ulijte toplu vodu u bubanj i odmrznite odvodno crijevo i pumpu. Namočite ručnik toplom vodom i postavite na opskrbno crijevo.

OVO OGRANIČENO JAMSTVO NE POKRIVA SLJEDEĆE SLUČAJEVE:

- Dolazak servisa za dostavu, preuzimanje, postavljanje ili popravak proizvoda; upute za korisnika o radu proizvoda; popravak ili zamjena osigurača ili ispravljanje ožičenja ili vodovodnih cijevi ili ispravljanje neovlaštenih popravaka/instalacija.
- Neuspješan rad proizvoda tijekom nestanka struje ili prekida ili neprikladne usluge pružanja električne energije.
- Šteta uzrokovana šupljim ili slomljenim cijevima za vodu, smrznutim cijevima za vodu, ograničenim odvodnim vodovima, neprikladnim ili prekinutim dovodom vode ili neprikladnim dovodom zraka.
- Šteta nastala radom proizvoda u korozivnom okruženju ili suprotno uputama navedenima u priručniku vlasnika proizvoda.
- Šteta na proizvodu uzrokovana nesrećama, štetočinama, munjom, vjetrom, požarom, poplavama ili višom silom.
- Šteta ili kvar uzrokovani neovlaštenom promjenom ili izmjenom ili ako se uređaj koristi različito od njegove namjene ili curenjem vode na mjestu gdje proizvod nije ispravno postavljen.
- Šteta ili kvar uzrokovani neispravnom električnom strujom, naponom ili vodoinstalaterskim standardom, komercijalnom ili industrijskom uporabom ili uporabom pribora, komponenti ili potrošnih proizvoda za čišćenje koje nije odobrio LG.
- Šteta uzrokovana prijevozom i rukovanjem, uključujući porezotine, udubine, krhotine i/ili druga oštećenja završne obrade vašeg proizvoda, osim ako takva šteta ne nastane zbog nedostataka materijala ili izrade.
- Šteta ili dijelovi koji nedostaju na svakom prikazanom ili preuređenom proizvodu ili proizvodu s otvorenom kutijom ili sa sniženom cijenom.
- Proizvodi s originalnim serijskim brojevima koji su uklonjeni, promijenjeni ili se ne mogu jasno odrediti. Model i serijski brojevi, uz račun originalne maloprodaje potrebni su za ovjeravanje jamstva.
- Povećanje troškova režija i dodatni troškovi režija.
- Popravci kad se proizvod koristi u abnormalnim ili neuobičajenim kućanskim uvjetima ili suprotno uputama navedenima u priručniku vlasnika proizvoda.
- Troškovi povezani s uklanjanjem proizvoda iz vašeg doma zbog popravaka.
- Uklanjanje i ponovno postavljanje proizvoda ako je postavljen na nepristupačnom mjestu ili nije postavljen u skladu s objavljenim uputama za postavljanje, uključujući priručnik vlasnika i priručnik za postavljanje tvrtke LG.
- Šteta koja nastaje zbog neprikladne uporabe, zlouporabe, neispravnog postavljanja, popravaka ili održavanja. Neispravni popravak uključuje upotrebu dijelova koje nije odobrio niti odredio LG.

Čudne vibracije ili buka uzrokovani neuklanjanjem matičnih vijaka za prijevoz ili potpore bubnja.

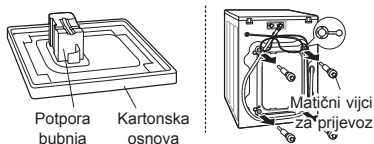

Uklonite matične vijke za prijevoz i potporu bubnja.

Curenje uzrokovano prljavštinom (kosa, vlakna) na brtvi i staklu vrata.

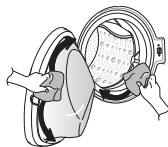

Očistite brtvu i staklo vrata.

Nema odvoda zbog začepljenog filtra pumpe.

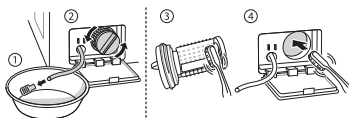

Očistite filter pumpe.

Voda ne izlazi jer su filtri ventila dovoda vode začepljeni ili su crijeva dovoda vode izvijena.

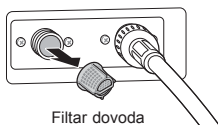

Očistite filter ventila dovoda ili ponovno postavite crijeva dovoda vode.

Voda ne izlazi zbog prekomjerne upotrebe deterdženta.

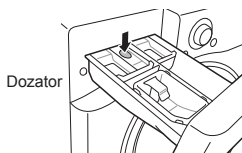

Očistite ladicu dozatora deterdženta.

Rublje je vruće ili toplo nakon završenog pranja jer su crijeva dovoda obrnuto postavljena.

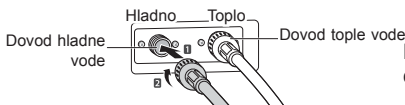

Ponovno postavite crijeva dovoda.

Voda se ne dovodi jer slavina za vodu nije otvorena.

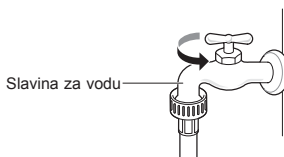

Otvorite slavinu za vodu.

Curenje koje uzrokuje neispravno postavljanje odvodnog crijeva ili začepljeno odvodno crijevo.

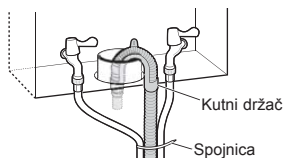

Ponovno postavite odvodno crijevo.

Curenje uzrokovano neispravnom instalacijom crijeva dovoda vode ili korištenjem crijeva dovoda druge marke.

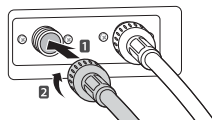

Ponovno postavite crijevo dovoda.

Problem nestanka struje uzrokovan labavom vezom kabela napajanja ili problemom s električnom utičnicom.

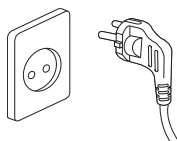

Ponovno spojite kabel napajanja ili promijenite električnu utičnicu.

Dolazak servisa za dostavu, preuzimanje, postavljanje proizvoda ili za upute o upotrebi proizvoda. Uklanjanje i ponovno postavljanje proizvoda.

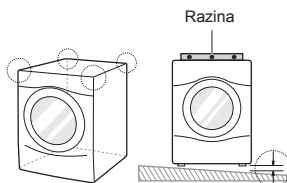

Jamstvo pokriva isključivo proizvodne nedostatke. Servis zbog neispravnog postavljanja nije pokriven.

Ako svi vijci nisu ispravno postavljeni, to može uzrokovati pretjeranu vibraciju (samo za model sa stalkom).

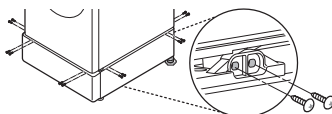

Postavite 4 vijka u svaki kut (ukupno 16EA).

Zvuk udaranja vode (lupanja) kad se perilica rublja puni vodom.

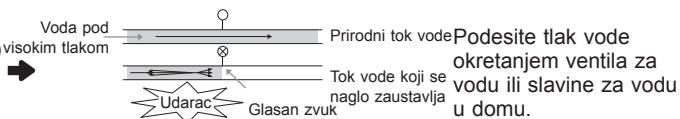

Podesite tlak vode okretanjem ventila za vodu ili slavine za vodu u domu.

Informacijski list_Delegirana uredba Komisije (EU) br. 1061/2010		
Zaštitni znak dobavljača	LG	
Dobavljačeva identifikacijska oznaka modela	FH2J3WDN(P)(0~9)	
Nazivni kapacitet	6,5	kg
Razred energetske učinkovitosti	A+++	
Dodijeljena „Nagrada EU ekološke oznake” sukladno Uredbi (EZ) br. 66/2010	Ne	
Potrošnja energije ‚X’ kWh godišnje (kWh/god), na temelju 220 standardnih ciklusa pranja za programe pranja pamuka na 60 °C i 40 °C pri punom i djelomičnom kapacitetu punjenja i u režimu niske potrošnje energije. Stvarna potrošnja energije ovisit će o načinu na koji se uređaj koristi.	150	kWh / godišnje
Potrošnja energije		
standardni program za pranje pamuka na 60 °C pri punom opterećenju.	0,81	kWh
standardni program za pranje pamuka na 60 °C pri djelomičnom opterećenju.	0,56	kWh
standardni program za pranje pamuka na 40 °C pri djelomičnom opterećenju.	0,55	kWh
Ponderirana potrošnja struje u stanju isključenosti i stanju mirovanja.	0,50	W
Potrošnja vode ‚X’ litara godišnje (l/god), na temelju 220 standardnih ciklusa pranja za programe pranja pamuka na 60 °C i 40 °C pri punom i djelomičnom kapacitetu punjenja. Stvarna potrošnja vode ovisit će o načinu na koji se uređaj koristi.	9600	litara / godišnje
Razred učinkovitosti centrifugiranja ‚X’ na skali od G (najniža učinkovitost) do A (najviša učinkovitost)	B	
Maksimalna brzina centrifuge postignuta za standardni program pranja pamuka na 60 °C pri punom opterećenju ili standardnom programu pranja pamuka na 40 °C pri djelomičnom opterećenju, koje god je niže, i preostali sadržaj vlage postignut za standardni program pranja pamuka na 60 °C pri punom opterećenju ili standardnom programu pranja pamuka na 40 °C pri djelomičnom opterećenju, koje god je veće.	1200	okretaja po minuti
	53	%
Standardni programi pranja na koje se odnose informacije na oznaci i informacijskom listu prikladni su za pranje normalno zaprljanog pamučnog rublja i najučinkovitiji su programi uzevši u obzir kombinaciju potrošnje energije i vode;	„Pamuk veliko punjenje 60 °C/40 °C”	
Vrijeme programa		
standardni program za pranje pamuka na 60 °C pri punom opterećenju.	238	minute
standardni program za pranje pamuka na 60 °C pri djelomičnom opterećenju.	222	minute
standardni program za pranje pamuka na 40 °C pri djelomičnom opterećenju.	222	minute
Trajanje stanja mirovanja (TI)	10	minute
Emisije buke koja se prenosi zrakom, izražene u dB(A) re 1 pW i zaokružene na najbliži cijeli broj tijekom faza pranja i centrifuge za standardni program pranja pamuka na 60 °C pri punom opterećenju.	55/74	dB(A)
Samostojeća		

