



MANUAL DEL PROPIETARIO

AIRE ACONDICIONADO

Lea este manual detenidamente antes de utilizar el aparato y guárdelo como referencia para el futuro.

CASSETTE DE ACOPLA AL TECHO Y 4 VÍAS, CONDUCTO EMPOTRADO EN EL TECHO

Traducción de las instrucciones originales

CONSEJOS PARA AHORRAR ENERGÍA

Estos consejos le ayudarán a reducir el consumo de energía cuando utilice el aire acondicionado. Podrá utilizar el aparato de aire acondicionado de forma eficiente siguiendo estas instrucciones:

- No enfríe excesivamente los espacios interiores. Puede ser nocivo para su salud y consumirá más electricidad.
- Evite el paso de la luz solar con persianas o cortinas cuando esté utilizando el aire acondicionado.
- Mantenga las puertas y ventanas bien cerradas mientras tenga en funcionamiento el aire acondicionado.
- Ajuste la dirección del flujo de aire vertical u horizontalmente para que circule el aire en el interior.
- Aumente la velocidad del ventilador para enfriar o calentar el aire interior con rapidez y en periodo corto de tiempo.
- Abra las ventanas con regularidad para ventilar, porque la calidad del aire interior puede deteriorarse si se utiliza el aire acondicionado durante muchas horas.
- Limpie el filtro del aire cada dos semanas. El polvo y las impurezas acumulados en el filtro de aire pueden bloquear el flujo de aire o debilitar las funciones de refrigeración / deshumidificación.

Como referencia

Grape el justificante de compra en esta página, en el caso de necesitarlo para probar la fecha de la compra o a efectos de garantía.

Escriba aquí el número de modelo y el número de serie.

Número de modelo :

Número de serie :

Puede encontrarlos en la etiqueta situada en el lateral de cada unidad.

Nombre del distribuidor :

Fecha de la compra :

INSTRUCCIONES DE SEGURIDAD IMPORTANTES

LEA TODAS LAS INSTRUCCIONES ANTES DE UTILIZAR EL APARATO

Cumpla con las siguientes precauciones para evitar situaciones de peligro y garantizar un funcionamiento óptimo de su producto.

⚠ ADVERTENCIA

Puede sufrir lesiones de gravedad o mortales si ignora las instrucciones

⚠ PRECAUCIÓN

Puede sufrir lesiones menores o dañar el producto si ignora las instrucciones.

⚠ ADVERTENCIA

- Realice siempre la conexión del aparato a tierra. Existe riesgo de descarga eléctrica.
- No utilice un interruptor automático defectuoso o de valor nominal inferior al correspondiente. Utilice el interruptor y el fusible de valor nominal adecuado. Existe riesgo de incendio o descarga eléctrica.
- No utilice una regleta / ladrón. Utilice siempre este aparato en un circuito y un interruptor específicos. De lo contrario, podría ocurrir una descarga eléctrica o incendio.
- Para trabajos eléctricos, póngase en contacto con el distribuidor, vendedor, técnico cualificado o centro de asistencia técnica autorizado. No desmonte ni repare el producto usted mismo. Existe riesgo de incendio o descarga eléctrica.
- Realice siempre la conexión del aparato a tierra como se indica en el diagrama de conexión. No conecte a tierra en tuberías de agua o de gas, a un pararrayos o a cables telefónicos. Existe riesgo de incendio o descarga eléctrica.
- Instale correctamente el panel y la cubierta de la caja de control. Hay riesgo de incendio o de descarga eléctrica por polvo, agua, etc.
- Utilice el interruptor o fusible de valor nominal adecuado. Existe riesgo de incendio o descarga eléctrica.
- No modifique ni utilice un prolongador en el cable de alimentación. Si el cable de alimentación está rayado o pelado, o se ha deteriorado, entonces se debe sustituir. Existe riesgo de incendio o descarga eléctrica.
- Para la instalación, extracción o reinstalación, contacte con su distribuidor o con el Centro de servicio autorizado. Existe riesgo de incendio, descarga eléctrica, explosión o lesiones.

- No instale el aparato en una superficie de instalación insegura. Asegúrese de que el soporte de instalación no se deteriora con el tiempo. Podría causar un fallo en el producto.
- No instale la unidad exterior en un soporte móvil o en un lugar donde pueda caerse. Si se cae la unidad exterior, podría dañarse, herir una persona o incluso matarla.
- Si el aparato se moja (inundado o sumergido), póngase en contacto con un Centro de servicio técnico autorizado. Existe riesgo de incendio o descarga eléctrica.
- Asegúrese de comprobar el refrigerante usado. Lea la etiqueta del producto. Un refrigerante incorrecto podría prevenir el correcto funcionamiento de la unidad.
- No utilice un cable de alimentación, enchufe o una toma suelta y dañada. De lo contrario, podría provocar un incendio o descarga eléctrica.
- No toque, manipule o repare el producto con las manos mojadas. Manipule el cable de alimentación tomándolo por el enchufe. Existe riesgo de descarga eléctrica o incendio.
- No coloque una estufa ni otros aparatos de calefacción cerca del cable de alimentación. Existe riesgo de incendio y descarga eléctrica.
- No permita que entre agua en las piezas eléctricas. Instale la unidad lejos de fuentes de agua. Existe riesgo de incendio, avería del producto o descarga eléctrica.
- No almacene o utilice, ni deje el producto cerca de gas inflamable o combustibles. Hay riesgo de incendio.
- Las conexiones de cableado interior / exterior deben asegurarse y el cable debe enrutarse adecuadamente para que el cable no quede demasiado tirante desde los terminales de conexión. Las conexiones incorrectas o sueltas podrían provocar la generación de calor, o incluso el fuego.
- Elimine con seguridad los materiales de empaquetado. Por ejemplo, tornillos, uñas, pilas, partes rotas, etc, después de la instalación o el servicio. Elimine también las bolsas de empaquetado. Los niños podrían jugar con ellos y provocar daños.
- Asegúrese de comprobar que el enchufe del cable de alimentación no esté sucio, suelto o roto y, a continuación, introdúzcalo completamente. Un enchufe de alimentación sucio, suelto o roto puede provocar una descarga eléctrica o un incendio.
- En la unidad exterior, el capacitor de subida suministra electricidad de alto voltaje a los componentes eléctricos. Asegúrese de descargar el capacitor por completo antes de llevar a cabo la reparación. Un capacitor cargado podría provocar una descarga eléctrica.

- Cuando instale la unidad, utilice el kit de instalación que acompaña el producto. De lo contrario, la unidad podría caerse y provocar graves heridas.
- Asegúrese de utilizar sólo las piezas que aparecen en la lista de piezas de servicio. No intente modificar el equipo. El uso de piezas no apropiadas podría provocar una descarga eléctrica, generación excesiva de calor o un incendio.
- No utilice el aparato en un espacio cerrado durante un periodo prolongado de tiempo. Ventile regularmente. La falta de oxígeno podría dañar su salud.
- No abra la parrilla frontal del aparato mientras está en funcionamiento. (No toque el filtro electrostático, si la unidad dispone del mismo). Existe riesgo de lesiones personales, descarga eléctrica o avería del aparato.
- Si escucha sonidos extraños, o sale olor o humo del producto, apague el interruptor o desconecte el cable de alimentación. Existe riesgo de descarga eléctrica o incendio.
- Ventile la sala del producto de vez en cuando combine el producto con una estufa u otros aparatos de calefacción, etc. La falta de oxígeno podría dañar su salud.
- Desconecte la alimentación y desenchufe la unidad al limpiar o reparar el producto. Existe riesgo de descarga eléctrica.
- Cuando el aparato no se vaya a utilizar durante un largo período de tiempo, desconecte el enchufe de la alimentación o apague el interruptor diferencial. Existe riesgo de daños en el aparato, avería o funcionamiento inesperado.
- Asegúrese de que nadie se siente o apoye sobre la unidad exterior, especialmente los niños. Podrían producirse lesiones personales y daños en el aparato.
- Asegúrese de que el cable de alimentación no pueda estirarse o dañarse durante el funcionamiento. Existe riesgo de incendio o descarga eléctrica.
- No coloque nada sobre el cable de alimentación. Existe riesgo de incendio o descarga eléctrica.
- No enchufe o desenchufe la clavija de alimentación para encender o apagar la unidad. Existe riesgo de incendio o descarga eléctrica.
- Si hay fugas de gas, apague el gas y abra una ventana para ventilar antes de encender el aparato. No utilice el teléfono ni encienda o apague los interruptores. Existe riesgo de explosión o incendio.
- No encienda el disyuntor ni la alimentación en caso de que el panel frontal, el gabinete, la cubierta superior o la cubierta de la caja de control se hayan extraído o abierto. De lo contrario, podría producirse un incendio, una descarga eléctrica, una explosión o incluso la muerte.

- Utilice una bomba al vacío o gas inerte (nitrógeno) cuando proceda a pruebas de escape o purga de aire. No comprima ni el aire ni el oxígeno, ni utilice gases inflamables. En caso contrario, podría causar un incendio o una explosión. Existe riesgo de muerte, lesión, incendio o explosión.

PRECAUCIÓN

- Se necesitan o más personas dos personas para levantar y transportar el aparato. Evite lesiones personales.
- No instale el aparato donde quede expuesto directamente al viento del mar (rocío salino). Podría causar corrosión en el aparato.
- Instale la manguera de drenaje para asegurarse de que el agua condensada se drena correctamente. Una mala conexión puede causar fugas de agua.
- Mantenga nivelado incluso al instalar el producto. Para evitar vibración o ruido.
- No instale el aparato donde el ruido o el aire caliente de la unidad exterior puedan molestar a los vecinos. Podría provocar un problema con los vecinos y, por lo tanto, disputas.
- Compruebe siempre las fugas de gas (refrigerante) después de la instalación o reparación del aparato. Niveles bajos de refrigerante pueden producir una avería del aparato.
- No utilice este aparato para fines específicos, como la conservación de alimentos, obras de arte, etc. Se trata de un aparato de aire acondicionado de consumo, no de un sistema de refrigeración de precisión. Existe riesgo de daños o pérdidas materiales.
- No bloquee la entrada ni la salida del flujo de aire. Podría causar una avería en el aparato.
- Utilice un paño suave para limpiar. No utilice detergentes abrasivos, disolventes ni salpicaduras de agua, etc. Existe riesgo de incendio, descarga eléctrica o daños en las piezas de plástico del producto.
- No toque las partes metálicas del aparato al sacar el filtro del aire. Existe riesgo de lesiones personales.
- No se suba ni coloque nada sobre el aparato. (unidades exteriores). Existe riesgo de lesiones personales y avería del aparato.
- Asegúrese de insertar con firmeza el filtro una vez limpio. Limpie el filtro cada dos semanas o más a menudo, si fuera necesario. Un filtro sucio reduce la eficiencia.
- No introduzca las manos u otros objetos en la entrada o salida del aire acondicionado mientras el aparato esté en funcionamiento. Hay partes afiladas y móviles que podrían producir lesiones personales.

- Tenga cuidado al desembalar e instalar el aparato. Los bordes afilados podrían provocar lesiones.
- Si hay fugas de gas refrigerante durante la reparación, no toque las fugas de gas refrigerante. El gas refrigerante podría causar congelación en los miembros.
- No gire la unidad cuando la saque o la desinstale. El agua condensada del interior podría derramarse.
- No mezcle aire o gas que no sean los refrigerantes especificados en el sistema. Si entra aire por el sistema refrigerante, resulta una presión excesiva, lo que provoca que el equipo se dañe.
- Si hay fugas de gas refrigerante, ventile de inmediato la zona. De lo contrario, podría dañarse su salud.
- El desmantelamiento de la unidad, el tratamiento del aceite refrigerante y las piezas debe realizarse según la normativa local y nacional.
- Sustituya todas las pilas del mando a distancia por pilas nuevas del mismo tipo. No mezcle pilas nuevas y viejas o diferentes tipos de pilas. Podría provocarse un incendio o fallar el producto.
- No recargue ni desmonte las pilas. No tire las pilas al fuego. Podrían arder o explotar.
- Si entra líquido de las pilas en contacto con la piel o ropa, lávela inmediatamente con agua. No utilice el mando a distancia si las pilas tienen fugas. Los productos químicos de las pilas podrían causar quemaduras u otros perjuicios a la salud.
- Si el líquido de las pilas alcanzara su boca, cepille sus dientes y consulte a un médico. No utilice el mando a distancia si las pilas han experimentado fugas. Los productos químicos de las pilas pueden ocasionar quemaduras u otros peligros para la salud.
- No deje funcionando el aire acondicionado durante mucho tiempo cuando la humedad sea muy alta y haya una puerta o ventana abierta. Podría condensarse la humedad y mojar o dañar el mobiliario.
- No esponga la piel, los niños o las plantas a corrientes de aire calientes. Podría ser perjudicial para su salud.
- No beba el agua que drena el aparato. No es potable y podría causar graves problemas en la salud.
- Utilice un taburete fijo o una escalera cuando limpie, mantenga o repare el producto hacia lo alto. Tenga cuidado y evite lesiones personales.
- Este aparato de aire acondicionado no está diseñado para ser utilizado por niños de corta edad ni por personas disminuidas sin supervisión.
- Deberían supervisarse a los niños de corta edad para asegurarse de que no juegan con el aparato de aire acondicionado.
- No instale la unidad en atmósferas potencialmente explosivas.

TABLA DE CONTENIDOS

2 CONSEJOS PARA AHORRAR ENERGÍA

3 INSTRUCCIONES DE SEGURIDAD IMPORTANTES

9 ANTES DEL FUNCIONAMIENTO

9 Preparación para el funcionamiento

9 Utilización

9 Limpieza y mantenimiento

9 Servicio Técnico

10 INTRODUCCIÓN AL PRODUCTO

10 Nombre y función de las piezas (CASSETTE DE ACOUPLE AL TECHO Y 4 VÍAS)

10 Nombre y función de las piezas (CONDUCTO EMPOTRADO EN EL TECHO)

11 Qué hacer antes de la puesta en funcionamiento

11 Lámparas indicadoras de funcionamiento

12 Nombre y función de los botones del controlador remoto

13 Mando a distancia sin cables (opcional)

14 INSTRUCCIONES DE FUNCIONAMIENTO

14 Funcionamiento estándar – Refrigeración estándar

15 Funcionamiento estándar – Máxima refrigeración

15 Funcionamiento estándar – Modo calefacción

16 Funcionamiento estándar – Modo deshumidificación

16 Modo de cambio automático

17 Funcionamiento estándar – Modo ventilador

18 Funcionamiento estándar – Modo de funcionamiento automático

19 Funcionamiento estándar – Configuración de flujo de aire

20 Funcionamiento estándar – Comprobación de temperatura ambiente/Configuración de temperatura

21 Función secundaria – Purificación de plasma

22 Configuración de función – Bloqueo para niños

23 Configuración de función – Cambio de temperatura

24 Configuración de función – Elevación de rejilla

25 Configuración de función – Borrar señal de filtro

26 Configuración de función – Control de ángulo de rejilla

27 Configuración de función – Cambio de hora actual

29 Programación – Reserva sencilla

30 Programación – Reserva semanal

32 Programación – Reserva de sueño

33 Programación – Reserva activada

35 Programación – Reserva desactivada

37 Programación – Reserva de vacaciones

38 MANTENIMIENTO Y ASISTENCIA TÉCNICA

38 Unidad interior

39 Filtro purificador (opcional)

40 Consejos para el funcionamiento

40 Cuando el aire acondicionado no va a....

41 Consejos para la localización de averías Ahorre tiempo y dinero

41 Llame al servicio en los siguientes casos

ANTES DEL FUNCIONAMIENTO

Preparación para el funcionamiento

- Para la instalación del aparato, póngase en contacto con un especialista.
- Utilice un circuito específico.

Utilización

- Quedar expuesto al flujo directo del aire durante un prolongado espacio de tiempo puede resultar perjudicial para su salud. Las personas (así como animales o plantas) no deben quedar expuestas a ese flujo directo durante mucho tiempo.
- Debido a la posibilidad de que se produzca una escasez de oxígeno, ventile la habitación cuando se utilice el aparato al mismo tiempo que estufas u otros aparatos de calefacción.
- No utilice este acondicionador de aire para otros fines distintos a los especificados (por ejemplo, para el mantenimiento de dispositivos de precisión, para conservar alimentos, para animales o plantas y objetos de arte). Tales usos podrían ser perjudiciales para todos ellos.

Limpieza y mantenimiento

- Cuando desmonte el filtro, no toque las partes metálicas de la unidad. Cuando se manipulan cantos metálicos afilados se pueden provocar heridas.
- No utilice agua para limpiar el interior del acondicionador de aire. La exposición al agua puede destruir el aislamiento, lo que podría provocar descargas eléctricas.
- Cuando limpie la unidad, asegúrese primero de que el aparato y el interruptor automático están desconectados. El ventilador gira a velocidades muy altas durante el funcionamiento. Existe la posibilidad de provocar lesiones si se pone en marcha la unidad accidentalmente mientras se están limpiando las partes internas de la unidad.

Servicio Técnico

Para trabajos de reparación y mantenimiento, póngase en contacto con su concesionario del servicio técnico autorizado.

INTRODUCCIÓN AL PRODUCTO

Nombre y función de las piezas (CASSETTE DE ACOPLE AL TECHO Y 4 VÍAS)

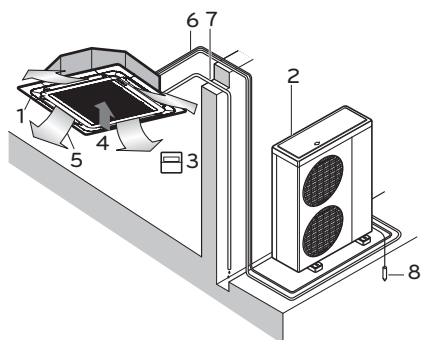

- 1: Unidad interior
- 2: Unidad exterior
- 3 Mando a distancia
- 4: Aire de entrada
- 5: Aire de salida
- 6: Tubería del refrigerante, cableado eléctrico de conexiones
- 7: Tubería de drenaje
- 8: Cable de toma de tierra Cable a tierra de unidad exterior para prevenir descargas eléctricas.

Nombre y función de las piezas (CONDUCTO EMPOTRADO EN EL TECHO)

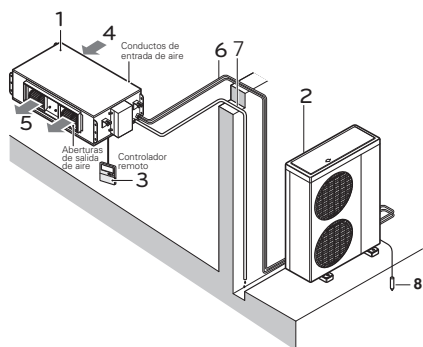

- 1: Unidad interior
- 2: Unidad exterior
- 3 Mando a distancia
- 4: Aire de entrada
- 5: Aire de salida
- 6: Tubería del refrigerante, cableado eléctrico de conexiones
- 7: Tubería de drenaje
- 8: Cable de toma de tierra Cable a tierra de unidad exterior para prevenir descargas eléctricas.

Qué hacer antes de la puesta en funcionamiento

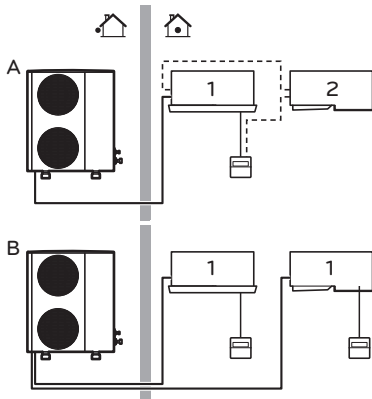

Si su instalación cuenta con un sistema de control personalizado, pregunte a su distribuidor LG qué acción corresponde a su sistema.

- 1: Unidad con mando a distancia
- 2: Unidad sin mando a distancia (utilizada como funcionamiento simultáneo)

Lámparas indicadoras de funcionamiento

- ⓘ **Encendido/Apagado** : Se ilumina durante el funcionamiento del sistema.
- 🗑️ **Señal del filtro** : Se ilumina pasadas 2400 horas desde que se utilizara por primera vez el producto.
- 🕒 **Temporizador** : Se ilumina durante el funcionamiento del Temporizador.
- ❄️ **Modo de descongelación** : Se ilumina durante el modo de descongelación o funcionamiento de puesta en marcha en caliente (sólo en modelos de bomba de calor).
- **Forzado** : Para utilizar la unidad cuando no pueda utilizarse el mando a distancia.

* La lámpara indicadora de limpieza del filtro no se enciende a partir del número de fabricación del producto correspondiente (después de oct. 2021).

Nombre y función de los botones del controlador remoto

ESPAÑOL

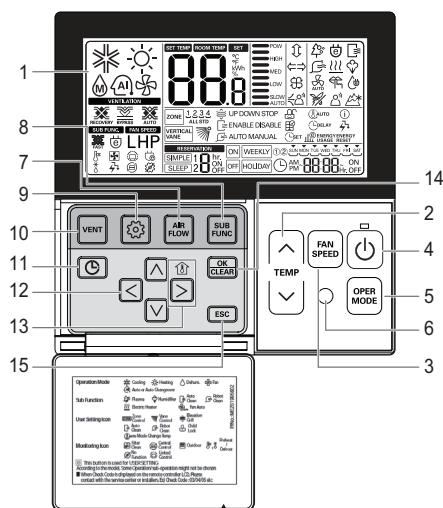

Coloque la etiqueta de información en el interior de la puerta. Elija el idioma adecuado para su país.

- 1 PANTALLA DE INDICACIÓN DE FUNCIONAMIENTO
- 2 BOTÓN DE CONFIGURACIÓN DE TEMPERATURA
- 3 BOTÓN DE VELOCIDAD DEL VENTILADOR
- 4 BOTÓN ENCENDIDO/APAGADO
- 5 BOTÓN DE SELECCIÓN DEL MODO DE FUNCIONAMIENTO
- 6 RECEPTOR DEL CONTROLADOR REMOTO INALÁMBRICO
 - Algunos productos no reciben las señales inalámbricas.
- 7 BOTÓN DE FLUJO DE AIRE
- 8 BOTÓN DE FUNCIÓN SECUNDARIA
- 9 BOTÓN DE CONFIGURACIÓN DE FUNCIÓN
- 10 BOTÓN DE VENTILACIÓN
- 11 RESERVA
- 12 BOTÓN ARRIBA, ABAJO, IZQUIERDA, DERECHA
 - Para comprobar la temperatura interior, pulse el botón
- 13 BOTÓN DE TEMPERATURA AMBIENTE
- 14 BOTÓN DE CONFIGURACIÓN/CANCELAR
- 14 BOTÓN SALIR

* Según el producto, puede que algunas funciones no se activen o no se muestren.

! NOTA

- La temperatura de la pantalla puede ser diferente de la temperatura real de la sala si el mando a distancia se ha instalado en un lugar expuesto a luz solar directa o en un lugar cerca de una fuente de calor.
- El producto real puede diferir de la imagen superior según el tipo de modelo.
- Al utilizar un sistema de operación simultánea, cada vez que pulse el botón del mando a distancia, el sistema operará tras 1-2 minutos.

Mando a distancia sin cables (opcional)

Este aire acondicionado incluye un mando a distancia con cables de serie.

También puede adquirir un mando a distancia sin cables de forma opcional.

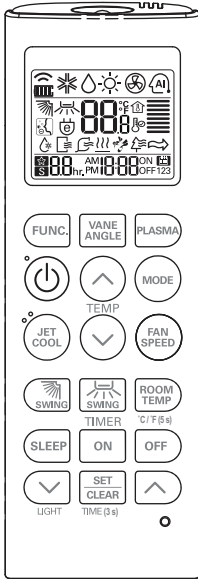

PQWRHQ0FDB

! PRECAUCIÓN

Cuidado: al manejar el mando a distancia

- Apunte al receptor de la señal en el mando a distancia con cables para que funcione.
- La señal del mando a distancia puede recibirse a una distancia de unos 7 metros.
- Asegúrese de que no hay obstrucciones entre el mando a distancia y el receptor de la señal.
- No deje caer ni lance el mando a distancia.
- No coloque el mando a distancia en un lugar expuesto a la luz solar directa, o cerca de la unidad de calefacción, o cerca de otra fuente de calor.
- Si al receptor de señal le llega una luz intensa, bloquéela con una cortina, por ejemplo, para evitar un funcionamiento anormal. (ex: inicio rápido electrónico, ELBA, lámpara fluorescente de tipo invertido)

! NOTA

- El mando a distancia inalámbrico no puede accionar el control del ángulo de los álabes. (Tipo de 4 modos).
- Para más detalles, consulte el Manual de accesorios del mando a distancia sin cables.
- El producto real puede diferir de la imagen superior según el tipo de modelo.
- El control remoto inalámbrico no funcionará al utilizar sistemas de operación simultáneos.

INSTRUCCIONES DE FUNCIONAMIENTO

Funcionamiento estándar – Refrigeración estándar

Refresca la habitación con un aire limpio y agradable.

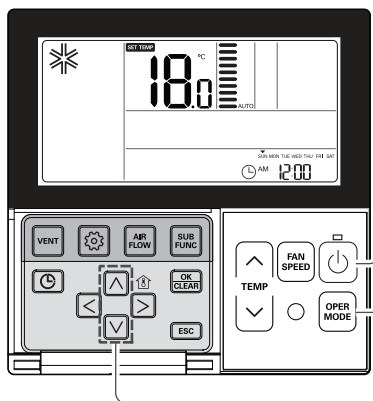



1 Pulse el botón  para activar la unidad interior.



2 Pulse el botón  para seleccionar el modo de funcionamiento Refrigeración.



3 Ajuste la temperatura deseada pulsando los botones  . Pulse el botón  para comprobar la temperatura ambiente.



Cuando configure la temperatura deseada en un valor superior al de la temperatura ambiente, sólo se expulsará aire de ventilación en vez de aire de refrigeración.







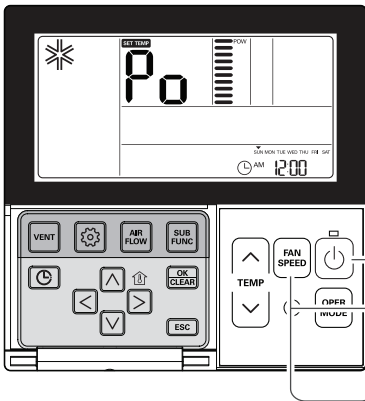

* Configuración de rango de temperatura: 18°C ~ 30°C (64°F ~ 86°F)

Funcionamiento estándar – Máxima refrigeración

Permite que la habitación se enfríe al aplicar aire fresco agradable con gran rapidez



- 1 Pulse el botón  para activar la unidad interior. 
- 2 Pulse el botón  para seleccionar el modo de funcionamiento de refrigeración. 
- 3 Pulse el botón  de forma repetitiva hasta que se muestre "Po". 





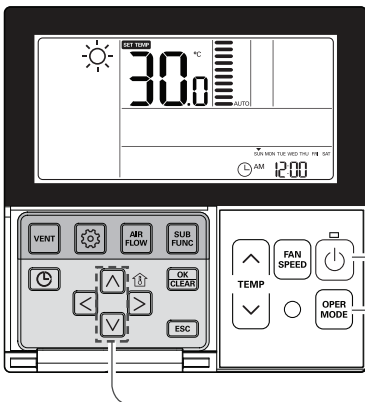

¿Qué significa Máxima refrigeración?

- Temperatura deseada: Po (en realidad 18°C)
 - Flujo de aire: aire potente
 - Dirección del flujo de aire: fija en la posición de refrigeración de aire
- } Reducirá rápidamente la temperatura ambiente.
- *Algunas partes del producto no disponen de la función de refrigeración rápida de aire.

Funcionamiento estándar – Modo calefacción

Suministra aire templado a la habitación.







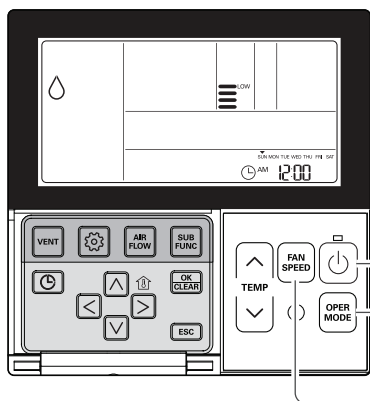

- 1 Pulse el botón  para activar la unidad interior. 
 - 2 Pulse el botón  para seleccionar el modo Calefacción. (Para comprobar la temperatura interior, pulse el botón de temperatura ambiente). 
 - 3 Ajuste la temperatura deseada pulsando los botones  . 
- Quando configure la temperatura deseada en un valor inferior al de la temperatura ambiente, sólo saldrá aire de ventilación.

- La unidad de calefacción sólo funciona con modelos de refrigeración y calefacción.
- La calefacción no funcionará en modelos exclusivamente de refrigeración.

Funcionamiento estándar – Modo deshumidificación





Elimina la humedad mientras refrigera ligeramente el aire.



- 1 Pulse el botón  para activar la unidad interior. 
- 2 Pulse el botón  para seleccionar el modo Deshumidificación. La configuración de temperatura no se puede ajustar durante el funcionamiento en este modo. 
- 3 Pulse el botón  para seleccionar entre flujo de aire mínimo → débil → medio → fuerte → automático. (La potencia inicial de la unidad de eliminación de humedad es "débil"). 

- En la época de lluvias o de mucha humedad, es posible utilizar el deshumidificador y el modo de refrigeración de forma simultánea para eliminar la humedad de forma eficaz.
- El elemento del menú de potencia de aire puede no ser seleccionable dependiendo del producto.

Modo de cambio automático

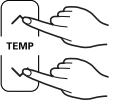
- 1 Presione el botón . 
- 2 Presione el botón  para seleccionar el modo de cambio automático. 
- 3 El ajuste de temperatura que se ilustra a la derecha puede ser establecido en modelos de enfriamiento/ calefacción 





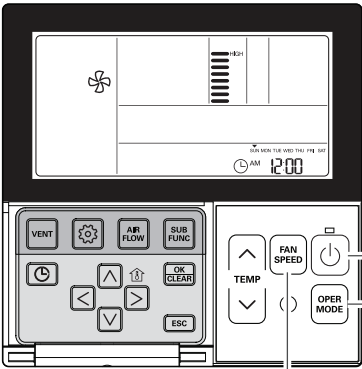

* Rango de temperatura disponible: 18°C~30°C.

Funcionamiento estándar – Modo ventilador

Expulsa aire como en el interior, y no el viento frío.



The diagram shows a control panel with a display screen at the top. The screen displays a fan icon, a vertical bar graph, and the time '12:00'. Below the screen are several buttons: 'VENT', a gear icon, 'AIR FLOW', 'SUB FUNC', a power button, directional arrows, 'OK/CLEAR', and 'ESC'. To the right of these buttons are 'TEMP' (with up/down arrows), 'FAN SPEED' (with a power button), and 'OPER MODE'.



- 1 Pulse el botón  para activar la unidad interior. 
- 2 Pulse el botón  para seleccionar el modo ventilador. 
- 3 Cada vez que pulse el botón , puede seleccionar el flujo de aire entre mínimo → débil → medio → fuerte → automático. Durante la ventilación, el compresor AHU no funcionará. 

- La unidad de ventilación no producirá aire frío sino de ventilación.
- Al producir aire de ventilación, el viento no provocará diferencias en la temperatura ambiente sino que hará circular el aire.
- El elemento del menú de potencia de aire puede no ser seleccionable dependiendo del producto.

Funcionamiento estándar – Modo de funcionamiento automático

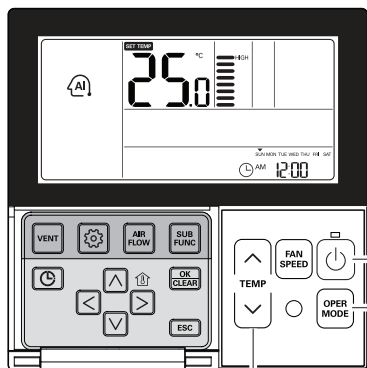
ESPAÑOL



1 Pulse el botón  para activar la unidad interior. 

2 Pulse el botón  para seleccionar el modo de inteligencia artificial. 

3 Puede ajustar la temperatura como se muestra en la imagen de la derecha para los modelos de refrigeración y calefacción.



4 En el caso de un equipo sólo de refrigeración, como el de la imagen de la derecha, puede ajustar la temperatura de caliente a fría, de "-2" a "2" basándose en "00".

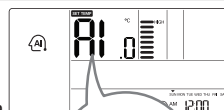

- 2 Temperatura baja
- 1 Temperatura normal
- 0 Temperatura adecuada
- 1 Temperatura cálida
- 2 Temperatura alta

Durante el funcionamiento en el modo de funcionamiento automático:

- Podemos utilizar el botón de VELOCIDAD DEL VENTILADOR
- Podemos cambiar manualmente a otro modo de funcionamiento.

Funcionamiento estándar – Configuración de flujo de aire

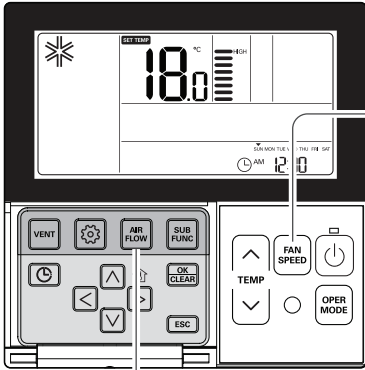

Potencia de flujo de aire Puede ajustar simplemente la potencia del aire que desee.

- Configure la potencia de aire que desee con el botón de selección de potencia.
 - Cada vez que pulsa el botón de potencia de aire, puede seleccionar las opciones en el orden mínimo → débil → medio → medio → fuerte → fuerte → máximo → automático.
 - El elemento de menú puede no poder seleccionarse parcialmente dependiendo de la función del producto.



Dirección del flujo de aire: Puede ajustar simplemente la dirección del flujo de aire.

- Configure la dirección del flujo de aire pulsando el botón AIR FLOW. Puede seleccionar la dirección del flujo de aire entre las opciones (Brisa agradable → Arriba/Abajo y Derecha/Izquierda → Derecha/Izquierda → Arriba/Abajo) pulsando el botón AIR FLOW. Dependiendo de la función del producto puede que no se pueda seleccionar una dirección parcial.



* Según el producto, puede que algunas funciones no se activen o no se muestren.

Funcionamiento estándar – Comprobación de temperatura ambiente/Configuración de temperatura

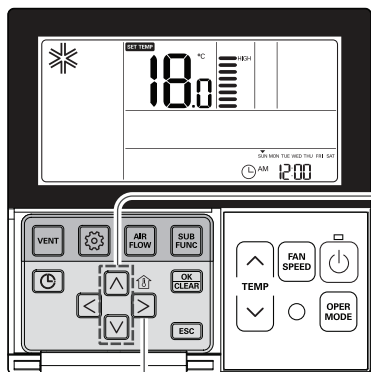

Configuración de temperatura

1 Puede ajustar simplemente la temperatura que desee.

- Pulse los botones para ajustar la temperatura deseada.

: Aumenta 1°C o 2°F cada vez que se pulsa.

: Disminuye 1°C o 2°F cada vez que se pulsa.

- Temp. ambiente: Indica la temperatura ambiente actual.

- Conf. temp.: Indica la temperatura que el usuario desea configurar.

* Dependiendo de qué tipo de controlador, la temperatura desea se puede ajustar en 0,5°C o en 1°F.

Funcionamiento de refrigeración:

- El modo de refrigeración no funciona si la temperatura deseada es superior a la temperatura ambiente. Por favor, baje la temperatura deseada.

Funcionamiento de calefacción:

- El modo de calefacción no funciona si la temperatura deseada es inferior a la temperatura ambiente. Por favor, aumente la temperatura deseada.

Comprobación de temperatura ambiente

1 Siempre que pulse el botón , la temperatura ambiente se mostrará en 5 segundos.

Después de 5 segundos, volverá a la temperatura deseada. Debido a la ubicación del controlador remoto, la temperatura ambiente real y el valor mostrado pueden no coincidir.

- Puede seleccionar la temperatura para la unidad de refrigeración de aire, de 18°C a 30°C, y para la unidad de calefacción, de 16°C a 30°C.

- Lo más adecuado es una diferencia de 5°C entre la temperatura de interior y la de exterior.

Función secundaria – Purificación de plasma

Sólo pueden utilizar esta función los productos con función de humidificación.

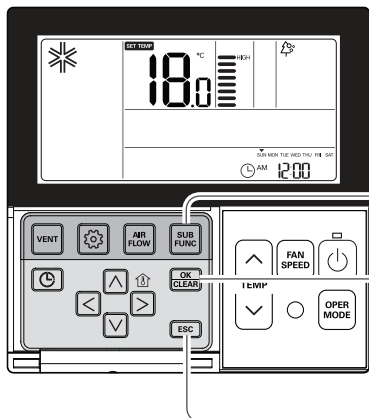

El método para configurar la limpieza de aire

- 1 Vuelva a pulsar el botón **SUB FUNC** hasta que el icono empiece a parpadear.
- 2 Accionar o cancelar Plasma Función de purificación al pulsar el botón **OK CLEAR**. (El icono aparece/ desaparece en la parte superior de la pantalla **SUB FUNCTION** para permitir la selección).
- 3 Después de realizar el ajuste, pulse el botón **ESC** para salir.

- * Después de la configuración, si no se pulsa ningún botón durante 25 segundos, saldrá automáticamente del modo de configuración.
- * Si se sale sin pulsar el botón de ajuste, el valor modificado no se reflejará.

- La función de limpieza de aire es una función adicional y podría no indicarse o funcionar en una parte del producto.
- La función de limpieza de aire sólo puede utilizarse cuando el producto esté funcionando.
- Si desea una unidad de limpieza de aire independiente, configure la función pulsando el botón de unidad adicional en la unidad de ventilación.
- * Según el producto, puede que algunas funciones no se activen o no se muestren.

Configuración de función - Bloqueo para niños

Es la función que se utiliza para evitar que los niños u otras personas lo utilicen sin cuidado.

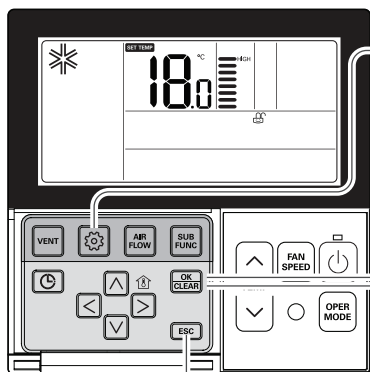



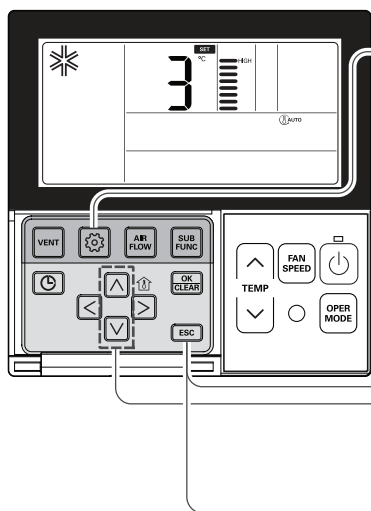

- 1 Pulse el botón varias veces hasta que comience a parpadear.
- 2 Si se desplaza hasta el área del icono "configuración" utilizando el botón , el icono "configuración" parpadeará y se configurará la función de secado automático si se pulsa el botón
- 3 Al cancelar la función de bloqueo, si se desplaza hasta el icono "cancelar" pulsando el botón , y a continuación, pulsa el botón , se cancelará la función de secado automático.
- 4 Pulse el botón para salir.
 - * Después de la configuración, si no se pulsa ningún botón durante 25 segundos, saldrá automáticamente del modo de configuración.
 - * Si se sale sin pulsar el botón de ajuste, el valor modificado no se reflejará.

Configuración de función – Cambio de temperatura



El cambio de temperatura es la función de configuración automática de la refrigeración de aire y la unidad de calefacción según la temperatura del modo de la unidad de inteligencia artificial.





- 1** Vuelva a pulsar el botón  hasta que el icono  empiece a parpadear.



- 2** Pulse el botón   para cambiar.
* Conversión de valor de temp.: 1~7



 → 
- 3** Pulse el botón  para completar y activar el proceso de configuración.





- 4** Pulse el botón  para salir o el sistema saldrá de forma automática después de 25 segundos de inactividad.
* Si se sale sin pulsar el botón de ajuste, el valor modificado no se reflejará.

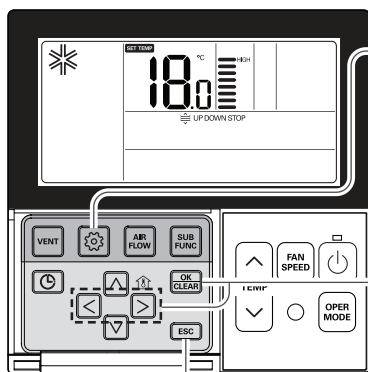

Configuración de función – Elevación de rejilla

Esta función permite mover el filtro interior hacia arriba/abajo para su limpieza.



- 1 Pulse el botón . Vuelva a pulsar el botón hasta que el icono empiece a parpadear.
- 2 Para descender, utilice el botón y pulse el botón para mostrar el icono de descenso y la rejilla superior/inferior descenderá.
- 3 Cuando la rejilla superior/inferior descienda hasta la posición deseada, utilice el botón para desplazarse hasta el icono "Detener" y pulse el botón para detener la rejilla superior/inferior.
- 4 Cuando termine la limpieza del filtro, coloque el filtro en la rejilla superior/inferior, pulse el botón para seleccionar el icono de subida y pulse el botón para subir la rejilla superior/inferior.
- 5 Pulse el botón para salir.
 * Después de la configuración, si no se pulsa ningún botón durante 60 segundos, saldrá automáticamente del modo de configuración.
 * Si se sale sin pulsar el botón de ajuste, el valor modificado no se reflejará.



• La función elevación de rejilla sólo funciona en la unidad interior con elevación de rejilla.

* Según el producto, puede que algunas funciones no se activen o no se muestren.

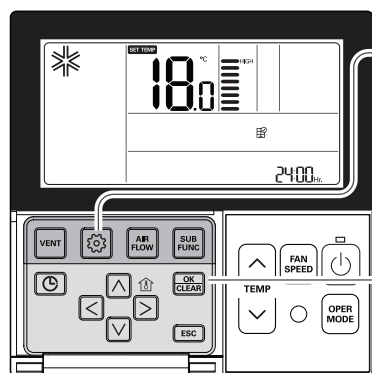

Configuración de función – Borrar señal de filtro

Esta función permite borrar el indicador de limpieza del filtro interior.



1 Pulse el botón  varias veces hasta que  comience a parpadear.



2 Cuando  empiece a parpadear, pulse  para borrar esta pantalla.



- Cuando el filtro tenga suciedad, reducirá su eficacia de refrigeración/calefacción y requerirá más potencia eléctrica.
Por lo tanto, limpie el filtro siempre que se exceda el tiempo de limpieza.

* La indicación de limpieza de filtro se cancela automáticamente sin la cancelación independiente tras cierto periodo de tiempo.

Configuración de función – Control de ángulo de rejilla

Esta función permite ajustar el ángulo de salida del flujo de aire.

* Según el producto, puede que algunas funciones no se activen o no se muestren.

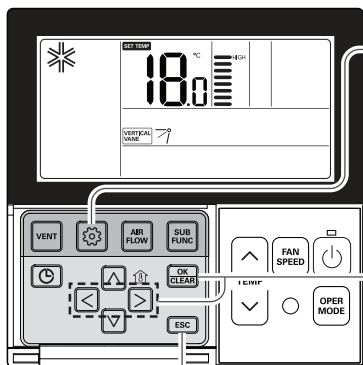

- 1** Vuelva a pulsar el botón hasta que el icono empiece a parpadear.
- 2** Pulse el botón para seleccionar la rejilla activa: 1 / 2 / 3 / 4 / Todos / Estándar. Seleccione el número de rejilla con los botones .

* Número de rejilla: núm. 1, 2, 3, 4, todas o estándar

 - La rejilla seleccionada se pone en funcionamiento.
 - Verifique la rejilla en funcionamiento.
 - Para fijar el ángulo de todas las rejillas, seleccione "todas".
 - Para fijar la configuración predeterminada de fábrica, seleccione "estándar".
- 3** Seleccione el ángulo del viento con el botón y pulse el botón .

 - El límite del ajuste del ángulo del viento se puede modificar en 5 ó 6 niveles según el producto.
 - Al seleccionar "estándar" como número de rejilla, el ángulo del viento no se mueve.
- 4** Ajuste los ángulos de las rejillas restantes del modo indicado anteriormente.

* Dependiendo de los tipos de productos, hay productos con rejillas núm. 1 y núm. 2 exclusivamente.
- 5** Pulse el botón para salir.

* Después de la configuración, si no se pulsa ningún botón durante 60 segundos, saldrá automáticamente del modo de configuración.

* Si se sale sin pulsar el botón de ajuste, el valor modificado no se reflejará.
- 6** Pulse el botón para completar y activar el proceso de configuración. (La función de dirección de flujo de aire se liberará cuando se configure el ángulo de la rejilla).
- 7** Pulse el botón para salir o el sistema saldrá de forma automática después de 25 segundos de inactividad.

Configuración de función - Cambio de hora actual

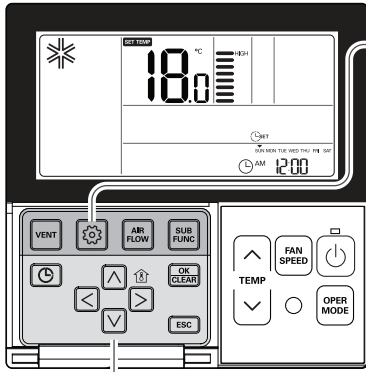



- 1 Pulse el botón de configuración de función. Si pulsa el botón de función repetidamente, entrará en el menú de configuración de hora. El icono de "configuración de hora" aparecerá en ese momento y la fecha parpadeará en el área de indicación de hora.
 



Ejemplo: cambio de hora actual, como "Lunes/10:20 a.m."



- 2 Pulse la tecla   para ajustar el día actual.
 

SUN MON TUE WED THU FRI SAT



- 3 Pulse la tecla  para modificar el modo de configuración a.m./p.m. (el segmento "a.m./p.m." empezará a parpadear).
 

 AM~ 12:00

- 4 Configuración del valor a.m./p.m. al pulsar el botón  .
 

- 5 Pulse el botón   para modificar el modo de configuración de "Hora". (el segmento "Hora" empezará a parpadear).
 

 AM~ 12:00

- 6 Configure el valor de Hora pulsando el botón  .
 

 AM~ 10:00

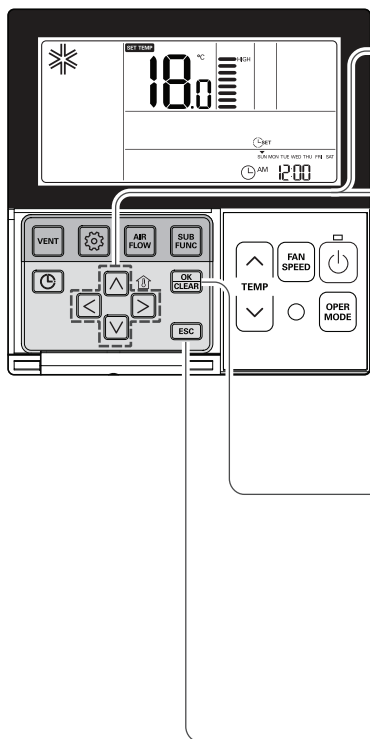

- 7 Pulse el botón  para modificar el modo de configuración de "Minutos". (El segmento "Minutos" empezará a parpadear).



- 8 Configure el valor de Minutos pulsando el botón .



- 9 Pulse el botón  para finalizar.



- 10 En el proceso, pulse el botón  para salir y abandonar el modo de configuración.
(En caso de salir con información incompleta, volverá a la configuración previa).

* Si se sale sin pulsar el botón de ajuste, el valor modificado no se reflejará.



Programación – Reserva sencilla

Puede configurar la reserva en las unidades de 1 hora, desde 1 hora hasta 7 horas.

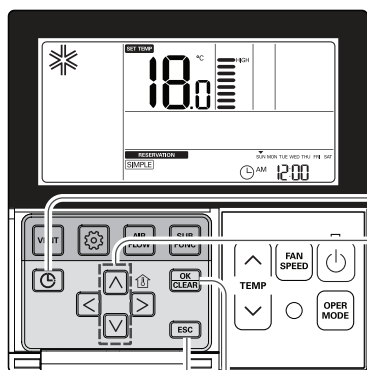

- 1** Pulse el botón  para acceder al modo de programación. (el segmento **SIMPLE** empezará a parpadear).
Ejemplo: configuración del tiempo de reserva en "3".



- 2** Pulse el botón   para ajustar el tiempo de reserva.

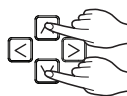

- 3** Pulse el botón  para finalizar el ajuste.



- 4** Pulse el botón  para salir.
- * Después de la configuración, si no se pulsa ningún botón durante 25 segundos, saldrá automáticamente del modo de configuración.
 - * Si se sale sin pulsar el botón de ajuste, el valor modificado no se reflejará.

* Cuando configure una reserva simple, el producto se iniciará o detendrá automáticamente después del tiempo establecido.

Programación – Reserva semanal

Puede configurar la reserva diaria de forma semanal.

La reserva semanal seguirá funcionando hasta que cancele mediante la configuración.

- 1 Desplácese hasta el modo de configuración de reserva pulsando el botón de reserva.
 * Puede configurar dos reservas semanales para un día y hasta catorce reservas para una semana.
 Por ejemplo, para configurar (Martes, 11:30 de la mañana, encendido - 12:30 apagado) debe configurarlo en el orden siguiente.

- 2 Desplácese hasta "semanal" pulsando varias veces el botón de reserva. El indicador "semanal" parpadeará.

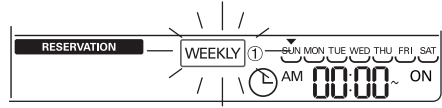

- 3 Seleccione la reserva semanal 1 o la reserva semanal 2 utilizando el botón .
 * Puede configurar dos reservas, reserva semanal 1 y reserva semanal 2, para un día.

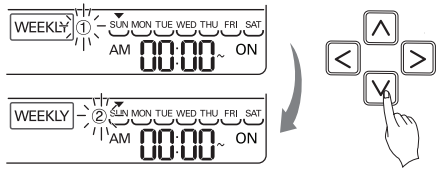

- 4 Desplácese hasta la parte de configuración "fecha" utilizando el botón .
 Si parpadea la opción "fecha", configure la fecha. Puede configurar la fecha de lunes a domingo.

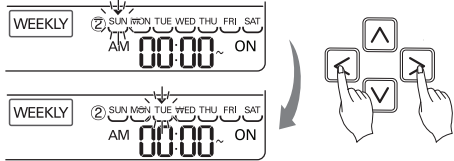

- 5 Desplácese hasta la configuración "a.m./p.m." activando la opción con el botón .

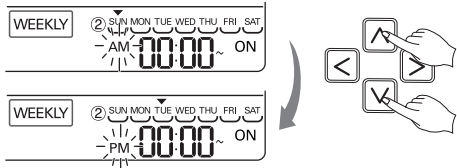

- 6 Desplácese hasta la parte de configuración "Hora" de encendido utilizando el botón .
 - Es la parte de configuración de Hora a la que se encenderá el aire acondicionado.

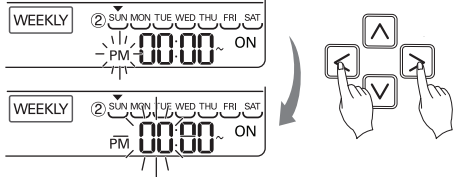

- 7 Cambie la hora utilizando el botón .
- Puede configurar la Hora entre 0~12.

- 8 Desplácese hasta la parte de configuración "Minutos" de encendido utilizando el botón .

- 9 Si parpadea la indicación "Minutos", configure la opción "Minutos" utilizando el botón .

10 Desplácese hasta la parte de configuración "a.m./p.m." desactivando la opción con el botón Derecha.
 - La configuración "a.m./p.m." es idéntica a la configuración de hora de encendido.

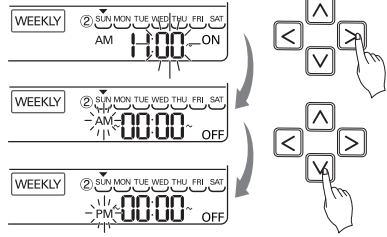

11 Desplácese hasta la parte de configuración "Hora" desactivando la opción con el botón Derecha.
 - Es la parte de reserva de hora a la que se apagará el aire acondicionado.
 - Si parpadea la opción "Hora", configure la hora.
 * Configure la opción "Hora" y "Minutos" de forma idéntica con el método de configuración de hora de encendido.

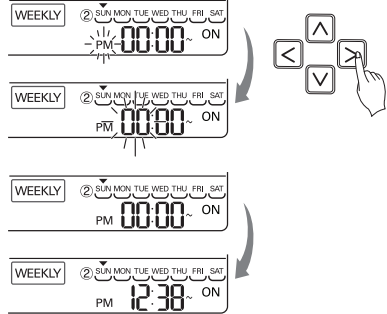

12 Para terminar la configuración de la reserva semanal, pulse el botón de configuración/cancelación. La configuración de reserva semanal para el día elegido se ha completado.

13 Si lo configura con el método idéntico al anterior seleccionando el día que desea configurar, funcionará como reserva semanal.
 Si configura el tiempo de activación y desactivación como el mismo, no funcionará la unidad de reserva.

explicación de la reserva semanal

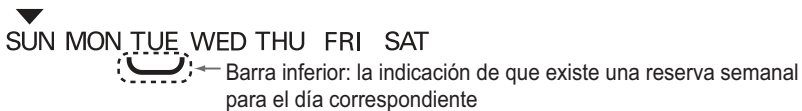
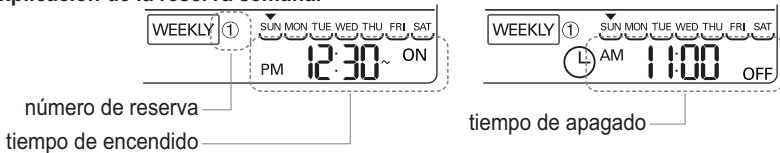

* La unidad de interior se enciende a la temperatura deseada si se ha configurado mediante el botón arriba/abajo durante la preselección del calendario de funcionamiento semanal (Intervalo de selección de temperatura: 18°C~30°C).

- Si la temperatura deseada no se ha seleccionado, se enciende automáticamente con la temperatura deseada del funcionamiento anterior.

Programación – Reserva de sueño

La reserva de sueño es la función del aire acondicionado que enciende y apaga el equipo transcurrido un periodo de tiempo en el modo sueño. Cuando está conectado a un producto de ventilación y configura la reserva del modo sueño, sólo se cancela la reserva del modo sueño cuando transcurre el tiempo fijado.

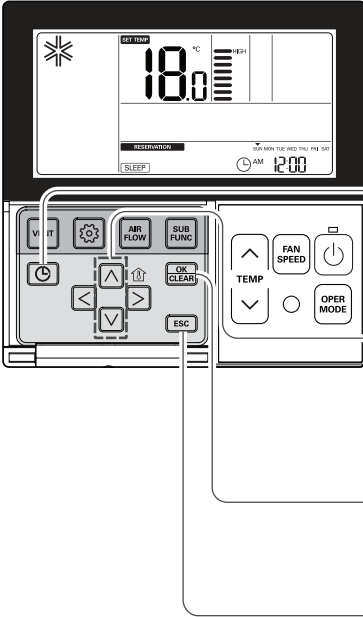

- 1** Pulse el botón para acceder al modo de programación.
Ejemplo: configuración de reserva de sueño en "3".
- 2** Pulse el botón para acceder al modo de configuración de reserva de SUEÑO.
(El segmento **SLEEP** empezará a parpadear).
- 3** Pulse el botón para ajustar el tiempo de reserva.
El tiempo de reserva de SUEÑO está comprendido entre 1 y 7 horas.
- 4** Pulse el botón para finalizar el ajuste.
Siempre que se realice la reserva.
- 5** Pulse el botón para salir.
* Después de la configuración, si no se pulsa ningún botón durante 60 segundos, saldrá automáticamente del modo de configuración.
* Si se sale sin pulsar el botón de ajuste, el valor modificado no se reflejará.
- Si se configura la reserva, en la parte inferior de la pantalla LCD se mostrará el indicador "sueño".
- 6** Si se configura la reserva de sueño, el aire acondicionado ejecutará el modo de sueño transcurrido el tiempo configurado.



PRECAUCIÓN

Configure la reserva de tiempo adecuadamente para dormir. (Una refrigeración excesiva no es buena para la salud.)

- Dado que en el modo sueño se ajusta automáticamente la temperatura que desea para una refrigeración agradable, podría haber una diferencia entre la temperatura del controlador remoto y la temperatura seleccionada para el cuerpo.
- La reserva de sueño funciona como una reserva de apagado para los productos cuyo ajuste de temperatura no esté controlado con unidades de 0,5°C.



Programación – Reserva activada

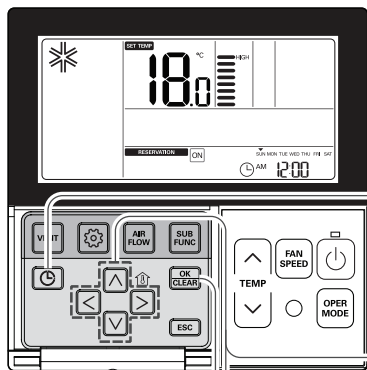

El equipo se encenderá automáticamente a la hora reservada.





- 1** Pulse el botón .

Ejemplo: configuración de la hora de reserva activada en "10:20 a.m."



- 2** Pulse el botón  para acceder al modo de configuración de reserva ACTIVADA. (el segmento  empezará a parpadear).

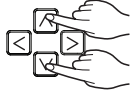

- 3** Pulse el botón   para ajustar el valor a.m./p.m.

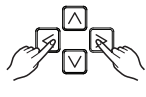

 AM. **12:00**



- 4** Pulse el botón   para el modo de configuración de Hora. Cuando el icono de Hora parpadee, configure la hora. El rango de ajuste está comprendido entre 1 y 12.

 AM. **12:00**

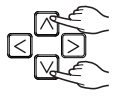



 AM. **10:00**

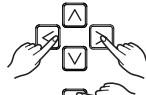

- 5** Pulse el botón   para pasar al modo de configuración de Minutos. Cuando el icono de Minutos comience a parpadear, configure los minutos comprendidos entre 00 y 59.

 AM. **10:00**



 AM. **10:20**

- 6** Pulse el botón  para finalizar el ajuste.

 AM. **10:20**



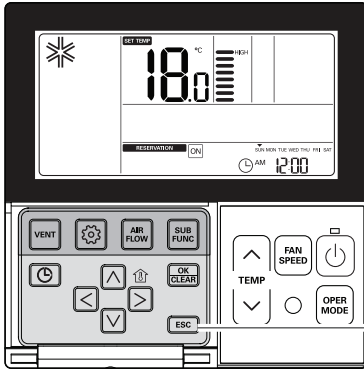



- 7** Pulse el botón **ESC** para salir.
- * Después de la configuración, si no se pulsa ningún botón durante 25 segundos, saldrá automáticamente del modo de configuración.
 - * Si se sale sin pulsar el botón de ajuste, el valor modificado no se reflejará.
 - Si la reserva se ha configurado como "Activada", la indicación se mostrará en la parte inferior de la pantalla LCD y el aire acondicionado se encenderá a la hora seleccionada.
 - Si se cancela la reserva, desaparecerá la indicación de "activada".

Programación – Reserva desactivada

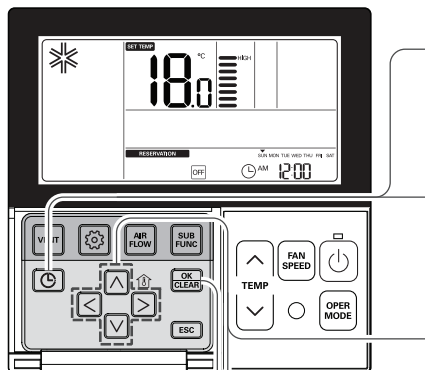
El equipo se apagará automáticamente a la hora reservada.



- 1** Pulse el botón .

Ejemplo: configuración de reserva desactivada. Hora en "10:20 a.m.".



- 2** Pulse el botón  para acceder al modo de configuración de reserva DESACTIVADA.



(el segmento **OFF** empezará a parpadear).

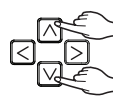

- 3** Pulse el botón   para ajustar el valor a.m./p.m.

 AM~ 12:00



- 4** Pulse el botón   para pasar al modo de configuración de Hora. Cuando el icono de Hora parpadee, configure la hora.



El rango de ajuste está comprendido entre 1 y 12.

 AM~ 12:00

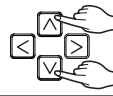

 AM~ 10:00



- 5** Pulse el botón   para pasar al modo de configuración de Minutos. Cuando el icono de Minutos comience a parpadear, configure los minutos comprendidos entre 00 y 59.

 AM~ 10:00

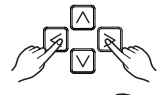

 AM~ 10:20



- 6** Pulse el botón  para finalizar el ajuste.

 AM~ 10:20



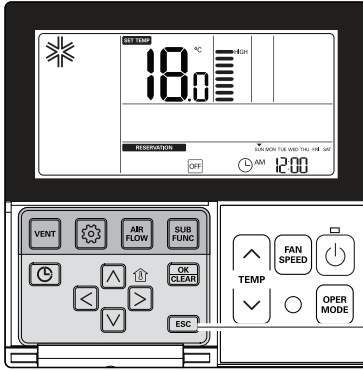

- 7** Pulse el botón **ESC** para salir.
- * Después de la configuración, si no se pulsa ningún botón durante 25 segundos, saldrá automáticamente del modo de configuración.
 - * Si se sale sin pulsar el botón de ajuste, el valor modificado no se reflejará.
 - Si la reserva se ha configurado como "apagado", la indicación se mostrará en la parte inferior de la pantalla LCD y el aire acondicionado se apagará a la hora seleccionada.
 - Si se cancela la reserva, desaparecerá la indicación de "desactivada".

Programación – Reserva de vacaciones

El equipo se apagará automáticamente en el día configurado.

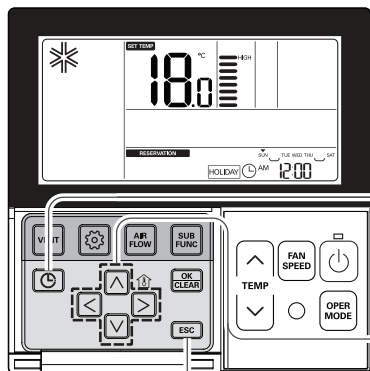

1 Pulse el botón . Accederá al modo de configuración de reserva.



2 Desplácese hasta "Vacaciones" pulsando varias veces el botón .



3 Desplácese hasta la "Fecha" en la que desee configurar las vacaciones con el botón .

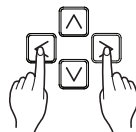
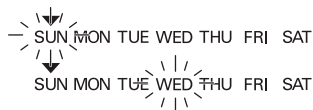

4 Señale o cancele las vacaciones utilizando el botón o . Por ejemplo, cuando configure las vacaciones como lunes/martes - desaparecerán las letras correspondientes a "lunes" y "viernes".



5 Pulse el botón para completar la configuración de vacaciones.
* Si llega el día seleccionado, el aire acondicionado se apagará automáticamente. Una vez seleccionada las vacaciones, hasta antes de cancelar la configuración, el aire acondicionado se detendrá automáticamente en una hora incluso si el equipo está funcionando.

MANTENIMIENTO Y ASISTENCIA TÉCNICA



PRECAUCIÓN

antes de efectuar cualquier operación de mantenimiento, apague el interruptor principal del sistema.

- Nunca utilice nada de lo siguiente:

Agua a más de 40 °C.

Podría deformar decolorar la unidad.

Sustancias volátiles.

Podrían dañar las superficies del aire acondicionado.



Unidad interior

Parilla, carcasa y mando a distancia

- Apague el sistema antes de limpiar. Para limpiar, utilice un paño suave y seco. No utilice lejía ni productos abrasivos.



NOTA

La alimentación debe estar desconectada antes de limpiar la unidad interior.

1 Retire los filtros de aire.

- Para retirar el filtro, sostenga la lengüeta y tire ligeramente hacia usted.



PRECAUCIÓN

Cuando tenga que retirar el filtro de aire, no toque las piezas metálicas de la unidad interior.
Podría provocar lesiones.

Filtros de aire

Los filtros del aire de detrás de la parrilla frontal deberían verificarse y limpiarse una vez cada 2 semanas o más frecuentemente si es necesario.

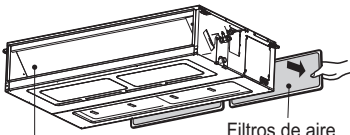

Rejilla de salida de aire

Filtros de aire

2 Limpie la suciedad del filtro con una aspiradora o lávelo con agua.

- Si está muy sucio, lávelo con un detergente neutro en agua tibia.

- Si utiliza agua caliente (40°C o más), podría deformar el producto.

3 Una vez lavado con agua, deje secar bien a la sombra.

- No exponga el filtro de aire a la luz solar directa ni al calor de un fuego mientras lo seca.

4 Coloque el filtro de aire.

Filtro purificador (opcional)

Limpieza

El filtro de aire PLASMA de detrás de los filtros de aire debería verificarse y limpiarse una vez cada 3 meses o más a menudo en caso de necesidad.

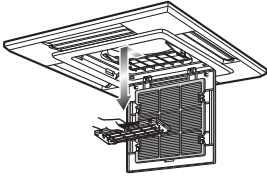

- 1 Después de quitar los filtros de aire, tire ligeramente hacia adelante para sacar el filtro PLASMA.
- 2 Moje en el agua el filtro PLASMA mezclado con detergente neutro durante 20-30 minutos.
- 3 Seque el filtro PLASMA en la sombra durante un día (debe tenerse especial cuidado en eliminar la humedad en estas piezas).
- 4 Observe los cortes de las líneas de descarga eléctrica.
- 5 Vuelva a instalar el filtro PLASMA en su posición original.



PRECAUCIÓN

No toque este filtro PLASMA antes de que pasen 10 segundos de la apertura de la parilla de entrada, ya que puede provocar una descarga eléctrica.

Sustitución

- Periodo de uso recomendado: Unos 2 años

- 1 Abra el panel frontal y saque el filtro de aire.

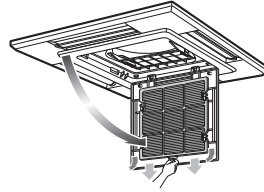

- 2 Retire el filtro purificador del aire.

- 3 Inserte un nuevo filtro purificador del aire.

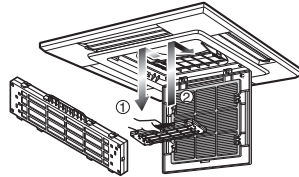

- 4 Reinserte el filtro del aire y cierre el panel frontal.

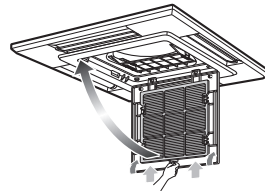

Consejos para el funcionamiento

<p>No enfríe demasiado la sala. No es bueno para la salud y malgasta electricidad.</p>	<p>Mantenga cerradas las persianas y las cortinas. No deje que la luz directa del sol entre en la sala cuando el aire acondicionado esté en funcionamiento.</p>	<p>Mantenga uniforme la temperatura de la sala. Ajuste la dirección del flujo de aire vertical y horizontal para asegurar una temperatura uniforme en la sala.</p>
<p>Asegúrese de que las puertas y ventanas están bien cerradas. Evite abrir puertas y ventanas si es posible y mantenga el aire frío en la sala.</p>	<p>Limpie el filtro de aire regularmente. Las obstrucciones en el filtro de aire reducen el flujo de aire y hacen descender los efectos de refrigeración y deshumidificación. Limpie el aparato una vez cada dos semanas.</p>	<p>Ventile ocasionalmente la sala. Dado que las ventanas se mantienen cerradas, es buena idea abrirlas y ventilar la sala de vez en cuando.</p>

Cuando el aire acondicionado no va a....

Si el aire acondicionado no se va a utilizar durante un período prolongado de tiempo.

- 1 Utilice el aire acondicionado con los siguientes ajustes durante 2 ó 3 horas.
 - Tipo de función: Modo de funcionamiento del ventilador. (consulte la página "Modo ventilador")
 - Así se secarán los mecanismos internos.
- 2 Apague el interruptor.



PRECAUCIÓN

Apague el interruptor cuando el aire acondicionado no se vaya a utilizar durante un período prolongado de tiempo. La suciedad puede acumularse y provocar un incendio.

- 3 Saque las pilas del mando a distancia.

Información útil

Filtros de aire y factura de luz

Si los filtros de aire se atascan con polvo, la capacidad de refrigeración descenderá y se perderá el 6% de la luz utilizada para hacer funcionar el aire acondicionado.

Cuando vuelva a utilizar el aire acondicionado.

- 1 Limpie el filtro de aire e instálelo en la unidad interior. (Consulte la página "Mantenimiento y asistencia técnica").
- 2 Compruebe que la entrada y salida de aire de la unidad interior/exterior no están bloqueadas.
- 3 Compruebe que el cable de toma de tierra está correctamente conectado. Puede estar conectado a la unidad interior.

Consejos para la localización de averías Ahorre tiempo y dinero

Compruebe los siguientes puntos antes de solicitar reparación o asistencia técnica. Si sigue el fallo, consulte a su distribuidor.

Problema	Explicación
El aire acondicionado no funciona.	• ¿Ha cometido un fallo en la operación del temporizador?
	• ¿Se ha fundido el fusible o se ha disparado el interruptor diferencial?
La sala tiene un olor peculiar.	• Compruebe que no se trata de humedad de las paredes, alfombras, muebles o prendas de vestir en la sala.
Parece que hay una fuga de condensación en el aire acondicionado .	• La condensación ocurre cuando el flujo de aire del aire acondicionado enfría el aire caliente de la sala.
El aire acondicionado no funciona unos 3 minutos después de reiniciarlo.	• Éste es el protector del mecanismo.
	• Espere unos 3 minutos y el aparato iniciará su funcionamiento.
No enfría ni calienta con efectividad.	• ¿Está sucio el filtro de aire? Consulte las instrucciones de limpieza del filtro de aire.
	• La sala puede haber estado muy caliente cuando se encendió por primera vez el aire acondicionado. Deje tiempo para que se enfríe.
	• ¿Ha ajustado la temperatura incorrectamente?
	• ¿Están obstruidas las entradas y salidas de aire de la unidad interior?
El aire acondicionado hace mucho ruido.	• Si se trata de un ruido que suena como flujo de agua. - Éste es el sonido del freón que fluye dentro de la unidad de aire acondicionado.
	• Si se trata de un ruido que suena como aire comprimido que se libera a la atmósfera. - Éste es el sonido del agua de la deshumidificación que se procesa dentro del aire acondicionado.
Se oyen crujidos.	• Este sonido se genera por la expansión/contracción de la parrilla de entrada, etc. debido a cambios de temperatura.
La pantalla del mando a distancia no es clara, o no hay visualización.	• ¿Se ha disparado el interruptor diferencial? • ¿Están las pilas insertadas en polos (+) y (-) opuestos?
Se ha producido un error después de la caída del rayo.	• Este producto se ha aplicado al circuito de protección contra sobrecorriente. Se puede producir un error, siendo éste un comportamiento normal. Después de varios minutos, funcionará con normalidad.

Llame al servicio en los siguientes casos

- Se da un problema extraño, como un olor a quemado, un sonido muy fuerte, etc. Apague la unidad y desactive el interruptor. No intente reparar usted mismo o reiniciar el sistema en estos casos.
- El cable de la electricidad está demasiado caliente o está dañado.
- El código de error se genera por el autodiagnóstico.
- Hay escapes de agua desde la unidad interior aunque la humedad es baja.
- Los interruptores, interruptores automáticos (seguridad, tierra) o el fusible dejan de funcionar correctamente.

El usuario debe llevar a cabo comprobaciones y limpieza de rutina para evitar un rendimiento defectuoso.

En una situación especial, sólo personal de servicio puede llevar a cabo los trabajos de reparación.



Manufacturer :

LG Electronics Inc.

84, Wanam-ro, Seongsan-gu, Changwon-si, Gyeongsangnam-do, KOREA

UK Importer :

LG Electronics U.K. Ltd

Velocity 2, Brooklands Drive, Weybridge, KT13 0SL

Eco design requirement

- The information for Eco design is available on the following free access website.
<https://www.lg.com/global/support/cedoc/cedoc>