



Escaneja el codi QR
per veure el manual.



MANUAL DE L'USUARI

CONDICIONADOR D'AIRE



Per tal d'utilitzar el producte amb seguretat i comoditat, llegiu el manual de l'usuari abans d'utilitzar el producte.

CATALÀ

TIPUS: MUNTAT A LA PARET



MFL72096416
Rev.01_102424

www.lg.com

Copyright © 2017-2024 LG Electronics. All Rights Reserved

ÍNDEX

Aquest manual pot contenir imatges o continguts diferents del model que ha adquirit.

Aquest manual està subjecte a revisió per part del fabricant.

INSTRUCCIONS DE SEGURETAT

LLEGIU TOTES LES INSTRUCCIONS ABANS D'UTILITZAR L'APARELL	3
INSTRUCCIONS D'ADVERTÈNCIA	4
INSTRUCCIONS DE PRECAUCIÓ	9

FUNCIONAMENT

Abans d'utilitzar l'aparell	12
Descripció del producte	13
Preparació prèvia a l'ús	14
Descripció general del control remot sense fil	16
Utilitzar els modes operatius.....	19
Utilitzar les funcions especials	24

FUNCIONS INTEL·LIGENTS

Aplicació LG ThinQ	37
Diagnòstic utilitzant LG ThinQ.....	41

MANTENIMENT

Neteja	43
--------------	----

SOLUCIONAR PROBLEMES

Abans de trucar al servei de reparacions	54
--	----

INSTRUCCIONS DE SEGURETAT

LLEGIU TOTES LES INSTRUCCIONS ABANS D'UTILITZAR L'APARELL

Les següents directrius de seguretat tenen l'objectiu d'evitar riscos o danys imprevistos deguts a un funcionament insegur o incorrecte de l'aparell.

Les directrius es divideixen en "ADVERTÈNCIA" i "PRECAUCIÓ", tal com es descriu a continuació.

Missatges de seguretat



Aquest símbol es mostra per indicar qüestions i operacions que poden suposar un risc.

Llegiu atentament la part amb aquest símbol i seguïu les instruccions per evitar riscos.



ADVERTÈNCIA

Indica que no seguir les instruccions pot causar lesions greus o la mort.



PRECAUCIÓ

Indica que no seguir les instruccions pot causar lesions lleus o danys al producte.

Comentaris sobre el refrigerant inflamable

Els símbols següents es mostren a l'aparell.



Aquest símbol indica que l'aparell utilitza un refrigerant inflamable. Si hi ha una fuga del refrigerant i s'exposa a una font d'ignició externa, hi ha perill d'incendi.



Aquest símbol indica que cal llegir el manual de l'usuari atentament.



Aquest símbol indica que el personal de servei hauria de manejar aquest material consultant el manual d'instal·lació.



Aquest símbol indica que la informació està disponible al manual de l'usuari o al manual d'instal·lació.

INSTRUCCIONS D'ADVERTÈNCIA

⚠️ ADVERTÈNCIA

- Per reduir el risc d'explosió, incendi, mort, descàrrega elèctrica, lesions o escaldades a les persones quan utilitzeu aquest producte, seguiu les precaucions bàsiques, incloses les següents:

Seguretat tècnica

- Aquest aparell pot ser utilitzat per nens majors de 8 anys i per persones amb capacitats físiques, sensorials o mentals reduïdes, o amb manca d'experiència i coneixements, sempre que sigui sota supervisió o que hagin rebut instruccions sobre l'ús segur de l'aparell i entenguin els riscos associats. Cal evitar que els nens juguin amb l'aparell i que el netegin o en duguin a terme el manteniment sense supervisió.
- Aquest aparell no està pensat per ser utilitzat per persones (inclosos nens) amb capacitats físiques, sensorials o mentals reduïdes, o amb manca d'experiència i coneixements, tret que hagin rebut la supervisió o instruccions sobre l'ús de l'aparell per part d'una persona responsable de la seva seguretat. Cal vigilar que els nens no juguin amb l'aparell.

- Les instal·lacions o reparacions fetes per persones no autoritzades poden suposar un perill per a vostè i altres persones.
- La informació continguda al manual està dirigida a un tècnic de servei qualificat que estigui familiaritzat amb els procediments de seguretat i equipat amb les eines i instruments de prova adequats.
- No llegir i seguir les instruccions d'aquest manual pot provocar avaries, danys materials, danys personals i/o la mort.
- El refrigerant i l'espuma aïllant de l'aparell són residus que requereixen una gestió especial. Consulteu un agent de servei o persona qualificada abans de llençar-los.
- Quan calgui substituir el cable d'alimentació, la tasca de substitució l'ha de dur a terme personal autoritzat que utilitzi només peces de recanvi autèntiques.
- Si el cable d'alimentació està deteriorat, l'ha de substituir el fabricant, un agent de servei o una persona igualment qualificada per tal de prevenir riscos.
- L'aparell s'ha d'instal·lar d'acord amb les normatives nacionals sobre el cablejat.
- Cal incorporar mitjans per desconectar-lo a la instal·lació elèctrica d'acord amb les normes de cablejat.
- Cal que l'aparell estigui connectat a terra correctament per minimitzar el risc de descàrrega elèctrica.
- No talleu o retireu la connexió de terra de l'endoll.
- Per connectar l'aparell a terra no n'hi ha prou d'acoblar el cable de terra al cargol de la coberta de la presa a no ser que aquest sigui de metall, no estigui aïllat i la presa estigui connectada a terra a través de la instal·lació elèctrica de l'habitatge.
- Si teniu dubtes sobre si el condicionador d'aire està connectat a terra adequadament, feu que un electricista qualificat comprovi la presa i el circuit.

Instal·lació

- Poseu-vos en contacte amb un centre de servei autoritzat a l'hora d'instal·lar o canviar de lloc el condicionador d'aire.

- No instal·leu el condicionador d'aire sobre una superfície inestable o on hi hagi perill que caigui.
- No instal·leu l'aparell en atmosferes potencialment explosives.
- No instal·leu el condicionador d'aire on hi hagi emmagatzemats líquids o gasos inflamables, com ara gasolina, propà, dissolvent de pintura, etc.
- Instal·leu el panell i la coberta de la caixa de control de manera segura.
- Instal·leu una presa elèctrica exclusiva i un disjuntor abans d'utilitzar el condicionador d'aire.
- Utilitzeu un disjuntor i un fusible estàndards que s'ajustin a la potència del condicionador d'aire.
- Assegureu-vos que el tub i el cable d'alimentació que connecten la unitat interior i l'exterior no estiguin massa tibats quan instal·leu el condicionador d'aire.
- Cal que el cablejat interior i exterior estiguin ben assegurats i que el recorregut del cable garanteixi que cap força l'estiri del terminal. Les connexions inadequades o soltes poden generar calor o provocar un incendi.
- No connecteu el cable de terra a un tub de gas, un parallamps o un cable de terra del telèfon.
- Utilitzeu gasos no inflamables (nitrogen) per comprovar que no hi hagi fuites i per purgar l'aire; l'ús d'aire comprimit o gasos inflamables pot provocar incendis o explosions.

Funcionament

- No modifiqueu o allargueu el cable d'alimentació. Les ratllades o pelar l'aïllant dels cables d'alimentació poden provocar incendis o descàrregues elèctriques i s'haurien de substituir.
- Assegureu-vos que el cable d'alimentació no estigui brut, solt ni trencat.
- No col·loqueu objectes sobre el cable d'alimentació.
- No col·loqueu un calefactor o altres aparells de calefacció a prop del cable d'alimentació.

- Prengueu mesures per assegurar-vos que el cable d'alimentació no s'arrenqui o es faci malbé durant el funcionament.
- No toqueu, manegeu o repareu mai el condicionador d'aire amb les mans mullades.
- No inseriu les mans o altres objectes per l'entrada o la sortida d'aire mentre el condicionador d'aire estigui en funcionament.
- Assegureu-vos que els infants no colpegin o s'enfilin a la unitat exterior.
- Assegureu-vos d'utilitzar només les parts incloses a la llista de recanvis. No intenteu modificar l'aparell mai.
- No toqueu el tub refrigerant, el tub d'aigua o cap de les parts internes mentre l'aparell estigui en funcionament o just després.
- No deixeu substàncies inflamables com la gasolina, el benzè o dissolvents a prop del condicionador d'aire.
- No utilitzeu el condicionador d'aire durant períodes llargs de temps en espais petits sense una ventilació adequada.
- Assegureu-vos que hi ha una ventilació suficient quan s'utilitzen simultàniament el condicionador d'aire i un aparell de calefacció com ara un calefactor.
- No bloquegeu l'entrada i la sortida d'aire.
- Talleu l'alimentació elèctrica si hi ha cap soroll, olor o fum que surti del condicionador d'aire.
- Poseu-vos en contacte amb un centre de servei si una inundació submergeix el condicionador d'aire.
- En cas de fuga de gas (com ara freó, gas propà, gas LP, etc.) ventileu bé abans de tornar a utilitzar el condicionador d'aire.
- Talleu l'alimentació elèctrica immediatament si hi ha una apagada o una tempesta.

Control remot

- Extraieu les piles si no heu d'utilitzar el control remot durant un període llarg de temps.

- No barregeu mai tipus de piles diferents, o piles velles i noves per al control remot.
- No recarregueu o desmunteu les piles.
- Deixeu d'utilitzar el control remot si hi ha un vessament líquid de la pila. Si la roba o la pell han estat exposades al líquid vessat de la pila, netegeu-los amb aigua neta.
- Si s'ha ingerit el líquid vessat de la pila, esbandiu la boca a fons i consulteu un metge.
- Llenceu les piles a un lloc en què no hi hagi perill de foc.

Manteniment

- Abans de netejar o fer-ne el manteniment, desconnecteu l'alimentació elèctrica i espereu fins que s'aturi el ventilador.
- No netegeu mai l'aparell ruixant-lo directament amb aigua.

Refrigerant

General

- Utilitzeu només el refrigerant especificat a l'etiqueta del condicionador d'aire.
- No introduïu aire o gas al sistema a excepció del refrigerant especificat.
- No toqueu el refrigerant que vessi durant la instal·lació o reparació.
- Assegureu-vos que no hi hagi fuites de refrigerant després d'instal·lar o reparar el condicionador d'aire.
- Cal emmagatzemar l'aparell de manera que s'evitin danys mecànics.

Nomes R32



- Les persones involucrades en la manipulació o obertura d'un circuit de refrigeració han d'estar acreditades amb un certificat actual vàlid d'una autoritat avaluadora acreditada del sector, que n'autoritzi la competència de manipular refrigerants amb seguretat d'acord amb una especificació d'avaluació reconeguda pel sector.
- El manteniment només s'ha de dur a terme com recomana el fabricant de l'aparell. El manteniment i reparació que requereixin l'ajuda d'altre personal qualificat, ha de dur-se a terme sota la supervisió de la persona competent en l'ús de refrigerants inflamables.
- Cal emmagatzemar l'aparell en una zona ben ventilada en què la mida de l'habitació es correspongui a l'àrea especificada per al funcionament.
- Mantingueu les entrades de ventilació establertes lliures d'obstruccions.
- Cal emmagatzemar l'aparell en habitacions en què no hi hagi flames obertes en funcionament continu (per exemple, aparells de gas en funcionament) i fonts d'ignició (per exemple, calefactores elèctrics en funcionament).

INSTRUCCIONS DE PRECAUCIÓ

PRECAUCIÓ

- Per reduir el risc de lesions lleus, avaries o danys al producte o a l'habitatge quan utilitzeu aquest producte, seguiu les precaucions bàsiques, incloses les següents:

Instal·lació

- Transporteu el condicionador d'aire entre dues persones o amb un toro.
- Instal·leu la unitat exterior de manera que quedi fora de la llum solar directa. No col·loqueu la unitat interior a on quedi directament exposada a la llum solar a través de les finestres.

- No instal·leu el condicionador d'aire en una zona esposada directament al vent marí (aerosol marí).
- Instal·leu el tub de desguàs adequadament per drenar correctament la condensació d'aigua.
- Instal·leu el condicionador d'aire en un lloc que la unitat exterior ni els gasos d'escapament suposin un inconvenient pels veïns. En cas contrari, es poden produir conflictes amb els veïns.
- Llenceu de forma segura els materials d'embalatge, com ara caragols, claus, bosses de plàstic i bateries amb l'embalatge adequat després de fer la instal·lació o reparació.
- Exerceu la precaució quan desemboliqueu o instal·leu el condicionador d'aire.

Funcionament

- Assegureu-vos que el filtre està instal·lat abans de posar en funcionament el condicionador d'aire.
- No ingeriu l'aigua drenada del condicionador d'aire.
- No col·loqueu objectes sobre el condicionador d'aire.
- No deixeu funcionar el condicionador d'aire molta estona quan hi hagi molta humitat o quan una porta o finestra hagi quedat oberta.
- No exposeu persones, animals o plantes a l'aire fred o calent del condicionador d'aire durant períodes llargs de temps.
- No utilitzeu el producte per a finalitats específiques, com ara preservar menjar, obres d'art, etc. El condicionador d'aire està dissenyat per als consumidors i no és un sistema de refrigeració precís. Hi ha perill de danys o pèrdua material.

Manteniment

- Utilitzeu un tamboret o escala resistent quan netegeu, feu manteniment o repareu el condicionador d'aire a certa alçada.
- No utilitzeu productes de neteja forts o dissolvents ni ruixeu amb aigua l'aparell mentre el netegeu. Utilitzeu un drap suau.

- No toqueu mai les parts de metall del condicionador d'aire quan n'extraieu el filtre d'aire.
- Per a netejar l'interior, poseu-vos en contacte amb un centre o distribuïdor de serveis autoritzat. Utilitzar detergents agressius pot corroir o malmetre l'aparell.

FUNCIONAMENT

Abans d'utilitzar l'aparell

Comentaris sobre el funcionament

- Ajusteu la direcció de l'aire verticalment o horitzontalment per fer circular l'aire.
- Accelereu el ventilador per refredar o escalfar l'aire ràpidament, en un període curt de temps.
- Apagueu l'aparell i obriu les finestres periòdicament per ventilar. La qualitat de l'aire de l'interior pot empitjorar si s'utilitza durant períodes llargs de temps.
- Netegeu el filtre d'aire cada 2 setmanes. La pols i impureses acumulades al filtre d'aire poden bloquejar el flux d'aire i reduir el rendiment de l'aparell.

Suggeriments per estalviar energia

- No refredeu l'espai amb excés. Pot ser perjudicial per a la vostra salut i consumeix més electricitat.
- Bloquegeu l'entrada de llum solar amb persianes o cortines mentre utilitzeu l'aparell.
- Mantingueu les portes i finestres ben tancades mentre utilitzeu l'aparell.

Descripció del producte

Muntat a la paret

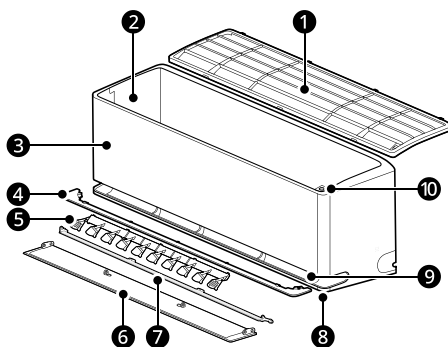

- | | |
|---|---|
| ① Filtre d'aire | ⑥ Deflector d'aire (Deflector vertical) |
| ② Reixetes d'entrada d'aire | ⑦ Deflector d'aire (Deflector interior) |
| ③ Coberta frontal | ⑧ Sortida d'aire principal |
| ④ Guia d'aire | ⑨ Sortides d'aire suau |
| ⑤ Deflector d'aire (Lamel·la horitzontal) | ⑩ Botó d'encesa |

NOTA

- Deflector dual: ⑥ + ⑦
- La quantitat i ubicació de les parts pot variar en funció del model de l'aparell.
- Les funcions poden canviar segons el tipus de model.

Preparació prèvia a l'ús

Inserir les piles al control remot sense fil

Inseriu piles AAA (1,5 V) al control remot sense fil.

- 1 Retireu la tapa de les piles.

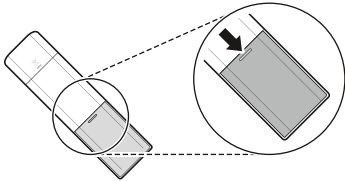

- 2 Col·loqueu les piles noves i assegureu-vos que els pols + i - de les piles estan orientats correctament.

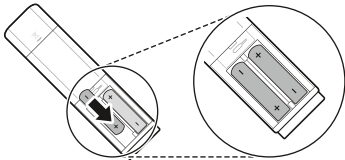

- 3 Torneu a recol·locar la tapa fent-la lliscar fins a la posició correcta.

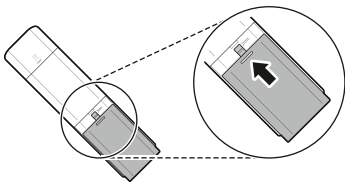

NOTA

- Quan la pantalla del control remot sense fil comenci a esvaïr-se, substituïu les piles AAA (1,5 V).
- No utilitzeu piles velles i noves a la vegada.

Selecció Fahrenheit o Celsius

Configureu la temperatura en pantalla per tal que mostri unitats Fahrenheit (°F) o Celsius (°C).

- 1 Enceneu l'aparell.

- 2 Premeu el botó de **Funció**.

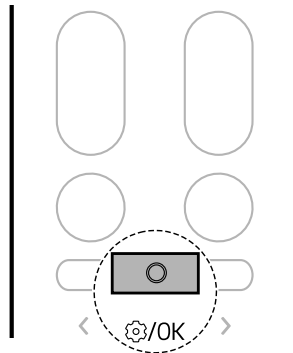

- 3 Premeu el botó **< o >** fins que la icona següent faci pampallugues a la pantalla. Aleshores, premeu el botó de **Funció**.

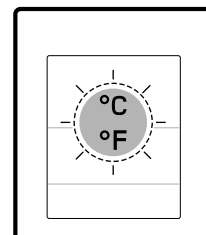
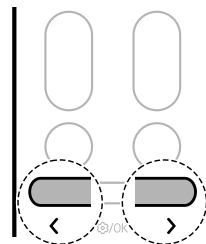

4 Premeu el botó < o > per a ajustar les unitats Fahrenheit (°F) o Celsius (°C).

- Cada cop que es prem el botó, la funció canvia en aquest ordre: °C ↔ °F







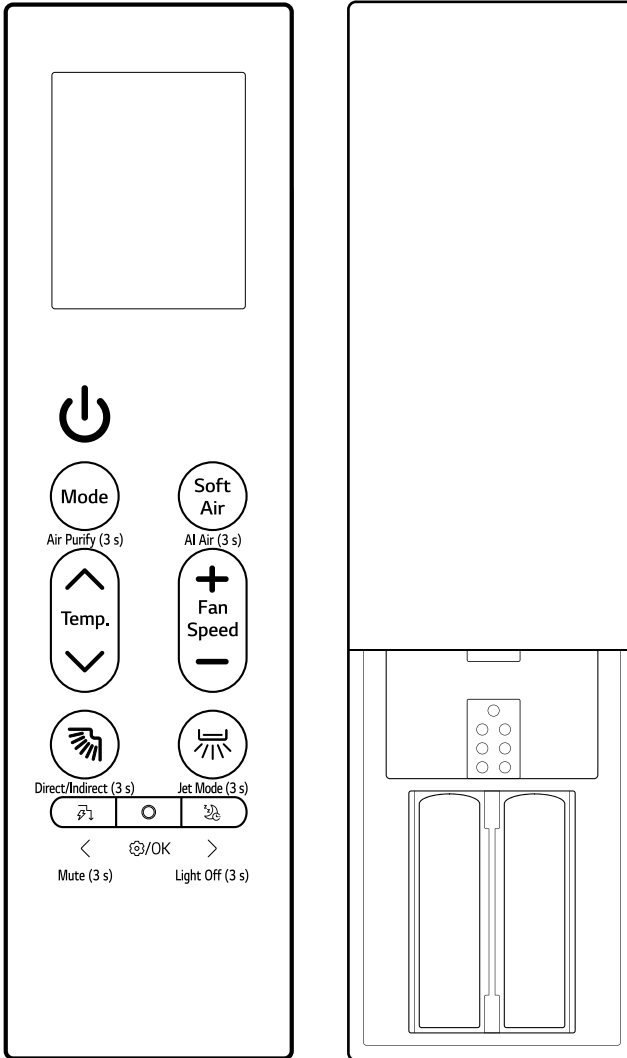

5 A continuació, premeu el botó de **Funció**.

Descripció general del control remot sense fil

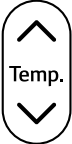
Control remot sense fil

Podeu manejar l'aparell de manera més convenient amb el control remot sense fil.



Imatge	Descripció
	<p>Encesa Encén o apaga l'aparell.</p> <hr/> <p>Connectar-se a LG ThinQ Premeu el botó Encesa durant 3 segons per preparar l'estat per connectar l'aparell i el Wi-Fi.</p>
 <small>Air Purify (3 s)</small>	<p>Mode Tria el mode de funcionament desitjat.</p> <ul style="list-style-type: none"> • Cada cop que premeu el botó es canvia el mode en aquest ordre: Refrigeració → Automàtic → Deshumidificació → Calefacció → Ventilador <hr/> <p>Air Purify (3 s) Mantingueu premut el botó Mode durant uns 3 segons per subministrar aire net i fresc utilitzant ions i el filtre.</p>
 <small>AI Air (3 s)</small>	<p>Soft Air Per mantenir el fred sense que es noti el corrent.</p> <hr/> <p>AI Air (3 s) Mantingueu premut el botó Soft Air durant uns 3 segons perquè funcioni automàticament detectant l'entorn i les característiques de l'usuari.</p>
 <small>Temp.</small>	<p>Temp. ▲, ▼ Ajusta la temperatura de l'ambient desitjada.</p>
 <small>Fan Speed</small>	<p>Fan Speed +, - Ajusteu la velocitat del ventilador.</p>
 <small>Direct/Indirect (3 s)</small>	<p> (Vaivé vertical) Ajusta la direcció del flux d'aire amunt i avall.</p> <hr/> <p>Direct/Indirect (3 s) Mantingueu premut el botó  durant uns 3 segons per configurar un flux d'aire directe o indirecte en funció de les vostres preferències.</p> <hr/> <p>Mode de neteja Amb el control remot i l'aparell apagats, mantingueu premut el botó  durant uns 5 segons per fixar la posició del deflector per netejar el deflector amb facilitat.</p>

18 FUNCIONAMENT

Imatge

Descripció



Jet Mode (3 s)

(Vaivé horitzontal)

Ajusta la direcció del flux d'aire a esquerra i dreta.

Jet Mode (3 s)

Mantingueu premut el botó  durant 3 segons per canviar la temperatura de l'ambient ràpidament.



Mute (3 s)

(Control d'energia)

Redueix la potència d'entrada. Podeu controlar el consum d'energia.

Mute (3 s)

Mantingueu premut el botó  durant 3 segons per a desactivar el xiulet.



/OK

Funció

Selecciona la funció desitjada.



Light Off (3 s)

(Descans)

Apaga l'aparell a l'hora desitjada. Utilitzeu-lo abans d'anar a dormir.

Light Off (3 s)

Mantingueu premut el botó  durant 3 segons per configurar la funció sense llum.

Utilitzar els modes operatius

Funcionament amb el control remot sense fil

Apunteu amb el control remot sense fil cap al receptor del senyal del costat dret de l'aparell per fer-lo funcionar.

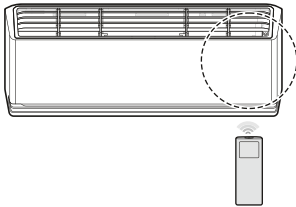

NOTA

- El control remot pot fer funcionar altres aparells electrònics si apunta cap a ells. Assegureu-vos que apunteu el control remot sense fil cap al receptor del senyal de l'aparell.
- Per a un funcionament correcte, utilitzeu un drap suau per netejar el transmissor i el receptor del senyal.
- Si una funció inclosa en el control remot no està disponible a l'aparell, l'aparell potser ho indicarà amb un senyal acústic.

Modes de Refrigeració, Automàtic, Deshumidificació, Calefacció, Ventilador

Podeu canviar el mode de funcionament amb l'aparell en marxa.

1 Enceneu l'aparell.

2 Premeu el botó **Mode** diverses vegades per canviar el mode de funcionament.

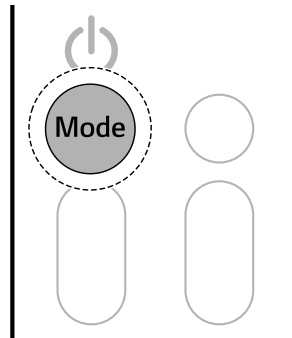

Mode de **Refrigeració**



Mode de **Funcionament automàtic** / Mode de **Canvi automàtic**

*1 Automatitza el procés d'elecció de la configuració adequada per a aquest espai.



Mode de **Deshumidificació**



Mode de **Calefacció**



Mode de **Ventilador**

3 Premeu el botó **▲** o **▼** per configurar la temperatura desitjada.

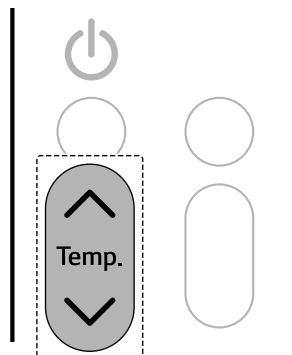

Comentaris sobre cada mode de funcionament

Mode de Deshumidificació

- No podeu ajustar la velocitat del ventilador.
- Amb el mode de **Deshumidificació**, pot ser que el compressor i el ventilador interior no funcionin, per evitar una refrigeració excessiva.

Mode de Ventilador

- Es mostra  a la unitat interior.
- No podeu ajustar la temperatura.

Mode d'Alta potència

Per canviar la temperatura de l'ambient ràpidament.

- El mode d'**Alta potència** està disponible amb els modes de **Refrigeració** i **Calefacció**.

1 Enceneu l'aparell.

2 Premeu el botó **Mode** repetidament per seleccionar el mode desitjat.

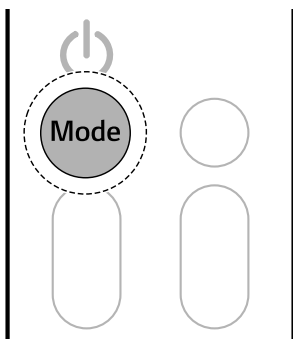

3 Mantingueu premut el botó  durant uns 3 segons.

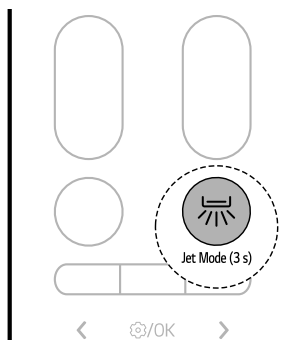

NOTA

- **Mode de refrigeració d'alta potència**

S'emet un potent flux d'aire fred durant 30 minuts.

- **Mode de calefacció d'alta potència**

S'emet un potent flux d'aire càlid durant 30 minuts.

- El mode de **Calefacció d'alta potència** no està disponible en alguns models.

• El mode **Alta potència** dura 30 minuts, després dels quals torna a l'ajust anterior.

• El mode d'**Alta potència** pot funcionar diferent del que es mostra al control remot sense fil.

Ajustar la velocitat del ventilador

Podeu ajustar la velocitat del ventilador prement el botó + o - repetidament.

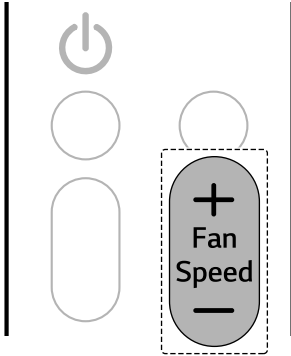

Velocitat	Icona del control remot sense fil	Icona de la unitat interior
Vent natural		-
Elevada		F5
Mitjana - Elevada		F4
Mitjana		F3
Mitjana - Baixa		F2
Baixa		F1

- La pantalla de la unitat interior mostra les icones de velocitat del ventilador durant només 5 segons i torna a la temperatura configurada.

Ajustar la direcció del flux d'aire

Podeu ajustar la direcció del flux d'aire verticalment o horitzontalment.

Ajustar la direcció vertical

- Premeu el botó repetidament per ajustar la direcció del flux d'aire.

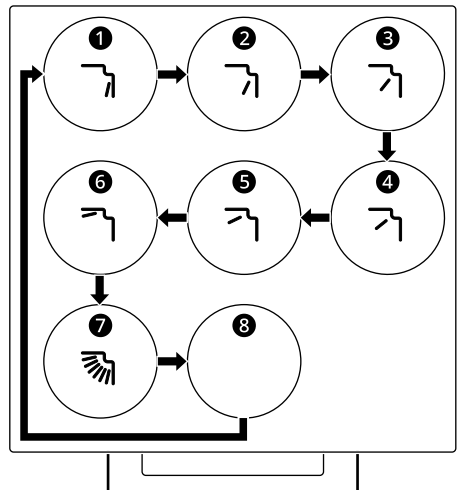

- Seleccioneu per ajustar la direcció vertical del flux d'aire automàticament.

NOTA

- La velocitat del ventilador del Vent natural s'ajusta automàticament.
- Les icones de la unitat interior es mostren en algunes unitats interiors.

Ajustar la direcció horitzontal (en alguns models)

- Premeu el botó  repetidament per ajustar la direcció del flux d'aire.

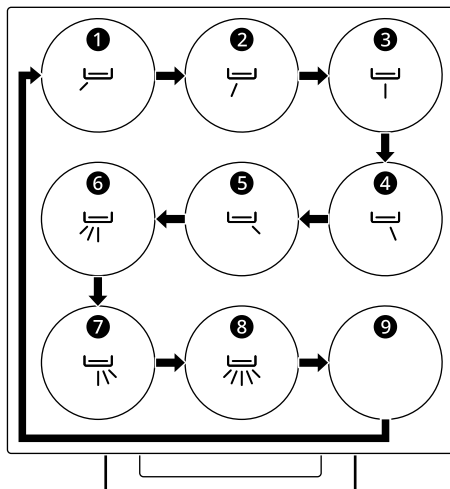

- Seleccioneu  per ajustar la direcció horitzontal del flux d'aire automàticament.

NOTA

- Ajustar el deflector d'aire arbitràriament pot provocar avaries de l'aparell.
- En reiniciar-lo, l'aparell utilitza l'última direcció del flux d'aire configurada. La posició del deflector d'aire pot no coincidir amb la icona de la pantalla del control remot sense fil. Quan això passi, ajusteu la direcció del flux d'aire un altre cop.
- Aquesta funció pot funcionar diferent del que es mostra al control remot sense fil.
- L'ajust de la direcció horitzontal podria no estar disponible, segons el model.

Control manual

Si el control remot sense fil no està disponible, podeu encendre i apagar l'aparell prement el botó d'**ENCESA**  de la unitat interior.

- Premeu el botó d'**ENCESA** .



NOTA



- La velocitat del ventilador és alta per defecte.
- Les funcions poden canviar segons el tipus de model.
- La temperatura no es pot modificar amb el botó d'**ENCESA** .
- La temperatura està configurada a 22 °C i 24 °C per defecte.

Restaurar configuracions anteriors

Quan el condicionador d'aire s'encén un altre cop després d'un tall elèctric, la funció **Reinici automàtic** restaura la configuració anterior.

Quan s'utilitza l'aparell per primera vegada, la funció **Reinici automàtic** està configurada. Podeu cancel·lar i configurar aquesta funció prement el botó d'**ENCESA**  de la unitat interior.

Cancel·lar el reinici automàtic

- 1 Mantingueu premut el botó d'**ENCESA**  durant 6 segons.
- 2 Quan l'aparell emeti dos xiulets, deixeu de prémer el botó d'**ENCESA** . El llum s'encendrà dues vegades. Això es repeteix 4 vegades.

Configurar el reinici automàtic

- 1 Mantingueu premut el botó d'**ENCESA**  durant 6 segons.

- 2 Quan l'aparell emeti dos xiulets, deixeu de prémer el botó d'**ENCESA** ❶. El llum s'encendrà. Això es repeteix 4 vegades.

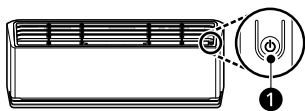

NOTA

- Aquesta funció pot variar segons el tipus de model.
- Si manteniu premut el botó d'**ENCESA** ❶ durant 3-5 segons, en lloc de 6 segons, l'aparell duu a terme una prova. En aquesta prova, l'aparell bufa aire fred potent durant 18 minuts i torna a la configuració de fàbrica per defecte.

Utilitzar les funcions especials

Funció de purificació d'aire (en alguns models)

Podeu subministrar aire net i fresc mitjançant partícules d'ions i el filtre.

- Mantingueu premut el botó **Mode** durant uns 3 segons.

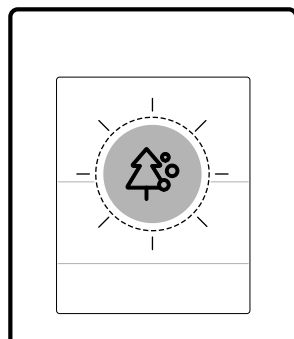
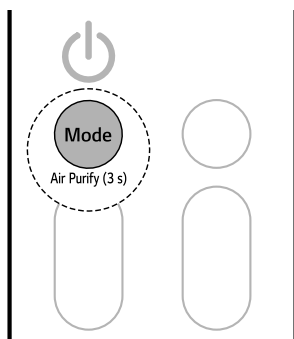

⚠️ ADVERTÈNCIA

- No toqueu l'ionitzador durant el funcionament.

NOTA

- Podeu utilitzar aquesta funció sense encendre l'aparell.

Funció de control d'energia (en alguns models)

Podeu reduir la potència elèctrica d'entrada.

- 1 Enceneu l'aparell.

Funció	Descripció
Ionitzador	Els ions de l'ionitzador redueixen els bacteris de la superfície i altres substàncies nocives.

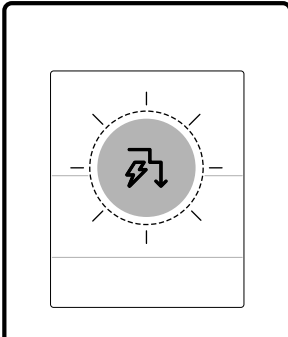
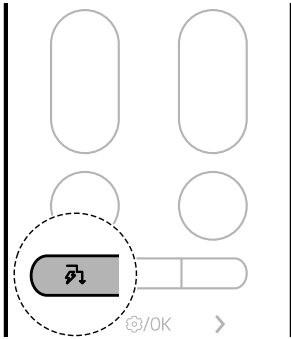

2 Premeu el botó  repetidament per seleccionar el pas desitjat.



Pas	Pantalla de visualització	Descripció
3 (en alguns models)	 40%	La potència d'entrada es redueix un 60% comparat amb la potència nominal d'entrada.

NOTA

- 80, 60, 40 o L (pas 1), LL (pas 2) es mostra en algunes unitats interiors.
- Aquesta funció està disponible amb el mode **Refrigeració**.
- El rendiment es pot veure reduït quan la funció de **Control d'energia** està activada.
- La temperatura desitjada es mostra durant uns 5 segons si premeu el botó **▲** o **▼**.
- La velocitat del ventilador es mostra durant uns 5 segons si premeu el botó **+** o **-**.
- Pot ser que aquesta funció no estigui disponible si l'aparell està connectat a una unitat exterior múltiple.

Pas	Pantalla de visualització	Descripció
1	 80%	La potència d'entrada es redueix un 20% comparat amb la potència nominal d'entrada.
2	 60%	La potència d'entrada es redueix un 40% comparat amb la potència nominal d'entrada.

Mode Aire IA

La velocitat del ventilador i la direcció del flux d'aire canvien automàticament en funció dels patrons d'ús apresos i dels canvis de temperatura ambient. Si selecciona el mode **Aire IA**, l'aire condicionat analitza l'ambient circumdant per a aconseguir ràpidament la temperatura desitjada. La direcció del flux d'aire i la velocitat del ventilador s'ajusten automàticament per a aconseguir els valors de confort.

1 Enceneu l'aparell.

- 2 Mantingueu premut el botó **Soft Air** durant uns 3 segons.

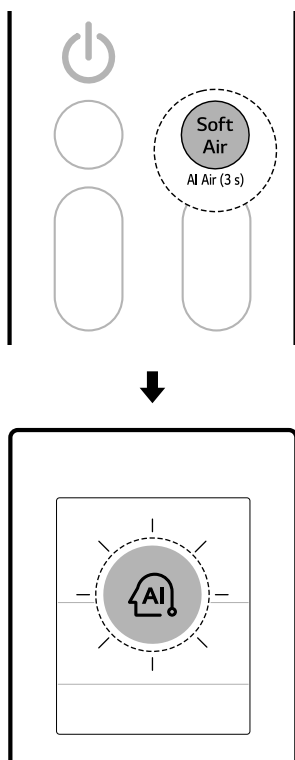

Aire suau

Aquesta funció apunta un flux d'aire suau cap amunt per mantenir el fred sense que es noti el corrent.

Amb l'aplicació **LG ThinQ**, podeu ajustar la temperatura i potència del flux d'aire.

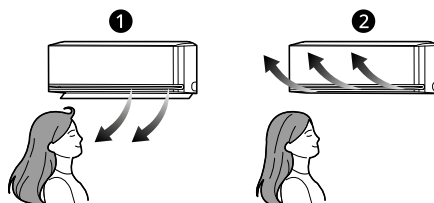

- 1 Normal
- 2 Aire suau

- 1 Enceneu l'aparell.

NOTA

- Aquesta funció està disponible amb els modes de **Refrigeració** i **Calefacció**.
- Es mostra **AI** a la pantalla.
- Per a canviar la temperatura desitjada, premi el botó de **Temperatura** **▲** o **▼** del comandament a distància.
- Si premeu els botons **Mode** o **Jet Mode** mentre es troba en el mode **Aire IA**, s'activarà la funció seleccionada.
- Aquesta funció pot funcionar de manera diferent segons el model.

2 Premeu el botó **Soft Air**.

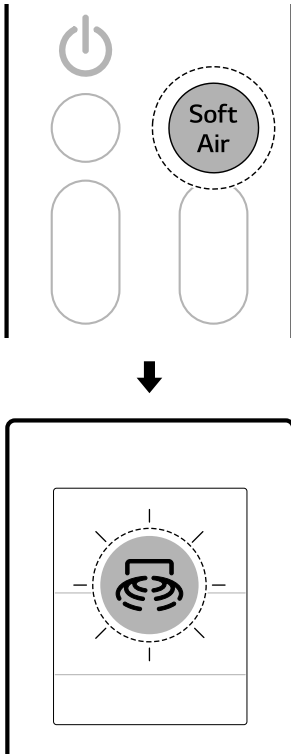

- No podreu regular la temperatura del flux d'aire si l'aparell està connectat a una unitat exterior múltiple.





Sensor de detecció d'humans (en alguns models)

Flux d'aire directe o indirecte

Aquesta funció detecta les persones i configura un flux d'aire **Directe** o **Indirecte** en funció de les vostres preferències.

- **Flux d'aire directe**
Quan detecta la zona ocupada, dirigeix el flux d'aire cap a la zona ocupada.
- **Flux d'aire indirecte**
Quan detecta la zona ocupada, dirigeix el flux d'aire cap a una zona desocupada.
- Mantingueu premut el botó  durant 3 segons per configurar la funció directa i indirecta.

NOTA

- Quan la funció **Aire suau** està activada, la temperatura de l'aire que surt de l'aparell canvia i el flux d'aire es dirigeix cap amunt.
- La funció **Aire suau** es pot utilitzar amb els modes de **Refrigeració** i **Ventilador**.
- Es mostra 50 a la pantalla.
- Per a canviar la temperatura desitjada, premi el botó de **Temperatura**  o  del comandament a distància.
 - El rang d'ajust de temperatura pot veure's limitat mentre s'utilitza la funció **Aire suau**.
- Premeu el botó  o  per ajustar la velocitat del ventilador.
- La temperatura del flux d'aire pot no augmentar o disminuir en funció de les temperatures interiors i exteriors.

28 FUNCIONAMENT

- Cada cop que es prem el botó, la funció canvia en aquest ordre: Directe → Indirecte → Off

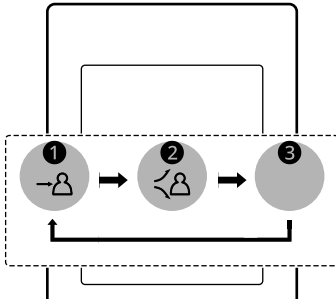
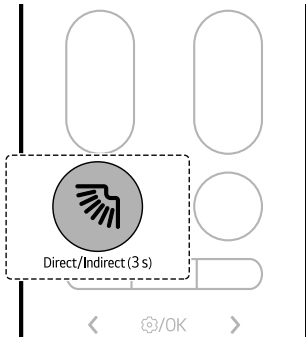

- ❶ Directe
- ❷ Indirecte
- ❸ Off

- Connecteu l'aparell a l'aplicació **LG ThinQ** per configurar el temps de detecció d'absència o el mode de detecció d'absència.

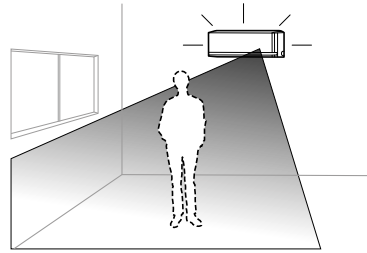

- 1 Premeu el botó de **Funció**.

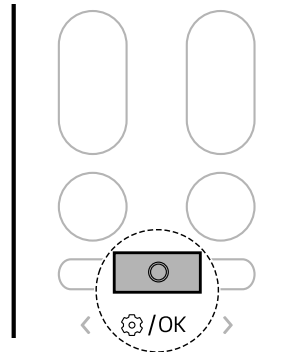

- 2 Premeu el botó **< o >** per establir que la icona següent faci pampallugues a la part inferior de

Detecció d'absència

Canvia a funcionament d'estalvi energètic automàticament quan no hi ha ningú present.

- Si deixeu l'aparell encès mentre sou fora, l'aparell funciona automàticament amb refrigeració amb mode d'estalvi energètic o apaga l'alimentació quan passa el temps de detecció d'absència, així s'estalvia amb la factura elèctrica.

la pantalla. Aleshores, premeu el botó de **Funció**.

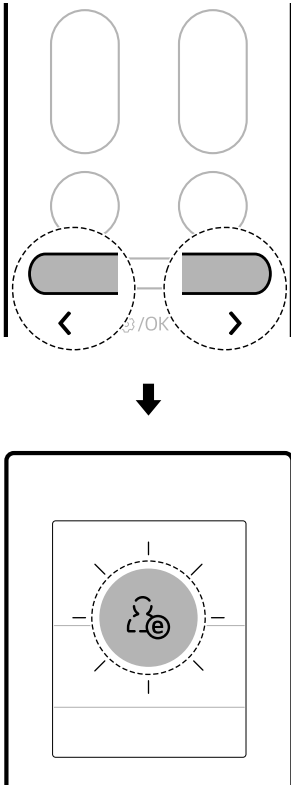

3 Premeu el botó **< o >** per configurar la funció de detecció d'absència.

- Cada cop que es prem el botó, la funció canvia en aquest ordre: ON ↔ OFF

4 A continuació, premeu el botó de **Funció**.

NOTA

- El funcionament amb **Flux d'aire directe o indirecte** està disponible amb els modes de **Refrigeració i Calefacció**.
- La sensibilitat del sensor de radar pot variar en funció de l'ambient i condicions interiors, com ara:

- Si hi ha poc moviment, com quan es mira la TV o es dorm
- Si seieu a terra a prop de l'aparell
- Si us trobeu lluny de l'aparell, aproximadament 5 m (16 ft) o més
- Objectes que es mouen com ara ventiladors, robots aspiradora o animals de companyia es poden confondre amb persones.

Temporitzador del mode de descans

Podeu configurar l'aparell perquè s'apagui automàticament al cap d'una estona determinada. L'aparell canviarà automàticament la temperatura, velocitat del ventilador i direcció del flux d'aire. Hi ha dues maneres de configurar el temporitzador del mode de descans.

Aquesta funció es pot configurar quan l'aparell està encès.

Mètode 1

- 1** Enceneu l'aparell.
- 2** Premeu el botó de **Funció**.

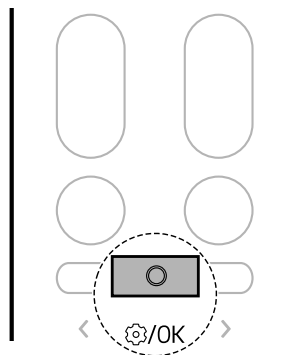

3 Premeu el botó **< o >** fins que la icona següent faci pampallugues a la part inferior de

30 FUNCIONAMENT

la pantalla. Aleshores, premeu el botó de **Funció**.

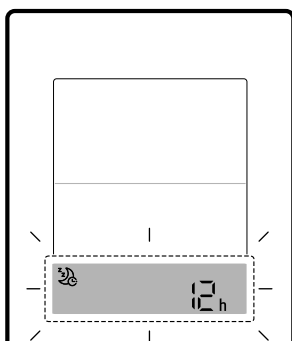
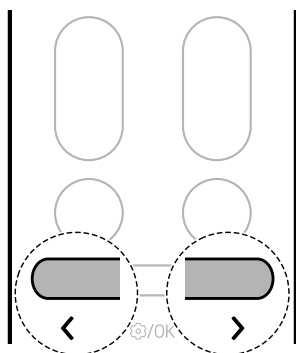

4 Premeu el botó <o> per configurar el temps desitjat. Aleshores, premeu el botó de **Funció**.

- Començant amb 30 minuts, el temps del mode de descans es pot configurar amb increments d'una hora fins a 12 hores.

Mètode 2

1 Enceneu l'aparell.

2 Premeu el botó .

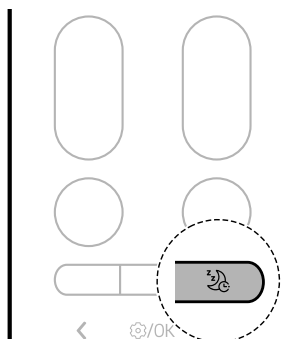

3 Premeu el botó <o> per configurar el temps desitjat. Aleshores, premeu el botó de **Funció**.

- Començant amb 30 minuts, el temps del mode de descans es pot configurar amb increments d'una hora fins a 12 hores.

NOTA

- La pantalla de la unitat interior mostra el temps configurat des d'1 Hr a 12 Hr durant només 5 segons i, després, desapareix en alguns models.
- En els modes de **Refrigeració** i **Deshumidificació**, la temperatura augmenta un 1 °C al cap de 30 minuts i un 1 °C addicional al cap de 30 minuts més per a un millor descans. La temperatura augmenta fins a 2 °C des de la temperatura predeterminada i fins a 30 °C.
- Encara que l'indicador de la velocitat del ventilador a la pantalla es pugui canviar, la velocitat del ventilador s'ajusta automàticament.
- En el mode de **Calefacció**, la temperatura augmenta un 1 °C al cap d'1 hora i un 1 °C addicional al cap d'1 hora més per a un millor descans. La temperatura augmenta fins a 2 °C des de la temperatura predeterminada.
 - Pot ser que la temperatura no canviï automàticament si l'aparell està connectat a una unitat exterior múltiple.

Temporitzador per encendre i apagar

Podeu configurar l'aparell perquè s'encengui o apagui en un moment desitjat.

El **Temporitzador d'encesa** i el **Temporitzador d'apagada** es poden configurar junts.

Configurar el temporitzador d'encesa

Podeu activar o cancel·lar la funció tant si l'aparell està encès com apagat.

- 1 Premeu el botó de **Funció**.

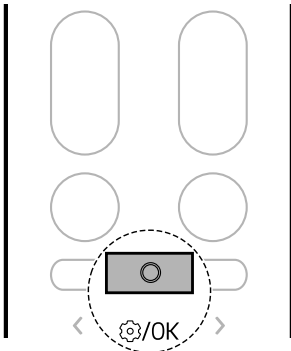

la pantalla. Aleshores, premeu el botó de **Funció**.

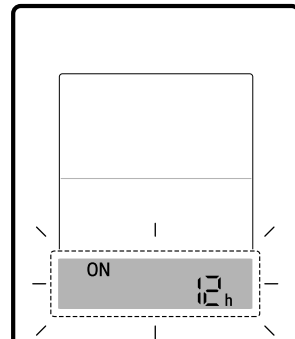
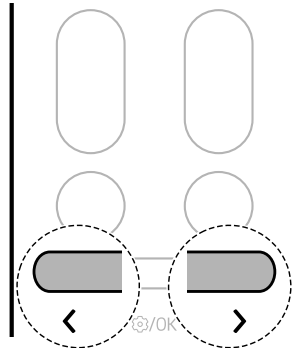

- 2 Premeu el botó **< o >** fins que la icona següent faci pampallugues a la part inferior de

- 3 Premeu el botó **< o >** per configurar el temps desitjat. Aleshores, premeu el botó de **Funció**.
 - El temps es pot configurar fins a 24 hores.

Configurar el temporitzador d'apagada

Podeu activar o cancel·lar la funció tant si l'aparell està encès com apagat.

- 1 Premeu el botó de **Funció**.

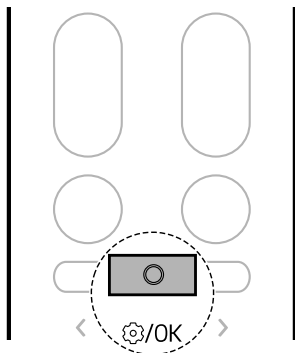

- 2 Premeu el botó **< o >** fins que la icona següent faci pampallugues a la part inferior de la pantalla. Aleshores, premeu el botó de **Funció**.

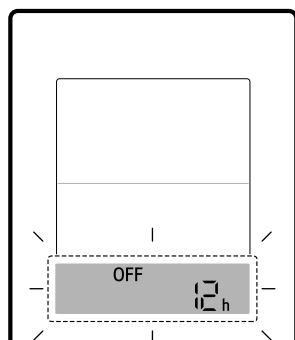
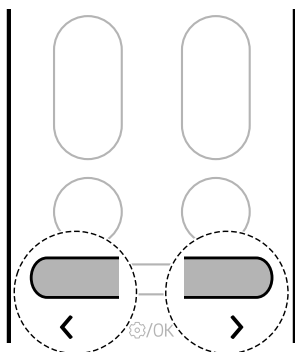

- 3 Premeu el botó **< o >** per configurar el temps desitjat. Aleshores, premeu el botó de **Funció**.
- El temps es pot configurar fins a 24 hores.

Cancel·lar la configuració del temporitzador

Podeu cancel·lar totes les configuracions dels temporitzadors.

- 1 Premeu el botó de **Funció**.

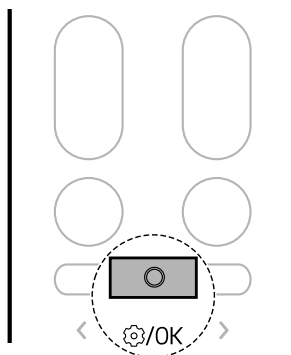

- 2 Premeu el botó **< o >** fins que la icona següent faci pampallugues a la part inferior de

la pantalla. Aleshores, premeu el botó de **Funció**.

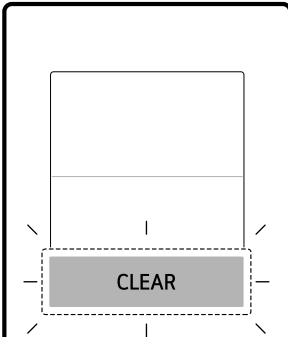
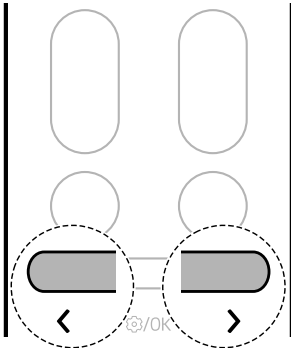

- Mantingueu premut el botó  durant 3 segons per configurar la funció **Muda**.

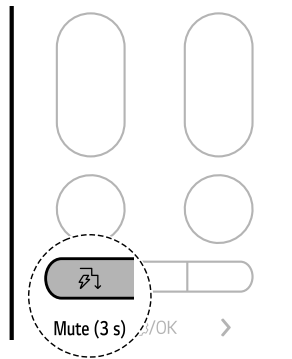

NOTA

- Configureu la funció cada vegada, la funció s'encén i s'apaga.
- Quan el mode mut està activat,  apareix un moment a la pantalla de la unitat interior i el senyal acústic s'apaga.
- Aquesta funció pot funcionar de manera diferent segons el model.

Funció muda

Podeu encendre o apagar el senyal acústic per avisar-vos quan establiu o canvieu la funció del condicionador d'aire.

Funció sense llum

Podeu configurar la brillantor de la pantalla de la unitat interior.

- Mantingueu premut el botó  durant 3 segons per configurar la funció sense llum.

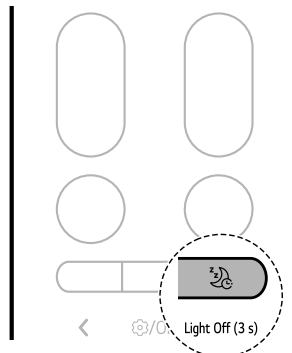

NOTA

- El botó encén o apaga la pantalla.
- Si la brillantor de la pantalla de la unitat interior s'apaga, prémer un botó del control remot sense fil encén automàticament la pantalla de la unitat durant uns instants.
- Aquesta funció pot funcionar de manera diferent segons el model.

Funció silenciosa (en alguns models)

Podeu reduir el soroll de les unitats exteriors perquè no molesti els veïns.

1 Enceneu l'aparell.

2 Premeu el botó de **Funció**.

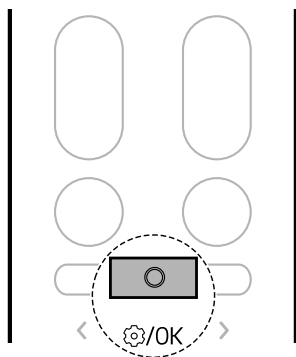

3 Premeu el botó **< o >** fins que la icona següent faci pampallugues a la part inferior de

la pantalla. Aleshores, premeu el botó de **Funció**.

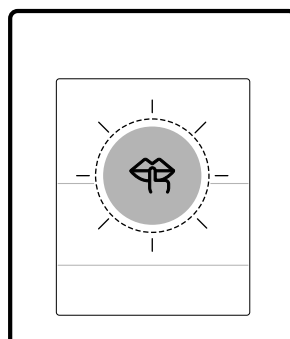
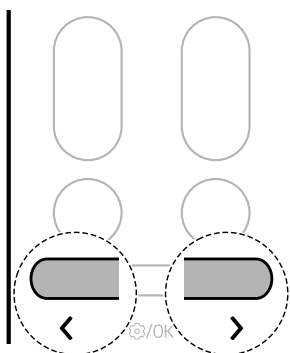

4 Premeu el botó **< o >** per configurar la funció silenciosa.

- Cada cop que es prem el botó, la funció canvia en aquest ordre: ON ↔ OFF

5 A continuació, premeu el botó de **Funció**.

NOTA

- Aquesta funció es desactiva quan premeu el botó **Mode** o **Jet Mode**.
- Aquesta funció està disponible amb els modes de **Refrigeració**, **Calefacció** i **Intercanvi automàtic**.

- Pot ser que aquesta funció no estigui disponible si l'aparell està connectat a una unitat exterior múltiple.

Funció de calefacció baixa (en alguns models)

Podeu utilitzar el sistema de calefacció per mantenir una temperatura de l'ambient mínima i evitar que alguns objectes de l'habitació es congelin mentre sigueu fora de casa durant períodes llargs de temps.

1 Enceneu l'aparell.

2 Premeu el botó de **Funció**.

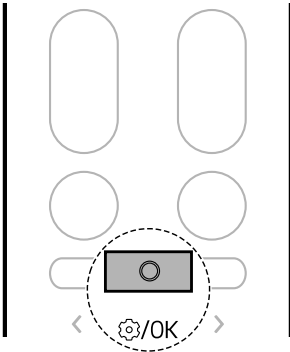

3 Premeu el botó **< o >** fins que la icona següent faci pampallugues a la part inferior de

la pantalla. Aleshores, premeu el botó de **Funció**.

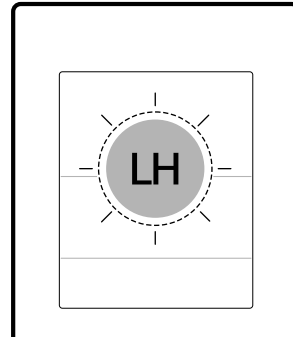
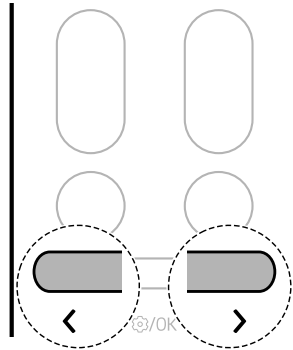

4 Premeu el botó **< o >** per configurar la funció de calefacció baixa.

- Cada cop que es prem el botó, la funció canvia en aquest ordre: ON ↔ OFF

5 A continuació, premeu el botó de **Funció**.

NOTA

- Aquesta funció està disponible amb el mode **Calefacció**.
- Per tornar al mode de **Calefacció**, premeu el botó de **Temperatura** **▲, ▼, Fan Speed**, **+**, **-** o **Mode**.

NOTA

- Si es prem el botó de **Jet Mode** mentre està en marxa la funció de **Calefacció baixa**, la funció es desactiva i el mode de **Calefacció d'alta potència** s'encén immediatament (en models amb **Calefacció d'alta potència**).
- Si hi ha un error, el funcionament es pot interrompre per evitar danys a l'aparell.
- Els botons de **Soft Air** i  no es poden utilitzar mentre la funció de **calefacció baixa** està en marxa.
- Es mostra LH a la unitat interior.
- La temperatura de l'ambient es controla al voltant de 10 °C. La temperatura es canvia segons l'aparell.
- Pot ser que aquesta funció no estigui disponible si l'aparell està connectat a una unitat exterior múltiple.

Comprovar la temperatura de l'ambient

Podeu comprovar la temperatura de l'ambient actual.

1 Enceneu l'aparell.

2 Premeu el botó de **Funció**.

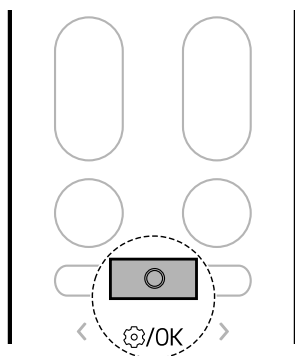

3 Premeu el botó **< o >** fins que la icona següent faci pampallugues a la part inferior de la pantalla. Aleshores, premeu el botó de **Funció**.

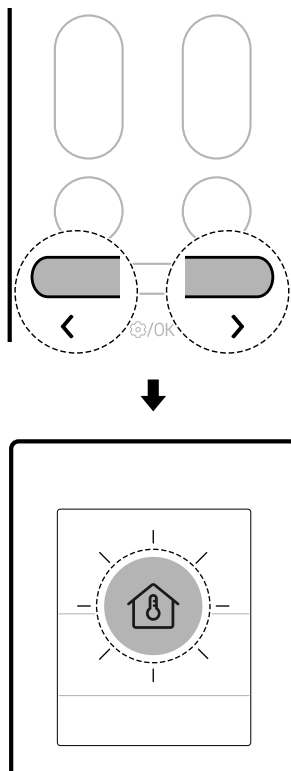

NOTA

- La temperatura de l'ambient es mostra durant 5 segons abans de tornar a la pantalla anterior.
- Aquesta funció pot funcionar de manera diferent segons el model.

FUNCIONS INTEL·LIGENTS

Aplicació LG ThinQ

Aquesta funció només està disponible en models amb Wi-Fi.

L'aplicació **LG ThinQ** us permet comunicar-vos amb l'aparell mitjançant un telèfon intel·ligent.

Funcions de l'aplicació LG ThinQ

Funcions habituals

Comuniqueu-vos amb l'aparell des d'un telèfon intel·ligent utilitzant l'aplicació **LG ThinQ**.

- **Smart Diagnosis**

- Si experimenteu algun problema mentre utilitzeu l'aparell, aquesta funció de diagnòstic intel·ligent us ajudarà a diagnosticar el problema.

Funcions addicionals

Hi ha més opcions disponibles si l'aparell està connectat a Wi-Fi.

- Ajustos
 - Permet configurar diverses opcions a l'aparell i a l'aplicació.

NOTA

- En els següents casos, ha d'actualitzar la informació de xarxa de cada aparell en l'aplicació **LG ThinQ**, en **targeta de l'aparell** → **Ajustos** → **Canviar xarxa**.
 - es canvia l'encaminador sense fil
 - es canvia la contrasenya de l'encaminador sense fil
 - es canvia el proveïdor de serveis d'Internet
- L'aplicació està subjecta a canvis per a la millora de l'aparell sense previ avís als usuaris.
- Les funcions poden variar segons el model.

Instal·lar l'aplicació LG ThinQ i connectar un aparell LG

Models amb codi QR

Escanegeu el codi QR adjunt al producte amb la càmera o una aplicació de lectura de codis QR del vostre telèfon intel·ligent.



Models sense codi QR

- 1 Busqueu l'aplicació **LG ThinQ** a Google Play Store o Apple App Store i instal·leu-la en un telèfon intel·ligent.
- 2 Executeu l'aplicació **LG ThinQ** i inicieu la sessió amb el vostre compte, o bé creeu un compte LG per iniciar la sessió.
- 3 Toqueu el botó d'afegir (+) de l'aplicació **LG ThinQ** per connectar el vostre aparell LG. Seguiu les instruccions de l'aplicació per completar el procés.

NOTA

- Per verificar la connexió Wi-Fi, comproveu que la icona Wi-Fi del panell de control estigui il·luminada.
- L'aparell només funciona amb xarxes wifi de 2,4 GHz. Per comprovar la freqüència de la vostra xarxa, poseu-vos en contacte amb el vostre proveïdor de serveis d'Internet o consulteu el manual de l'encaminador sense fil.

NOTA

- **LG ThinQ** no es fa responsable de cap problema de connexió a la xarxa ni de qualsevol fallada, funcionament incorrecte o error causat per la connexió de xarxa.
- L'entorn sense fil circumdant pot fer que el servei de xarxa sense fil funcioni lentament.
- Si la distància entre l'aparell i l'encaminador sense fil és massa gran, la intensitat del senyal es redueix. La connexió pot trigar molt de temps o la instal·lació pot fallar.
- Si l'aparell té problemes per connectar-se a la xarxa wifi, és possible que estigui massa lluny de l'encaminador. Compru un repetidor wifi (amplificador d'abast) per millorar la intensitat del senyal wifi.
- És possible que la connexió de xarxa no funcioni correctament segons el proveïdor de serveis d'Internet.
- És possible que la connexió wifi no s'estableixi o s'interrompi a causa de l'entorn de la xarxa domèstica.
- L'aparell no es pot connectar a causa de problemes amb la transmissió del senyal sense fil. Desendolieu l'aparell i espereu aproximadament un minut abans de tornar-ho a provar.
- Si el tallafoc del vostre encaminador sense fil està activat, desactiveu-lo o afegiu-hi una excepció.
- El nom de la xarxa sense fil (SSID) hauria de ser una combinació de números i lletres en anglès. (No utilitzeu caràcters especials).
- La interfície d'usuari (IU) del telèfon intel·ligent pot variar segons el sistema operatiu (SO) mòbil i el fabricant.
- Si el protocol de seguretat de l'encaminador està configurat a **WEP**, és possible que no pugueu configurar la xarxa. Seleccioneu un altre protocol de seguretat (es recomana **WPA2**) i torneu a connectar el producte.

Actualitzu el seu aparell

Pot actualitzar el seu aparell amb noves funcions a través de l'aplicació **LG ThinQ**.

- Quan hi hagi noves funcions disponibles, apareixerà una notificació d'actualització a la pantalla, com es mostra a continuació, en encendre l'aparell.

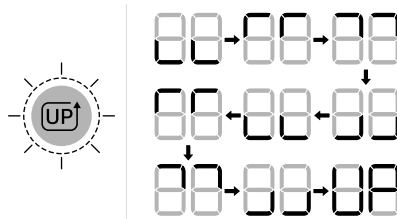

- Després de l'actualització, la funció de l'aparell pot canviar respecte a l'indicat en el manual d'usuari.

- 1 Quan rebí una notificació d'actualització, també rebrà una notificació d'actualització en el seu telèfon intel·ligent.
- 2 Toqueu la notificació d'actualització en el seu telèfon intel·ligent per a entrar en la pantalla **Actualitzacions de funcions** de l'aplicació **LG ThinQ**.
- 3 Una vegada que entre en la pantalla d'**Actualitzacions de funcions**, seleccioneu les noves funcions i premi el botó d'**actualització**.
 - Pot comprovar el progrés de l'actualització en el panell de control de l'aparell.
 - No desendolieu l'aparell durant l'actualització, ja que interromprà el procés.
- 4 Després de l'actualització, per a canviar els ajustos detallats de les funcions actualitzades, consulteu la guia de l'aplicació **LG ThinQ**.

Detecció de finestres obertes (en alguns models/LG ThinQ)

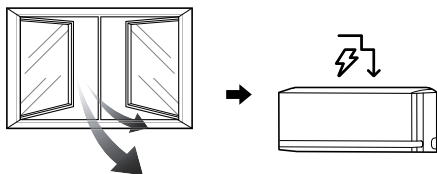

Quan s'obre una finestra o entra aire de l'exterior, es pot detectar el canvi de temperatura i s'encén el mode de **Control d'energia**.

Per utilitzar la funció de **Detecció de finestres obertes** o configurar el **Temps per apagar el control d'energia**, connecteu l'aparell a l'aplicació **LG ThinQ**.

- Si s'obre una finestra, 80, 60 o 40 apareix a la pantalla de la unitat interior.

NOTA

- La funció de **Detecció de finestres obertes** es pot utilitzar amb els modes de **Refrigeració** i **Calefacció**.
- La funció de **Detecció de finestres obertes** es cancel·la en les situacions següents.
 - Si l'aparell reconeix que la finestra està tancada
 - S'ha exhaurit el **Temps per apagar el control d'energia**
 - S'ha canviat el mode de funcionament
- La funció de **Detecció de finestres obertes** no funciona en els casos següents.
 - Si la **Refrigeració** i la **Calefacció** es posen en marxa poc després d'encendre l'aparell
 - Si la diferència de temperatura entre l'interior i l'exterior no és prou gran
 - Si hi ha una ventilació insuficient per les finestres
- Pot ser que aquesta funció no estigui disponible si l'aparell està connectat a una unitat exterior múltiple.

Neteja total (en alguns models/LG ThinQ)

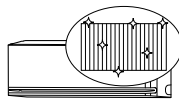

Congelar i descongelar repetidament l'intercanviador de calor del condicionador d'aire fa que es netegi de contaminants, com ara la pols, i l'aparell es mantingui net.

Després de la neteja, redueix la humitat dins de la unitat interior.

En algunes unitats interiors, RL apareix a la pantalla de la unitat interior.

NOTA

- La funció de **Neteja total** acabarà quan l'aparell s'hagi assecat.
- Si la humitat de l'ambient és alta quan la funció de **Neteja total** està en marxa, la zona propera a la unitat interior es pot tornar boirosa.
- La funció de **Neteja total** es pot utilitzar a l'interior de 21 °C a 32 °C i a l'exterior de 21 °C a 37 °C. La funció de **Neteja total** és una funció de manteniment higiènic, no una funció de refrigeració, per tant, les condicions d'ús poden ser diferents de les que garanteixen la temperatura de refrigeració de l'aparell.
- Si la funció de **Neteja total** s'utilitza amb una temperatura fora de l'interval permès, les alarmes de l'aplicació **LG ThinQ** i la funció no funcionen.
- La funció de **Neteja total** està disponible fins i tot quan l'aparell està en marxa.
- Si premeu el botó  de l'aparell o el comandament a distància durant la **Neteja total**, la funció de **Neteja total** es desactivarà.
- Durant la **Neteja total**, es pot sentir un soroll de cruiximent perquè l'aparell es dilata i contrau.
- Després de la **Neteja total**, l'aparell s'apagarà automàticament. Quan es torni a encendre l'aparell, aquest funcionarà en mode de **Refrigeració**.

NOTA

- Si la funció de **Temporitzador** està activada, pot ser que la funció de **Neteja total** no funcioni amb normalitat.
- Surt aire fred de l'aparell mentre la funció de **Neteja total** està activada.

Regulador de kW (en alguns models/LG ThinQ)

El consum del condicionador d'aire s'ajusta automàticament a partir d'un horari i consum elèctric objectiu marcats per l'usuari.

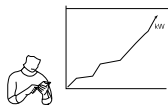

☒ apareix a la pantalla de la unitat interior d'alguns models.

NOTA

- Quan s'utilitza la funció de **Regulador de kW**, la sortida d'aire fred es pot reduir, en funció de la quantitat restant de consum objectiu.
- Quan s'excedeix el consum elèctric objectiu, la funció **Regulador de kW** es desactiva.
- Quan s'utilitzen els modes **Calefacció** i **Automàtic**, la funció de **Regulador de kW** es desactiva.
- Pot ser que aquesta funció no estigui disponible si l'aparell està connectat a una unitat exterior múltiple.
- El consum elèctric que mostra l'aplicació **LG ThinQ** pot ser diferent que el consum real que apareix a la factura dels serveis.
- La informació sobre el consum elèctric pot variar en funció de l'aparell.
- El consum elèctric pot ser diferent que el que mesuren altres aparells de mesura.
- En funció de l'ambient en què s'instal·la l'aparell, el consum elèctric pot variar.

- El consum elèctric mesurat pot variar en funció de l'ambient d'ús o el mètode d'ús de l'aparell domèstic.
- Quan configureu el temps d'ús, l'aparell no s'apaga o encén automàticament.
- Fins i tot quan s'utilitza la funció **Regulador de kW**, la funció configurada amb el control remot apareix primer.
- L'ús real pot ser diferent.

Descanso+ (en alguns models/LG ThinQ)



Utilitzeu-la abans d'anar al llit. L'aparell aprendrà i ajustarà automàticament la temperatura i la velocitat del ventilador per a crear un entorn de somni encara més personalitzat.

NOTA

- Aquesta funció es pot configurar quan l'aparell està encès.
- Aquesta funció està disponible amb el mode de **Refrigeració**.
- Pot ser que aquesta funció no estigui disponible si l'aparell està connectat a una unitat exterior múltiple.

Informació del avís de software de codi obert

Per obtenir el codi font sota GPL, LGPL, MPL i altres llicències de fonts obertes que tinguin les obligacions de revelar un codi font, que estigui contingut en aquest producte, i per accedir a tots els termes sobre llicència referits, així com als avisos sobre copyright i altres documents

rellevants, si us plau, visiteu <https://opensource.lge.com>.

LG Electronics també us proporcionarà codi obert en CD-ROM per un import que cobreix les despeses de la seva distribució (com el suport, l'enviament i la manipulació) prèvia sol·licitud per correu electrònic a opensource@lge.com.

Aquesta oferta és vàlida per a qualsevol persona en possessió de la informació durant un període de tres anys després del darrer enviament d'aquest producte.

Especificacions de l'equip de ràdio

Nom del mòdul	LCWB-001
Rang de freqüències de LAN sense fil	2412 MHz - 2472 MHz
Potència de sortida de LAN sense fil (màx.)	18,14 dBm
Rang de freqüències Bluetooth	2402 MHz - 2480 MHz
Potència de sortida Bluetooth (màx.)	7,03 dBm

Funció sense fil versió S/W: V 1.0

Per consideració a l'usuari, aquest dispositiu ha d'instal·lar-se i utilitzar-se amb una distància mínima de 20 cm entre el dispositiu i el cos.

Especificacions del mòdul radar

Aquesta funció només està disponible en models amb un sensor radar.

Nom del model	Rang de freqüència	Potència de sortida (màx.)
RSM V2	61,0 GHz - 61,5 GHz	6,27 dBm

Diagnòstic utilitzant LG ThinQ

Utilitzeu aquesta funció per ajudar-vos a diagnosticar i resoldre problemes amb el vostre aparell.

NOTA

- Per motius no atribuïbles a la negligència d'LGE, és possible que el servei no funcioni a causa de factors externs com ara, entre d'altres, la no disponibilitat del Wi-Fi, la desconexió del Wi-Fi, la política de la botiga d'aplicacions local o la no disponibilitat de l'aplicació.
- La funció pot estar subjecta a canvis sense previ avís i pot tenir una forma diferent segons el lloc on us trobeu.

Utilitzar LG ThinQ per diagnosticar problemes

Si teniu algun problema i el vostre aparell disposa de wifi, pot transmetre dades de solució de problemes a un telèfon intel·ligent mitjançant l'aplicació **LG ThinQ**.

- Inicieu l'aplicació **LG ThinQ** i seleccioneu la funció **Smart Diagnosis** al menú. Seguiu les instruccions facilitades per l'aplicació **LG ThinQ**.

Utilitzar el diagnòstic sonor per diagnosticar problemes

Seguiu aquests instruccions per utilitzar el mètode de diagnòstic sonor.

- Inicieu l'aplicació **LG ThinQ** i seleccioneu la funció **Smart Diagnosis** al menú. Seguiu les instruccions per al diagnòstic sonor indicades a l'aplicació **LG ThinQ**.

- 1 Introduïu l'endoll a la presa correctament.
- 2 Col·loqueu el micròfon del vostre telèfon intel·ligent a prop de l'aparell.

3 Premeu el botó de **Funció**.

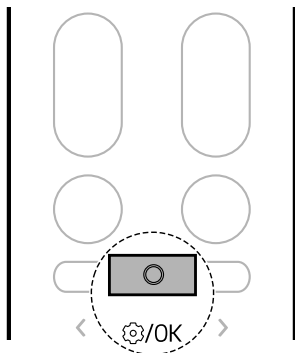

- Mantingueu el telèfon intel·ligent a prop fins que la transferència de dades hagi acabat.

4 Premeu el botó **< o >** fins que la icona següent faci pampallugues a la part inferior de la pantalla. Aleshores, premeu el botó de **Funció**.

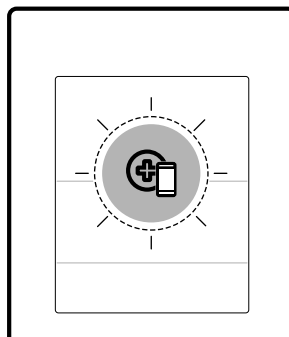
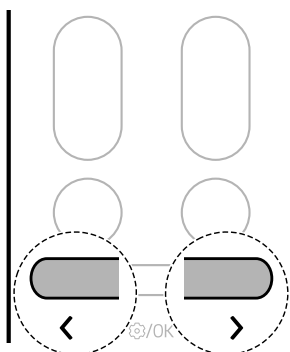

5 Un cop finalitzada la transferència de dades, es mostrarà el diagnòstic a l'aplicació.

NOTA

- Per obtenir els millors resultats, no moveu el telèfon durant la transmissió dels tons.
- Assegureu-vos de mantenir el soroll ambiental al mínim, si no, el telèfon pot no rebre els senyals acústics de la unitat interior correctament.

MANTENIMENT

Neteja

⚠️ ADVERTÈNCIA

- Abans de netejar o fer-ne el manteniment, desconnecteu l'alimentació elèctrica i espereu fins que s'aturi el ventilador.

Intervals del neteja

Netejar l'aparell

Si no s'ha d'utilitzar l'aparell durant un període llarg de temps, eixugueu l'aparell per mantenir-lo en les millors condicions. Netegeu l'aparell regularment per mantenir-ne el rendiment òptim i prevenir possibles avaries.

- Assequeu l'aparell amb el mode **Ventilador** durant 3 o 4 hores i desconnecteu-lo de l'alimentació. Poden produir-se danys interns si queda humitat als components de l'aparell.
- Abans de tornar a utilitzar l'aparell, assequeu els components interns de l'aparell amb el mode **Ventilador** durant 3 o 4 hores. Això ajudarà a reduir les males olors provocades per la humitat.

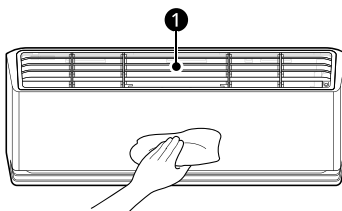

- 1 Filtre d'aire

NOTA

- Aquesta funció pot variar segons el tipus de model.

Tipus	Descripció	Interval
Unitat interior	Netegeu la unitat interior amb un drap suau sec.	Regularment
	Feu que un professional netegi el dipòsit de drenatge del condensador.	Un cop a l'any
	Feu que un professional netegi el tub de drenatge del condensador.	Cada 4 mesos
	Substituiu les piles del control remot sense fil.	Un cop a l'any

44 MANTENIMENT

Tipus	Descripció	Interval
Unitat exterior	Feu que un professional netegi les bobines intercanviadores de calor i les reixes. (Consulteu un tècnic).	Un cop a l'any
	Feu que un professional netegi el ventilador.	Un cop a l'any
	Feu que un professional netegi el dipòsit de drenatge del condensador.	Un cop a l'any
	Feu que un professional verifiqui que el ventilador estigui ben collat.	Un cop a l'any
	Netegeu els components elèctrics amb aire comprimit.	Un cop a l'any

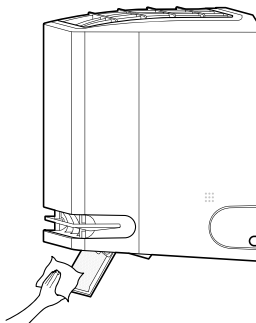

Netejar el deflector d'aire

- 1 Apagueu l'aparell.
- 2 Mantingueu premut el botó  durant 5 segons per obrir el deflector d'aire i netejar-lo amb facilitat.
- 3 Netegeu el deflector d'aire amb un drap suau sec.



- 4 Mantingueu premut el botó  durant 5 segons per tancar el deflector d'aire.

NOTA

- Quan premeu el botó  mentre aquesta funció està activada, no es pot encendre l'aparell.
 - Si premeu el botó  repetidament, podeu encendre l'aparell.

Netejar el filtre i altres parts

Tipus	Descripció	Interval
Filtre d'aire	Netegeu-lo amb una aspiradora o renteu-lo a mà.	2 setmanes
Filtre d'al·lèrgens	Netegeu-lo amb una aspiradora o raspall.	Cada 6 mesos
Ionitzador (en alguns models)	Utilitzeu un bastonet de cotó sec per netejar la pols.	Cada 6 mesos

NOTA

- No utilitzeu aigua a més de 40 °C quan netegeu els filtres. Pot provocar deformacions i descoloració.
- No utilitzeu substàncies volàtils per netejar els filtres. Poden malmetre les superfícies de l'aparell.

NOTA

- No netegeu el filtre d'al·lergens amb aigua perquè pot fer malbé el filtre (en alguns models).
-

Utilitzar la funció de neteja automàtica+

Durant els modes de **Refrigeració** i **Deshumidificació**, es genera humitat dins la unitat interior. Podeu reduir aquesta humitat.

1 Premeu el botó de **Funció**.

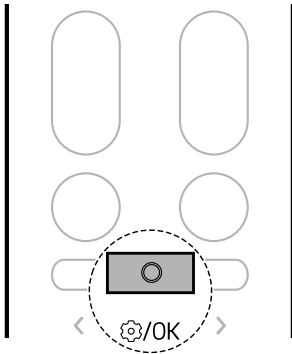

2 Premeu el botó **< o >** fins que la icona següent faci pampallugues a la part inferior de

la pantalla. Aleshores, premeu el botó de **Funció**.

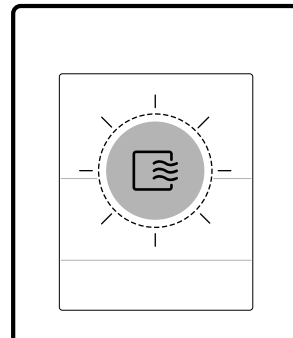
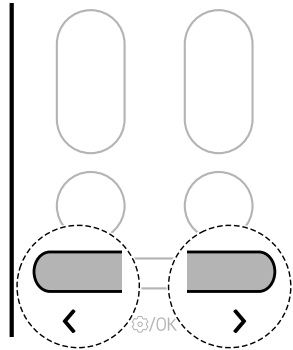

3 Premeu el botó **< o >** per configurar l'estat de la funció de **Neteja automàtica+** desitjada.

- Cada cop que es prem el botó, la funció canvia en aquest ordre: Stop ↔ ON ↔ OFF

4 A continuació, premeu el botó de **Funció**.

NOTA

- La funció de **Neteja automàtica+** està configurada quan comreu l'aparell. Si no voleu utilitzar aquesta funció, apagueu-la.

NOTA

- La configuració de **Neteja automàtica+** es configura automàticament d'acord amb les condicions d'ús de l'aparell i l'estat del progrés es mostra en minuts restants a la pantalla de la unitat interior.
 - La durada de la **Neteja automàtica+** és de fins a 20 minuts.
- Les condicions d'assecat a l'interior de l'aparell poden ser diferents en funció de la temperatura i la humitat de l'aire interior.
 - Per assecar l'interior de l'aparell suficientment, poseu l'aparell en mode de **Ventilador** durant més d'1 hora.
- Un cop s'ha configurat la funció de **Neteja automàtica+**, la configuració anterior de **Neteja automàtica+** es mantindrà quan es torni a utilitzar l'aparell.
- Si no heu d'utilitzar l'aparell durant un període llarg de temps, poseu en marxa el mode de **Ventilador** durant més d'1 hora per assecar completament l'interior de l'aparell abans de deixar d'utilitzar-lo.
- Podeu configurar la funció de **Neteja automàtica+** fins i tot quan l'aparell no està en funcionament.

Neteja per congelació (en alguns models)

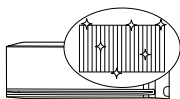

Congelar i descongelar repetidament l'intercanviador de calor del condicionador d'aire fa que es netegi de contaminants, com ara la pols, i l'aparell es mantingui net.

FC apareix a la pantalla de la unitat interior i es mostra el procés de neteja de 0 fins a 99.

- 1 Premeu el botó de **Funció**.

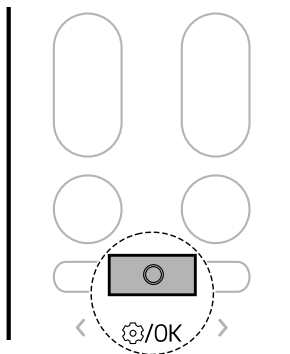

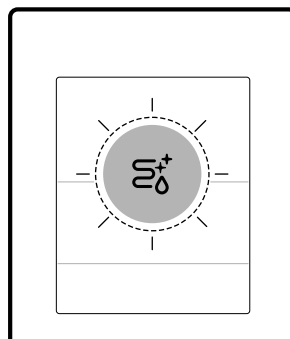
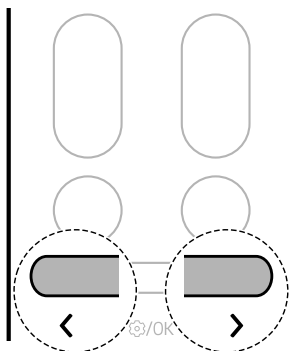

- 2 Premeu el botó < o > fins que la icona següent faci pampallugues a la pantalla. Aleshores, premeu el botó de **Funció**.

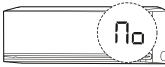

NOTA

- La funció de **Neteja per congelació** acabarà quan l'aparell s'hagi assecat.
- Si la humitat de l'ambient és alta quan la funció de **Neteja per congelació** està en marxa, la zona propera a la unitat interior es pot tornar boirosa.
- La funció de **Neteja per congelació** es pot utilitzar a l'interior de 21 °C a 32 °C i a l'exterior de 21 °C a 37 °C. La funció de **Neteja per congelació** és una funció de manteniment higiènic, no una funció de refrigeració, per tant, les condicions d'ús poden ser diferents de les que garanteixen la temperatura de refrigeració de l'aparell.
- Si la funció de **Neteja per congelació** s'utilitza amb una temperatura fora de l'interval permès, sonarà un xiulet 5 vegades i no funcionarà.
 - El codi de la imatge següent es mostrarà en algunes unitats interiors.



- La funció de **Neteja per congelació** està disponible fins i tot quan l'aparell està en marxa.
- Si premeu el botó  de l'aparell o el control remot durant la **Neteja per congelació**, la funció de **Neteja per congelació** es desactivarà.
- Durant la **Neteja per congelació**, es pot sentir un soroll de cruiximent perquè l'aparell es dilata i contrau.
- Després de la **Neteja per congelació**, l'aparell s'apagarà automàticament. Quan es torni a encendre l'aparell, aquest funcionarà en mode de **Refrigeració**.
- Si la funció de **Temporitzador** està activada, pot ser que la funció de **Neteja per congelació** no funcioni amb normalitat.
- Surt aire fred de l'aparell mentre la funció de **Neteja per congelació** està activada.
- Pot ser que aquesta funció no estigui disponible si l'aparell està connectat a una unitat exterior múltiple.

Retirar i substituir el filtre d'aire

NOTA

- No doblegueu el filtre d'aire perquè es podria trencar.
- Munteu el filtre d'aire correctament per evitar que la pols i altres substàncies entrin a l'aparell.
- La quantitat i ubicació de les ganxos pot variar en funció del model de l'aparell.

- 1 Apagueu l'alimentació de l'aparell.
- 2 Localitzeu els pestells del filtre d'aire a la part superior frontal de l'aparell.

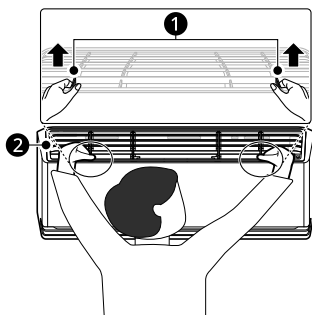

- 1 Botons
- 2 Filtre d'aire

- 3 Estireu lleugerament els pestells cap amunt i aixequen el filtre per retirar-lo.

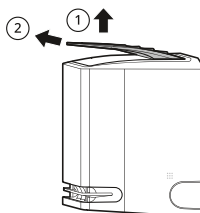

- 4 Inserir els ganxos del filtre d'aire a les ranures de la part posterior del panell frontal.

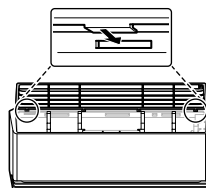

- 5 Empeneu els ganxos avall fins que entrin a la posició correcta amb un espetec.

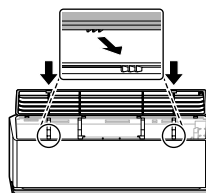

- 6 Per assegurar-vos que el filtre està muntat correctament, feu pressió per tota la part frontal del filtre.

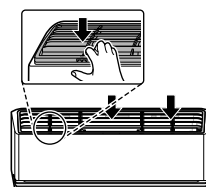

Netejar el filtre d'aire

Netegeu el filtre d'aire cada 2 setmanes, més sovint si cal.

- 1 Retireu el filtre d'aire de l'aparell.

- 2** Netegeu el filtre d'aire amb una aspiradora o renteu-lo amb aigua tèbia i un detergent neutre.

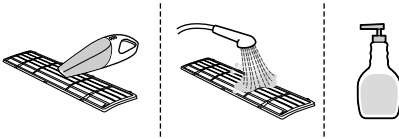

- 3** Assequeu el filtre a l'ombra.

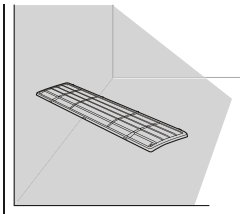

NOTA

- No utilitzeu l'aparell sense el filtre.

Netejar el filtre d'al·lergens (en alguns models)

NOTA

- La quantitat i ubicació de les parts pot variar en funció del model de l'aparell.
- Les funcions poden canviar segons el tipus de model.

- 1** Apagueu l'alimentació de l'aparell.

- 2** Retireu el filtre d'aire de la unitat interior.

- 3** Retireu el filtre d'al·lergens de la unitat interior.

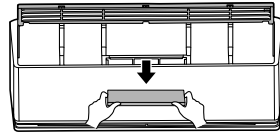

- 4** Netegeu el filtre amb una aspiradora.
- No renteu el filtre d'al·lergens amb aigua.

- 5** Introduïu el filtre d'al·lergens.

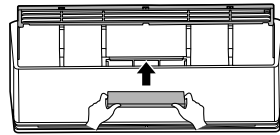

- 6** Munteu el filtre d'aire.

- 7** Comproveu el lateral de la coberta frontal per assegurar-vos que el filtre d'aire està instal·lat correctament.

Retirar i substituir la guia d'aire

NOTA

- La quantitat i ubicació de les ganxos pot variar en funció del model de l'aparell.

- 1** Apagueu l'alimentació de l'aparell.

- 2** Estireu i traieu la guia d'aire de la part frontal de la unitat interior.

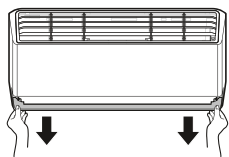

- 3** Inserir els ganxos de la guia d'aire a les ranures.

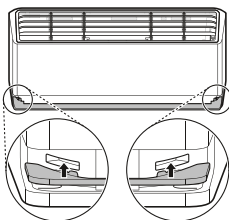

- 4** Empenyeu els ganxos fins que entrin a la posició correcta amb un espetec.

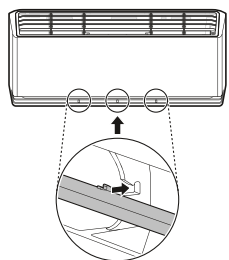

Netejar la guia d'aire

- 1** Retireu la guia d'aire de l'aparell.

- 2** Netegeu la guia d'aire amb un drap suau o sec.

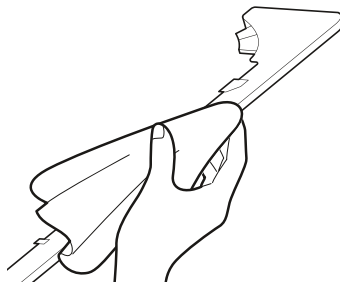

Netejar l'ionitzador (en alguns models)

- 1** Apagueu l'aparell.

- 2** Mantingueu premut el botó  durant 5 segons per obrir el deflector d'aire.

- 3** Netegeu l'ionitzador amb un bastonet de cotó sec.

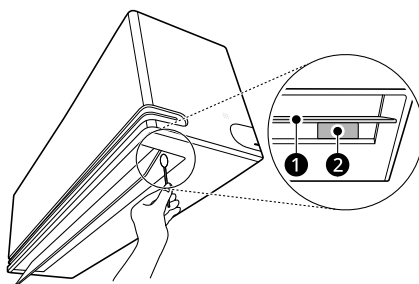



1 Deflector d'aire

2 Ionitzador

- 4** Mantingueu premut el botó  durant 5 segons per tancar el deflector d'aire.

NOTA

- Quan premeu el botó  mentre aquesta funció està activada, no es pot encendre l'aparell.
 - Si premeu el botó  repetidament, podeu encendre l'aparell.
-

SOLUCIONAR PROBLEMES

Abans de trucar al servei de reparacions

Si us plau, comproveu aquests aspectes abans de contactar el centre de servei. Si el problema continua, contacteu el centre de servei local.

NOTA

- Algunes funcions poden no estar disponibles, depenent del model.

Funció d'autodiagnòstic

Aquest aparell té una funció d'**autodiagnòstic**. Si hi ha un error, el llum de la unitat interior farà pampallugues en intervals de 2 segons. Si això passa, poseu-vos en contacte amb el vostre distribuïdor o centre de serveis local.

Funcionament

Síntomes	Possible causa i solució
L'aparell no funciona amb normalitat.	L'aparell produeix olor de cremat i sorolls estranys. <ul style="list-style-type: none"> • Apagueu l'aparell, tanqueu o desconnecteu l'alimentació elèctrica i contacteu el centre de servei.
	Hi ha aigua que goteja de la unitat interior fins i tot quan el nivell d'humitat és baix. <ul style="list-style-type: none"> • Apagueu l'aparell, tanqueu o desconnecteu l'alimentació elèctrica i contacteu el centre de servei.
	El cable d'alimentació està deteriorat o genera calor excessiva. <ul style="list-style-type: none"> • Apagueu l'aparell, tanqueu o desconnecteu l'alimentació elèctrica i contacteu el centre de servei.
	Un interruptor, un disjuntor del circuit (de seguretat, de terra) o un fusible no funciona adequadament. <ul style="list-style-type: none"> • Apagueu l'aparell, tanqueu o desconnecteu l'alimentació elèctrica i contacteu el centre de servei.
	L'aparell genera un codi d'error de l'autodiagnòstic. <ul style="list-style-type: none"> • Apagueu l'aparell, tanqueu o desconnecteu l'alimentació elèctrica i contacteu el centre de servei.
No es pot ajustar la velocitat del ventilador.	El mode d'Alta potència o de Funcionament automàtic està seleccionat. <ul style="list-style-type: none"> • En alguns modes de funcionament, no es pot ajustar la velocitat del ventilador. Seleccioneu un mode que us permeti ajustar la velocitat del ventilador.

Síntomes	Possible causa i solució
No es pot ajustar la temperatura.	<p>El mode de Ventilador o d'Alta potència està seleccionat.</p> <ul style="list-style-type: none"> En alguns modes de funcionament, no es pot ajustar la temperatura. Seleccioneu un mode que us permeti ajustar la temperatura.
L'aparell s'atura durant el funcionament.	<p>L'aparell s'atura de sobte.</p> <ul style="list-style-type: none"> Es pot haver acabat el temps de la funció del Temporitzador d'apagada, el qual apaga l'aparell. Comproveu la configuració del temporitzador.
	<p>Hi ha hagut una apagada durant el funcionament.</p> <ul style="list-style-type: none"> Espereu que torni a haver-hi corrent. Si la funció de Reiniciar automàticament està activada, l'aparell reprendrà el funcionament anterior uns quants minuts després que es recuperi el corrent.
L'aparell no funciona.	<p>L'aparell no està endollat.</p> <ul style="list-style-type: none"> Comproveu que l'endoll estigui ben col·locat a la presa o que els interruptors estiguin encesos.
	<p>Un fusible ha explotat o l'alimentació elèctrica està bloquejada.</p> <ul style="list-style-type: none"> Substituiu el fusible o comproveu si el disjuntor ha saltat.
	<p>Hi ha hagut una apagada.</p> <ul style="list-style-type: none"> Apagueu l'aparell quan hi hagi un tall de corrent. Quan es recuperi el corrent, espereu 3 minuts i enceneu l'aparell.
	<p>El voltage és massa alt o massa baix.</p> <ul style="list-style-type: none"> Comproveu si el disjuntor ha saltat.
	<p>L'aparell s'ha apagat automàticament a un temps predeterminat.</p> <ul style="list-style-type: none"> Enceneu l'aparell.
	<p>La configuració de bateria del control remot sense fils és incorrecta.</p> <ul style="list-style-type: none"> Assegureu-vos que les piles estan col·locades correctament al control remot sense fil. Si les piles estan ben col·locades, però l'aparell encara no funciona, substituïu les piles i torneu-ho a intentar.
L'aparell no emet aire fred.	<p>L'aire no circula adequadament.</p> <ul style="list-style-type: none"> Assegureu-vos que no hi ha cortines, persianes o mobles que bloquegin la part frontal de l'aparell.
	<p>El filtre d'aire està brut.</p> <ul style="list-style-type: none"> Netegeu el filtre d'aire cada 2 setmanes. Vegeu "Netejar el filtre d'aire" per a més informació.
	<p>La temperatura de l'ambient és massa alta.</p> <ul style="list-style-type: none"> A l'estiu, refredar completament l'aire d'un espai pot trigar temps. En aquest cas, seleccioneu el mode d'Alta potència per refredar l'aire interior ràpidament.

Síntomes	Possible causa i solució
L'aparell no emet aire fred.	L'aire fred s'escapa de l'habitació. <ul style="list-style-type: none"> Assegureu-vos que l'aire fred no s'escapa pels punts de ventilació de l'habitació.
	La temperatura desitjada és superior a la temperatura actual. <ul style="list-style-type: none"> Configureu la temperatura desitjada a un nivell inferior al de la temperatura actual.
	Hi ha una font de calor a prop. <ul style="list-style-type: none"> Eviteu utilitzar aparells que generin calor com ara forns elèctrics o plaques de gas mentre el condicionador d'aire estigui en funcionament.
	El mode Ventilador està seleccionat. <ul style="list-style-type: none"> Durant el mode Ventilador, l'aparell emet aire sense refredar ni escalfar l'aire de l'interior. Canviar el mode de funcionament a refrigeració.
	La temperatura exterior és massa elevada. <ul style="list-style-type: none"> L'efecte refrigerador pot ser insuficient.

Rendiment

Síntomes	Possible causa i solució
La unitat interior segueix funcionant fins i tot quan s'apaga l'aparell.	La funció Neteja automàtica+ està en marxa. <ul style="list-style-type: none"> Permeteu que la funció Neteja automàtica+ continuï perquè redueix la humitat interna de la unitat interior. Si no voleu aquesta funció, podeu apagar la unitat interior.
La sortida d'aire de la unitat interior emet boira.	L'aire refrigerat de l'aparell genera boira. <ul style="list-style-type: none"> Quan la temperatura de l'ambient disminueixi, aquest fenomen desapareixerà.
Hi ha aigua que goteja de la unitat exterior.	En funcionament de calefacció, l'aigua condensada goteja de l'intercanviador de calor. <ul style="list-style-type: none"> Així cal que el tub de desguàs s'instal·li sota de la plataforma de la base. Poseu-vos en contacte amb l'instal·lador.
Fa soroll o vibra.	Se senten esclafits quan l'aparell s'activa o atura pel moviment de la vàlvula d'inversió. So de cruiximent: Les parts de plàstic de la unitat interior cruixeixen quan s'encongeixen o expandeixen pels canvis sobtats de temperatura. So de líquid o aire corrent: És el flux del refrigerant de dins l'aparell. <ul style="list-style-type: none"> El soroll és normal durant i després de funcionar. No és un indicati d'avaría.

Síntomes	Possible causa i solució
La unitat interior allibera olor.	<p>Les olors (com ara el fum de cigarreta) poden ser absorbides cap a la unitat interior i alliberar-se amb el flux d'aire.</p> <ul style="list-style-type: none"> • Si l'olor no desapareix, cal que netegeu el filtre. Si això no funciona, poseu-vos en contacte amb el centre de servei per netejar l'intercanviador de calor.
L'aparell no emet aire calent.	<p>Quan es posa en marxa el mode de Calefacció, el deflector es tanca gairebé del tot i no en surt aire, encara que la unitat exterior funcioni.</p> <ul style="list-style-type: none"> • És normal. Espereu a que l'aparell hagi generat prou aire calent per emetre per la unitat interior.
	<p>La unitat exterior està en mode de desglaç.</p> <ul style="list-style-type: none"> • En el mode de Calefacció, es genera gel al voltant de les bobines quan la temperatura exterior baixa. El mode de Desglaç redueix la capa de gel de la bobina i hauria d'acabar al cap de 15 minuts aproximadament.
	<p>La temperatura exterior és massa baixa.</p> <ul style="list-style-type: none"> • L'efecte de calefacció pot ser insuficient.

Wi-Fi

Síntomes	Possible causa i solució
El vostre aparell i el vostre telèfon intel·ligent no estan connectats a la xarxa wifi.	<p>La contrasenya del wifi al qual esteu intentant connectar-vos és incorrecta.</p> <ul style="list-style-type: none"> • Cerqueu la xarxa wifi connectada al vostre telèfon intel·ligent, elimineu-la i, a continuació, registreu el vostre aparell a LG ThinQ.
	<p>Les dades mòbils del vostre telèfon intel·ligent estan activades.</p> <ul style="list-style-type: none"> • Desactiveu les Dades mòbils del vostre telèfon intel·ligent i registreu l'aparell mitjançant la xarxa wifi.
	<p>El nom de la xarxa sense fil (SSID) està configurat incorrectament.</p> <ul style="list-style-type: none"> • El nom de la xarxa sense fil (SSID) hauria de ser una combinació de números i lletres en anglès. (No utilitzeu caràcters especials).
	<p>La freqüència de l'encaminador no és de 2,4 GHz.</p> <ul style="list-style-type: none"> • Només s'admet una freqüència de l'encaminador de 2,4 GHz. Configureu l'encaminador sense fil a 2,4 GHz i connecteu-hi l'aparell. Per comprovar la freqüència de l'encaminador, consulteu amb el vostre proveïdor de serveis d'Internet o amb el fabricant de l'encaminador.
	<p>La distància entre l'aparell i l'encaminador és massa gran.</p> <ul style="list-style-type: none"> • Si la distància entre l'aparell i l'encaminador és massa gran, és possible que el senyal sigui feble i que la connexió no estigui configurada correctament. Situeu l'encaminador més a prop de l'aparell.

RECORDATORI

RECORDATORI

