

MANUEL D'UTILISATEUR LAVE-LINGE



Avant de commencer l'installation, lire attentivement ces instructions. Cela simplifiera l'installation et assurera que le produit sera installé correctement et en toute sécurité. Conserver ces instructions à proximité du produit après installation pour référence ultérieure.

FH4U1JBHK(0~9)N



MFL69042593

www.lg.com

TABLE DES MATIÈRES

Ce manuel est conçu pour un groupe d'appareils et peut contenir des images ou un contenu différent du modèle que vous avez acheté.

Ce manuel est sujet à révision par le fabricant.

CONSIGNES DE SÉCURITÉ.....	03
Consignes importantes relatives à la sécurité.....	05
INSTALLATION.....	08
Caractéristiques.....	08
Accessoires.....	08
Exigences du lieu d'installation.....	09
Déballage et retrait des boulons de transport.....	10
Utilisation de patins antidérapants (en option).....	11
Planchers en bois (planchers suspendus).....	11
Mise à niveau du lave-linge.....	12
Raccorder un tuyau d'arrivée.....	12
Installation du tuyau de vidange.....	15
UTILISATION.....	16
Utilisation du lave-linge.....	16
Trier le linge.....	17
Ajouter des produits de nettoyage.....	18
Panneau de commande.....	20
Tableau des programmes.....	21
Cycle d'options.....	26
Séchage (en option).....	28
Utilisation de la fonction intelligente (en option).....	30
MAINTENANCE.....	31
Nettoyage de votre lave-linge.....	31
Nettoyage du filtre d'entrée d'eau.....	31
Nettoyage du filtre de la pompe de vidange.....	32
Nettoyage du bac distributeur.....	33
Nettoyage de la cuve (en option).....	33
Attention au gel pendant l'hiver.....	34
Utiliser la fonction Smart Diagnosis™.....	36
DÉPANNAGE.....	37
Diagnostic de problèmes.....	37
Messages d'erreur.....	39
GARANTIE.....	41

CONSIGNES DE SÉCURITÉ

Les consignes de sécurité suivantes sont destinées à éviter les risques ou dommages imprévus issus d'une utilisation dangereuse ou incorrecte de l'appareil.

Les consignes sont séparées en 'AVERTISSEMENT' et 'ATTENTION' comme décrit ci-dessous.

 Ce symbole s'affiche pour indiquer des problèmes et des utilisations qui peuvent présenter des risques. Lire attentivement la partie qui comporte ce symbole et suivre les instructions afin d'éviter tout risque.

 **AVERTISSEMENT** - Cela indique que tout manquement à suivre les instructions peut entraîner des blessures graves ou la mort.

 **ATTENTION** - Cela indique que tout manquement à suivre les instructions peut entraîner des blessures légères ou endommager l'appareil.

AVERTISSEMENT

Pour réduire le risque d'incendie, de choc électrique ou de blessures lors de l'utilisation de votre appareil, des précautions de base doivent être respectées, y compris les suivantes.

ENFANTS AU SEIN DU FOYER

Cet appareil n'est pas destiné à être utilisé par des personnes (y compris des enfants) ayant des capacités physiques, sensorielles ou mentales réduites, ou manquant d'expérience et de connaissances, à moins qu'elles ne soient supervisées ou aient reçu des instructions quant à l'utilisation de l'appareil par une personne responsable de leur sécurité. Les enfants doivent être surveillés pour s'assurer qu'ils ne jouent pas avec l'appareil.

Pour une utilisation en Europe :

Cet appareil peut être utilisé par des enfants âgés de 8 ans et plus et par des personnes ayant des capacités physiques, sensorielles ou mentales réduites ou bien manquant d'expérience et de connaissances, s'ils sont surveillés ou ont reçu des instructions relatives à l'utilisation de l'appareil d'une manière sûre et s'ils comprennent les dangers impliqués. Les enfants ne doivent pas jouer avec l'appareil. Le nettoyage et la maintenance par l'utilisateur ne doivent pas être exécutés par des enfants sans surveillance.

Les enfants de moins de 3 ans doivent être tenus à l'écart, sauf s'ils sont surveillés en permanence.

EXIGENCES DE MISE À LA TERRE

AVERTISSEMENT

Pour votre sécurité, les informations contenues dans le présent manuel doivent être suivies afin de réduire les risques d'incendie, d'explosion ou de choc électrique, ou pour prévenir tous dommages matériels, blessures corporelles ou mort.

- Cet appareil doit être mis à la terre. En cas de dysfonctionnement ou de panne, la mise à la terre réduira le risque de choc électrique en donnant un chemin de moindre résistance au courant électrique.
- Cet appareil est équipé d'un cordon doté d'un conducteur de terre et d'une fiche de terre. La fiche doit être branchée dans une prise appropriée, correctement installée et mise à la terre conformément à tous les codes et règlements locaux.
- Une mauvaise connexion du conducteur de terre peut entraîner un risque de choc électrique. Vérifier avec un électricien ou technicien qualifié si vous avez des doutes quant à savoir si l'appareil est correctement mis à la terre.
- Ne pas modifier la fiche fournie avec l'appareil. Si elle ne correspond pas à la prise, faire installer une prise adéquate par un électricien qualifié.

Consignes importantes relatives à la sécurité

AVERTISSEMENT

Pour réduire le risque d'incendie, de choc électrique ou de blessures lors de l'utilisation de votre appareil, des précautions de base doivent être respectées, y compris les suivantes.

Installation

- Ne jamais faire fonctionner cet appareil s'il est endommagé, défectueux, partiellement démonté ou a des pièces manquantes ou cassées, y compris si le cordon ou la fiche est endommagée. Cela peut provoquer un choc électrique ou des blessures.
- Cet appareil est lourd. Au moins deux personnes peuvent être nécessaires pour installer et déplacer l'appareil. Tout manquement à respecter cette instruction peut entraîner des blessures.
- Stocker et installer cet appareil là où il ne sera pas exposé à des températures en dessous de zéro ou à des conditions climatiques d'extérieur. Tout manquement à respecter cette instruction peut entraîner des fuites.
- Serrer le tuyau de vidange pour éviter toute séparation. Des éclaboussures d'eau peuvent provoquer un choc électrique.
- Si le cordon d'alimentation est endommagé, il doit être remplacé par le fabricant ou ses agents de service ou bien une personne qualifiée afin d'éviter tout danger.
- L'appareil ne doit pas être installé derrière une porte verrouillable, une porte coulissante ou une porte avec une charnière du côté opposé à celui du sèche-linge, de sorte qu'une ouverture complète de la porte du sèche-linge soit restreinte.

Utilisation

- Ne pas utiliser d'objet pointu comme un foret ou une broche pour appuyer ou séparer une unité d'exploitation. Cela peut provoquer un choc électrique ou des blessures.
- Le démontage, la réparation ou la modification de l'appareil ne doit être effectuée que par un réparateur agréé du centre de service LG Electronics. Un mauvais entretien peut provoquer des blessures, un choc électrique ou un incendie.
- Ne pas vaporiser d'eau à l'intérieur ou à l'extérieur de l'appareil pour le nettoyer. L'eau peut endommager l'isolation, provoquant un choc électrique ou un incendie.
- Garder la zone sous et autour de vos appareils exempte de matériaux combustibles tels que des peluches, du papier, des chiffons, des produits chimiques, etc. Une mauvaise utilisation peut provoquer un incendie ou une explosion.
- Ne pas mettre d'animaux vivants dans l'appareil, comme des animaux domestiques. Cela peut causer des blessures.
- Ne pas laisser cet appareil porte ouverte. Les enfants peuvent s'accrocher à la porte ou ramper à l'intérieur de l'appareil, causant des dommages ou des blessures.

- Ne jamais toucher cet appareil pendant qu'il fonctionne. Attendre que le tambour soit complètement arrêté. Tout manquement à respecter cette instruction peut entraîner des blessures.
- Ne pas mettre, laver ou sécher des articles qui ont été nettoyés, lavés, trempés ou tachés de substances combustibles ou explosives (comme de la cire, de l'huile, de la peinture, de l'essence, des dégraissants, des solvants de nettoyage à sec, du pétrole, de l'huile végétale, de l'huile de cuisine, etc.). Toute utilisation incorrecte peut provoquer un incendie ou une explosion.
- En cas d'inondation, cesser d'utiliser l'appareil et contacter le centre de service LG Electronics. Tout contact avec de l'eau peut provoquer un choc électrique.
- Ne pas trop pousser la porte lorsque la porte de l'appareil est ouverte. Cela risque de faire basculer l'appareil et peut provoquer une blessure.
- Utiliser des ensembles de tuyaux neufs fournis avec l'appareil. Les ensembles de tuyaux usagés ne doivent pas être réutilisés. Une fuite d'eau peut causer des dommages matériels.
- Ne pas toucher la porte pendant les cycles de vapeur, séchage ou lavage à haute température. La surface de la porte peut devenir très chaude. Attendre la libération de la serrure de la porte avant d'ouvrir la porte. Tout manquement à respecter cette instruction peut entraîner des blessures.
- Ne pas utiliser de gaz inflammables et de substances combustibles (benzène, essence, diluant, pétrole, alcool, etc.) autour de l'appareil. Cela peut provoquer une explosion ou un incendie.
- Si le tuyau de vidange ou d'arrivée est gelé en hiver, n'utiliser qu'après dégel. Le gel peut provoquer un incendie ou un choc électrique et les parties gelées peuvent entraîner un dysfonctionnement de l'appareil ou une réduction de sa durée de vie.
- Conserver toutes les lessives, les assouplissants et les agents de blanchiment hors de la portée des enfants. Ces produits contiennent des matériaux toxiques.
- Ne pas brancher plusieurs appareils sur des prises de courant multiples ou des rallonges. Cela peut provoquer un incendie.
- Retirer la fiche d'alimentation lorsque vous nettoyez l'appareil. Si vous ne débranchez pas la fiche, cela peut provoquer un choc électrique ou des blessures.
- Ne pas toucher la fiche d'alimentation avec des mains mouillées. Cela peut provoquer un choc électrique ou des blessures.
- Lorsque vous débranchez la fiche d'alimentation d'une prise, bien tenir la fiche d'alimentation et non le câble. Tous dommages au câble peuvent provoquer un choc électrique ou des blessures.
- Ne pas plier excessivement le câble d'alimentation ou placer un objet lourd sur celui-ci. Des dommages au câble d'alimentation peuvent provoquer un choc électrique ou un incendie.

Sécurité technique pour l'utilisation du sèche-linge

- Ne pas sécher des articles non lavés dans l'appareil.
- Les articles qui ont été souillés par des substances telles que de l'huile de cuisson, de l'huile végétale, de l'acétone, de l'alcool, de l'essence, du kérosène, des détachants, de la térébenthine, des cires et des décapants de cire doivent être lavés à l'eau chaude avec une quantité de lessive supplémentaire avant d'être séchés dans l'appareil.
- Les assouplissants ou produits similaires doivent être utilisés conformément aux instructions de l'assouplissant.
- Enlever tous les objets des poches tels que les briquets et allumettes.
- Ne jamais arrêter cet appareil avant la fin du cycle de séchage, à moins que tous les articles n'aient été rapidement enlevés et étendus, de sorte que la chaleur soit dissipée.
- Cet appareil ne doit pas être utilisé si des produits chimiques industriels ont été utilisés pour le nettoyage.
- Les articles tels que le caoutchouc mousse (mousse de latex), bonnets de douche, textiles imperméables, articles et vêtements à renfort caoutchouté ou oreillers garnis avec des coussins en caoutchouc mousse ne doivent pas être séchés dans cet appareil.

Élimination

- Avant de mettre au rebut un appareil usagé, le débrancher. Rendre la prise inutilisable. Couper le câble directement derrière l'appareil pour éviter toute mauvaise utilisation.
- Éliminer le matériau d'emballage (comme le vinyle et le polystyrène) loin des enfants. Le matériau d'emballage peut étouffer un enfant.
- Enlever la porte du compartiment de lavage avant que cet appareil ne soit retiré du service ou l'éliminer pour éviter le danger que des enfants ou de petits animaux soient piégés à l'intérieur. Tout manquement à respecter cette instruction peut entraîner des blessures corporelles graves ou la mort.

INSTALLATION

Caractéristiques

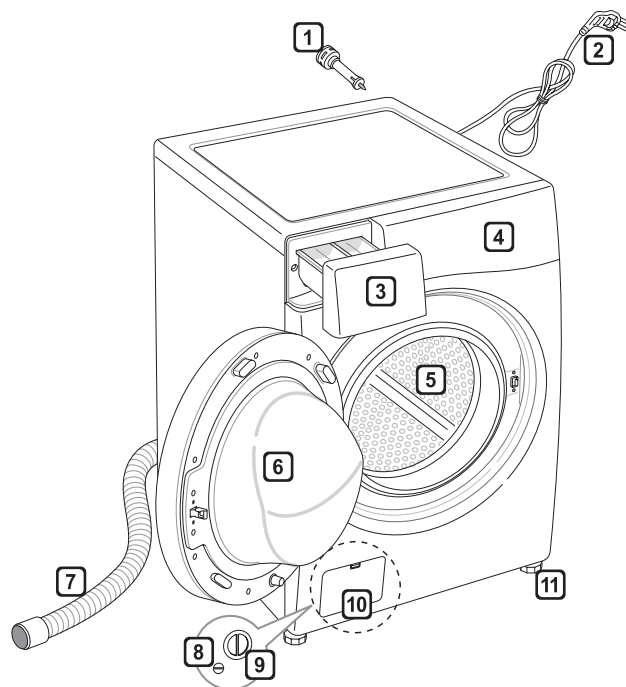

- 1 Boulons de transport
- 2 Fiche d'alimentation
- 3 Bac
- 4 Panneau de commande
- 5 Tambour
- 6 Porte
- 7 Tuyau de vidange
- 8 Bouchon de vidange
- 9 Filtre de pompe de vidange
- 10 Trappe (l'emplacement peut varier selon les produits)
- 11 Pieds réglables

- Alimentation électrique : 220–240 V~, 50 Hz
- Dimensions : 600 mm (L) x 610 mm (P) x 850 mm (H)
- Poids de l'appareil : 71 kg
- Capacité de lavage : 10,5 kg (lavage) / 7 kg (séchage)
- Pression d'eau admissible : 0,1–1,0 MPa (1,0–10,0 kgf/cm²)

- L'aspect et les caractéristiques peuvent être modifiés sans préavis pour améliorer la qualité de l'appareil.

Accessoires

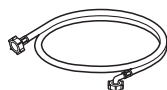

Tuyau d'entrée
(1EA)
(Option : Chaud
(1EA))



Clé



Support de coude
(pour fixation du
tuyau de vidange)



Patins
antidérapants
(2EA)
(en option)



Capuchons pour
couvrir les trous
des boulons de
transport



Sangle de fixation
(en option)

Exigences du lieu d'installation

Emplacement

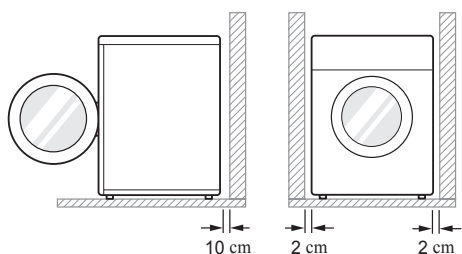

Niveau du sol : La pente admissible sous la totalité du lave-linge est de 1°.

Prise de courant : Doit être à moins de 1,5 mètre de part et d'autre de l'emplacement du lave-linge.

- Ne pas surcharger la prise avec plus d'un appareil.

Dégagement supplémentaire : Pour le mur, 10 cm : arrière / 2 cm : côtés droit et gauche

- Ne pas mettre ou stocker de produits de lessive sur le dessus du lave-linge à tout moment.
- Ces produits peuvent endommager la finition ou les commandes.

Positionnement

- Installer le lave-linge sur un sol plat et dur.
- S'assurer que la circulation d'air autour du lave-linge ne soit pas entravée par des tapis, carpettes, etc.
- Ne jamais essayer de corriger les inégalités du sol avec des morceaux de bois, de carton ou des matériaux similaires sous le lave-linge.
- S'il est impossible d'éviter le positionnement du lave-linge à côté d'une cuisinière à gaz ou d'un poêle à charbon qui se consume, une isolation (85x60 cm) recouverte d'une feuille d'aluminium sur le côté faisant face à la cuisinière ou au poêle doit être insérée entre les deux appareils.

- Ne pas installer votre lave-linge dans une pièce qui puisse atteindre une température négative. Des tuyaux gelés peuvent éclater sous la pression. La fiabilité de l'unité de commande électronique peut être altérée à des températures inférieures au point de congélation.
- Veuillez vous assurer que lorsque le lave-linge est installé, il soit facilement accessible à un technicien en cas de panne.
- Une fois le lave-linge installé, régler les quatre pieds à l'aide de la clé à boulon de transport fournie afin de s'assurer que l'appareil soit stable, et qu'un espace libre d'environ 20 mm soit laissé entre le dessus du lave-linge et le dessous de n'importe quel plan de travail.
- Cet équipement n'est pas conçu pour un usage maritime ou dans des installations mobiles comme des caravanes, avions, etc.

Raccordement électrique

- Ne pas utiliser de rallonge ni de double adaptateur.
- Toujours débrancher le lave-linge et couper l'alimentation en eau après utilisation.
- Raccorder le lave-linge à une prise de terre conformément à la réglementation sur le câblage électrique en vigueur.
- Le lave-linge doit être positionné de sorte que la prise soit facilement accessible.
- Les réparations sur le lave-linge ne doivent être effectuées que par un personnel qualifié. Les réparations effectuées par des personnes inexpérimentées peuvent provoquer des blessures ou de graves dysfonctionnements. Contacter votre centre de service local.
- Si le lave-linge est livré en hiver et que la température est négative, placer le lave-linge à température ambiante pendant quelques heures avant de le mettre en service.

Déballage et retrait des boulons de transport

- 1 Soulever le lave-linge de sa base en mousse.
 - Après avoir retiré le matériel en carton et d'expédition, soulever le lave-linge de sa base en mousse. S'assurer que le support de cuve se détache avec la base et ne soit pas collé au fond du lave-linge.
 - Si vous devez poser le lave-linge pour retirer la base en carton, toujours protéger le côté du lave-linge et le poser délicatement sur le côté. NE PAS mettre le lave-linge sur l'avant ou l'arrière.

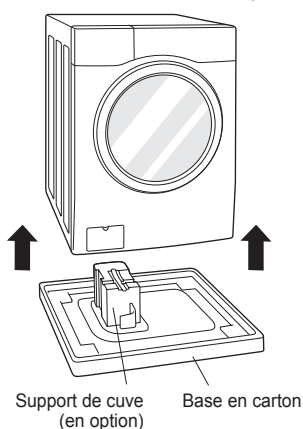

2 Retirer les boulons.

- Commencer par les deux boulons de transport du bas, utiliser la clé (incluse) pour desserrer complètement les boulons de transport en les tournant dans le sens inverse des aiguilles d'une montre. Retirer les boulons en les secouant légèrement et en les tirant pour les sortir.

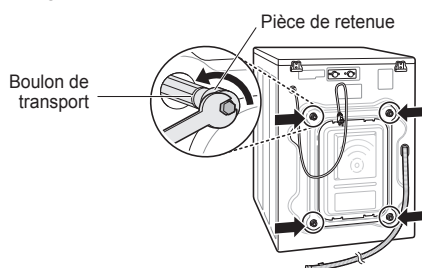

- 3 Remettre les capuchons de trous.
 - Trouver les capuchons de trous inclus dans le pack d'accessoires et les installer dans les trous des boulons de transport.

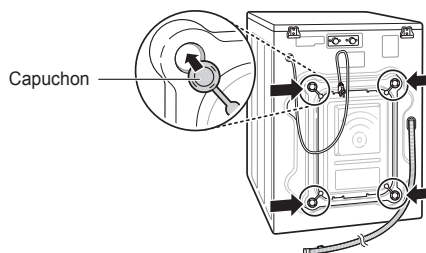

REMARQUE

- Conserver les boulons pour utilisation ultérieure. Afin d'éviter d'endommager les composants internes, NE PAS transporter le lave-linge sans réinstaller les boulons de transport.
- Tout manquement à enlever les boulons de transport et les pièces de retenue peut provoquer de graves vibrations et du bruit, ce qui peut conduire à des dommages permanents au lave-linge. Le cordon est fixé à l'arrière du lave-linge avec un boulon de transport pour aider à empêcher l'utilisation avec des boulons de transport en place.

Utilisation de patins antidérapants (en option)

Si vous installez le lave-linge sur une surface glissante, il peut se déplacer en raison des vibrations excessives. Une mauvaise mise à niveau peut provoquer un dysfonctionnement avec du bruit et des vibrations. Si cela se produit, installer des patins antidérapants sous les pieds de mise à niveau et régler le niveau.

1 Nettoyer le sol pour coller les patins antidérapants.

- Utiliser un chiffon sec pour enlever et nettoyer tous corps étrangers et l'humidité. S'il reste de l'humidité, les patins antidérapants peuvent glisser.

2 Régler le niveau après avoir placé le lave-linge dans la zone d'installation.

3 Poser le côté adhésif du patin antidérapant sur le sol.

- L'installation des patins antidérapants sous les pattes avant est plus efficace. S'il est difficile de poser les patins sous les pattes avant, les mettre sous les pattes arrière.

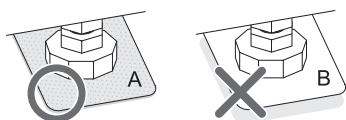
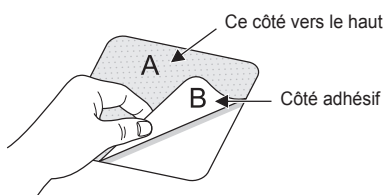

4 S'assurer que le lave-linge soit de niveau.

- Pousser ou faire basculer doucement les bords supérieurs du lave-linge pour s'assurer qu'il ne bascule pas. Si le lave-linge bascule, le niveler de nouveau.

Planchers en bois (planchers suspendus)

- Les planchers de bois sont particulièrement sensibles aux vibrations.
- Pour éviter les vibrations, nous vous recommandons de mettre des coupelles de caoutchouc d'au moins 15 mm d'épaisseur sous chaque pied du lave-linge, fixées à au moins deux poutres de plancher avec des vis.

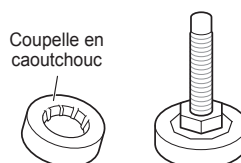

- Si possible, installer le lave-linge dans l'un des angles de la pièce, où le sol est plus stable.
- Monter les coupelles en caoutchouc pour réduire les vibrations.
- Vous pouvez obtenir des coupelles en caoutchouc (p/n°4620ER4002B) auprès du centre de service LG.

REMARQUE

- Les bons positionnement et mise à niveau du lave-linge assureront un fonctionnement long, régulier et fiable.
- Le lave-linge doit être 100 % horizontal et tenir fermement en position.
- Il ne doit pas osciller dans les angles sous la charge.
- La surface d'installation doit être propre, exempte de cire à plancher et autres revêtements lubrifiants.
- Ne pas laisser les pieds du lave-linge se mouiller. Tout manquement à le faire peut provoquer des vibrations ou du bruit.

Mise à niveau du lave-linge

Si le sol est inégal, tourner les pieds réglables selon les besoins (ne pas insérer de morceaux de bois, etc. sous les pieds). S'assurer que les quatre pieds soient stables et reposent sur le sol puis vérifier que l'appareil soit parfaitement de niveau (utiliser un niveau à bulle).

- Une fois le lave-linge de niveau, serrer les écrous vers la base du lave-linge. Tous les écrous doivent être serrés.

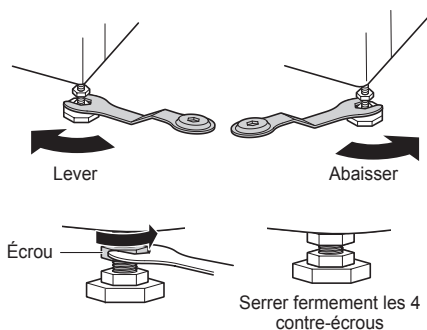

- Vérifier en diagonale

Si l'on appuie sur les bords de la plaque supérieure du lave-linge en diagonale, la machine ne doit pas monter et descendre du tout (vérifier les deux sens). Si la machine bascule lorsqu'on pousse la plaque supérieure de la machine en diagonale, ajuster de nouveau les pieds.

REMARQUE

- Un plancher en bois ou de type suspendu peut contribuer à des vibrations excessives et à un déséquilibre.
- Si le lave-linge est installé sur une plate-forme surélevée, il doit être solidement fixé de manière à éliminer le risque de chute.

Raccorder un tuyau d'arrivée

- La pression d'alimentation en eau doit être comprise entre 0,1 MPa et 1,0 MPa (1,0–10,0 kgf/cm²).
- Ne pas abîmer ou croiser le tuyau d'alimentation en le raccordant au robinet.
- Si la pression d'alimentation en eau est supérieure à 1,0 MPa, un dispositif de détente doit être installé.
- Vérifier régulièrement l'état du tuyau et le remplacer si nécessaire.

Vérification du joint en caoutchouc du tuyau d'alimentation

Deux joints en caoutchouc sont fournis avec les tuyaux d'arrivée d'eau.

Ils sont utilisés pour empêcher les fuites d'eau. S'assurer que le raccordement aux robinets soit suffisamment serré.

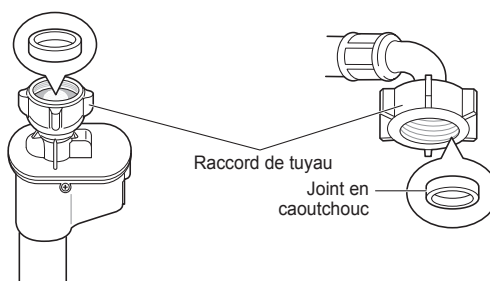
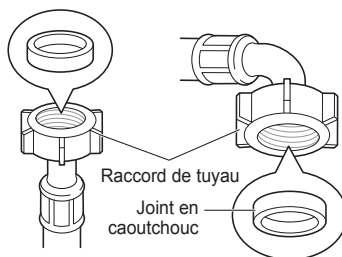

Raccordement d'un tuyau au robinet d'eau

Raccordement d'un tuyau de type vissé à un robinet avec filetage

Visser le raccord du tuyau au robinet d'alimentation en eau.

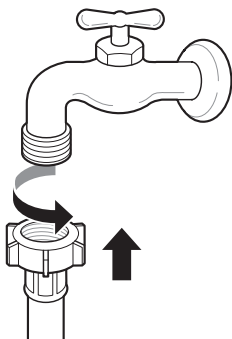

Raccordement d'un tuyau de type vissé à un robinet sans filetage

- 1 Desserrer les quatre vis de fixation.

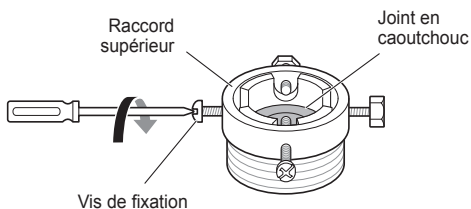

- 2 Retirer la plaque de guidage si le robinet est trop grand pour aller sur l'adaptateur.

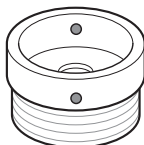
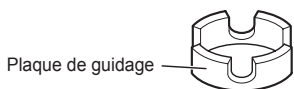

- 3 Pousser l'adaptateur dans l'extrémité du robinet afin que le joint en caoutchouc forme une liaison étanche. Serrer les quatre vis de fixation.

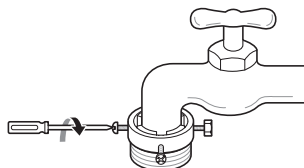

- 4 Pousser le tuyau d'arrivée vers le haut de sorte que le joint en caoutchouc du tuyau soit bien en contact avec le robinet, puis le serrer en le vissant vers la droite.

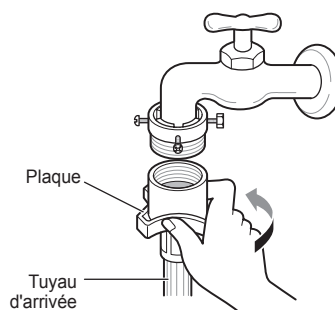

Raccordement d'un tuyau de type rapide à un robinet sans filetage

- 1 Dévisser la plaque de bague d'adaptation et desserrer les quatre vis de fixation.

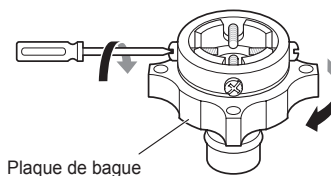

- 2 Retirer la plaque de guidage si le robinet est trop grand pour aller sur l'adaptateur.

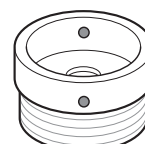
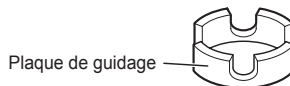

- 3** Pousser l'adaptateur dans l'extrémité du robinet afin que le joint en caoutchouc forme une liaison étanche.

Serrer la plaque de bague d'adaptation et les quatre vis de fixation.

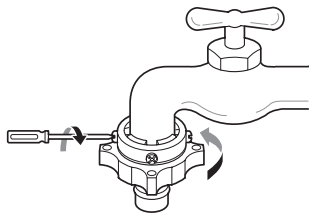

- 4** Tirer la plaque de verrouillage du connecteur vers le bas, pousser le tuyau d'arrivée sur l'adaptateur et relâcher la plaque de verrouillage du connecteur. S'assurer que l'adaptateur se verrouille en place.

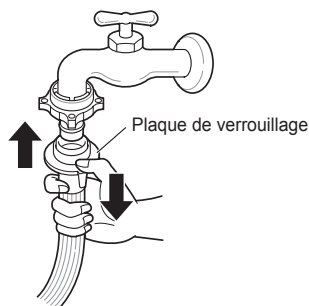

REMARQUE

- Après avoir raccordé le tuyau d'arrivée au robinet d'eau, ouvrir le robinet d'eau pour éliminer les substances étrangères (terre, sable, sciure, etc.) des conduites d'eau. Laisser couler l'eau dans un seau et vérifier la température de l'eau.

Raccordement d'un tuyau au lave-linge

S'assurer qu'il n'y ait pas de torsion dans le tuyau et qu'il ne soit pas écrasé.

Si votre lave-linge est équipé de deux vannes.

- Le tuyau d'entrée avec le connecteur rouge est destiné au robinet d'eau chaude.

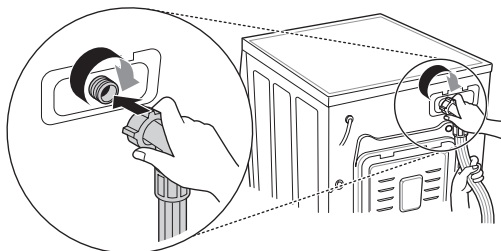

REMARQUE

- Après avoir terminé la connexion, en cas de fuites d'eau du tuyau, répéter les mêmes étapes. Utiliser le type de robinet le plus classique pour l'alimentation en eau. Au cas où le robinet soit carré ou trop grand, retirer la plaque de guidage avant d'insérer le robinet dans l'adaptateur.

Utiliser le robinet horizontal

Robinet horizontal



Robinet d'extension

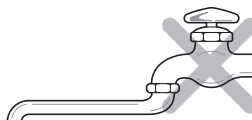

Robinet carré

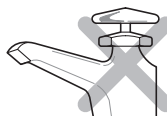

Installation du tuyau de vidange

- Le tuyau de vidange ne doit pas être placé à plus de 100 cm au-dessus du sol. L'eau dans le lave-linge peut ne pas se vidanger ou peut se vidanger lentement.
- Une bonne fixation du tuyau de vidange permettra de protéger le sol contre les dommages dus à des fuites d'eau.
- Si le tuyau de vidange est trop long, ne pas le faire entrer de force dans le lave-linge. Cela entraînerait un bruit anormal.

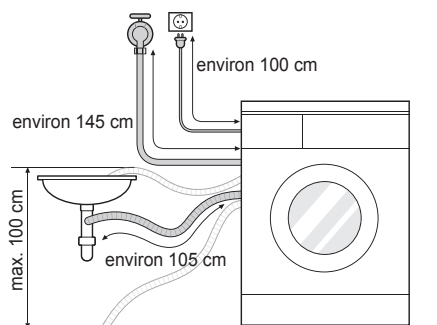

- Lors de l'installation du tuyau de vidange à un évier, l'attacher avec une ficelle.
- Une bonne fixation du tuyau de vidange permettra de protéger le sol contre les dommages dus à des fuites d'eau.

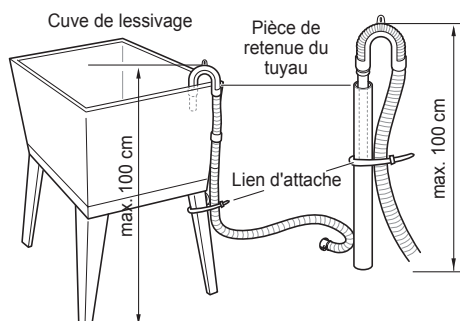
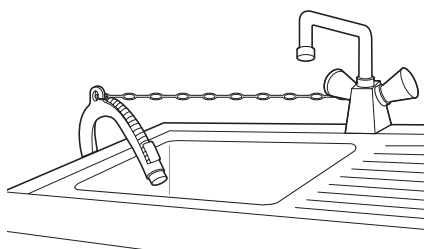

Utilisation du lave-linge

Avant le premier lavage, sélectionner un cycle (Coton 60 °C, ajouter une demi-charge de lessive), laisser le lave-linge laver sans vêtements. Cela permettra d'éliminer les résidus et l'eau du tambour qui peuvent avoir été laissés lors de la fabrication.

1 Trier le linge et charger les articles.

- Trier le linge par type de textile, niveau de salissure, couleur et capacité de charge au besoin. Ouvrir la porte et charger les articles dans le lave-linge.

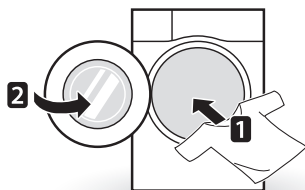

2 Ajouter des produits de nettoyage et/ou de la lessive et un assouplissant.

- Ajouter la quantité appropriée de lessive dans le bac à produits lessiviels. Si nécessaire, ajouter de l'eau de Javel ou un assouplissant dans les zones appropriées du bac.

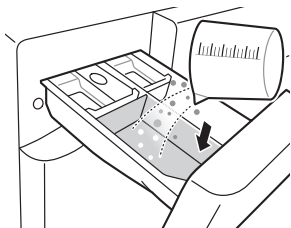

3 Mettre le lave-linge sous tension.

- Appuyer sur le bouton **Marche/Arrêt** pour mettre le lave-linge sous tension.

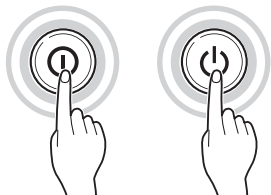

4 Choisir le cycle de lavage souhaité.

- Appuyer sur le bouton cycle à plusieurs reprises ou tourner le bouton sélecteur de cycle jusqu'à ce que le programme désiré soit sélectionné.

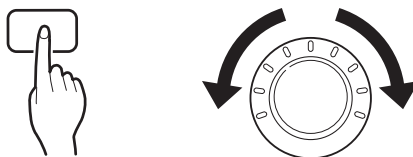

5 Démarrer le cycle.

- Appuyer sur le bouton **Départ/Pause** pour lancer le cycle. Le lave-linge s'agite brièvement sans eau pour mesurer le poids de la charge. Si le bouton **Départ/Pause** n'est pas appuyé dans les 5 minutes, le lave-linge s'arrête et tous les réglages sont perdus.



6 Fin de cycle.

- Lorsque le cycle est terminé, une mélodie retentit. Retirer immédiatement vos vêtements du lave-linge pour réduire le froissement. En enlevant la charge, vérifier qu'il n'y ait pas de petits objets qui puissent être pris dans le joint autour de la porte.

Trier le linge

1 Rechercher les étiquettes de soins sur vos vêtements.

- Cela vous indique le contenu des tissus de vos vêtements et comment les laver.
- Symboles sur les étiquettes de soins.



Température de lavage



Lavage normal en machine



Pressage permanent



Délicat



Lavage à la main



Ne pas laver

2 Trier le linge.

- Pour obtenir les meilleurs résultats, trier les vêtements par charges qui peuvent être lavées dans le même cycle de lavage.
- Différents tissus doivent être lavés à différentes températures et vitesses d'essorage.
- Toujours trier les couleurs foncées des couleurs pâles et du blanc. Laver séparément car un transfert de couleurs et de peluches peut se produire, entraînant une décoloration des vêtements blancs et pâles. Dans la mesure du possible, ne pas laver d'articles très sales avec des articles légèrement sales.
 - Salissure (Lourde, Normale, Légère)
Séparer les vêtements selon le degré de salissure.
 - Couleur (Blanc, Clair, Foncé)
Séparer les tissus blancs des tissus colorés.
 - Peluches (Générateurs, collecteurs de peluches)
Laver les générateurs de peluches et les collecteurs de peluches séparément.

3 Soins avant chargement.

- Combiner les articles grands et petits dans une charge. Charger d'abord les grands articles.
- Les grands articles ne doivent pas représenter plus de la moitié de la charge totale. Ne pas laver d'articles uniques. Cela peut provoquer un déséquilibre de charge. Ajouter un ou deux articles similaires.
- Vérifier toutes les poches pour s'assurer qu'elles soient vides. Les articles tels que des clous, pinces à cheveux, allumettes, stylos, pièces de monnaie et clés peuvent endommager votre lave-linge et vos vêtements.

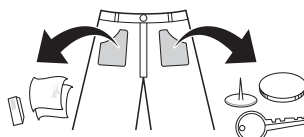

- Fermer les fermetures à glissière, les crochets et les attaches de sorte que ces éléments n'accrochent pas les autres vêtements.
- Prétraiter la saleté et les taches en appliquant une petite quantité de lessive dissoute dans de l'eau sur les taches pour aider à enlever la saleté.
- Vérifier les plis du joint flexible (gris) et enlever tous les petits articles.
- Vérifier l'intérieur du tambour et enlever tous les articles issus d'un lavage antérieur.

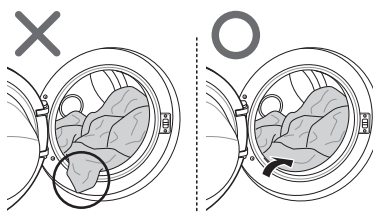

- Retirer tout vêtement ou article du joint souple pour empêcher des dommages aux vêtements et au joint.

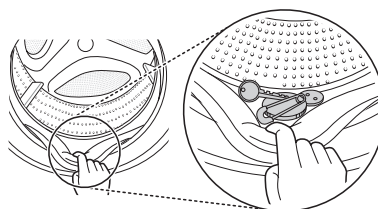

Ajouter des produits de nettoyage

Dosage de la lessive



- La lessive doit être utilisée conformément aux instructions du fabricant de la lessive et choisie selon le type, la couleur, la salissure du tissu et la température de lavage.
- Si vous utilisez trop de lessive, un excès de mousse peut se produire et cela se traduit par un mauvais lavage ou entraîne une charge lourde pour le moteur.
- Si vous souhaitez utiliser une lessive liquide, suivre les directives fournies par le fabricant de la lessive.
- Vous pouvez verser de la lessive liquide directement dans le bac à lessive principal si vous commencez le cycle immédiatement.
- Ne pas utiliser de lessive liquide si vous utilisez Fin différée ou si vous avez sélectionné Prélavage, car le liquide peut durcir.
- Si un excès de mousse est généré, réduire la quantité de lessive.
- L'utilisation de lessive peut devoir être ajustée selon la température de l'eau, la dureté de l'eau, la charge et le niveau de salissure de la charge. Pour de meilleurs résultats, éviter les excès de mousse.
- Se reporter à l'étiquette des vêtements avant de choisir le détergent et la température de l'eau :
- Lorsque vous utilisez le lave-linge, utiliser une lessive désignée pour chaque type de vêtements seulement :
 - Lessives génériques en poudre pour tous types de tissus
 - Lessives en poudre pour tissus délicats
 - Lessives liquides pour tous types de tissus ou lessives désignées seulement pour la laine
- Pour de meilleures performances de lavage et de blanchiment, utiliser une lessive avec une eau de Javel générique en poudre.
- La lessive est évacuée du distributeur au début du cycle.

REMARQUE

- Ne pas laisser durcir la lessive. Cela peut provoquer des blocages, de mauvaises performances de rinçage ou des odeurs.
- Pleine charge : Conformément aux recommandations du fabricant.
- Charge partielle : 3/4 de la quantité normale
- Charge minimale : 1/2 charge

Ajouter de la lessive et un assouplissant

Ajouter de la lessive

- Lavage principal seulement → 
- Prélavage + Lavage principal → 

REMARQUE

- Un excès de lessive, d'eau de Javel ou d'assouplissant peut provoquer un débordement.
- Veiller à utiliser la quantité appropriée de lessive.

Ajouter un assouplissant

- Ne pas dépasser la ligne de remplissage maximum. Toute surcharge peut causer une distribution anticipée de l'assouplissant, qui peut tacher les vêtements. Fermer lentement le bac distributeur.

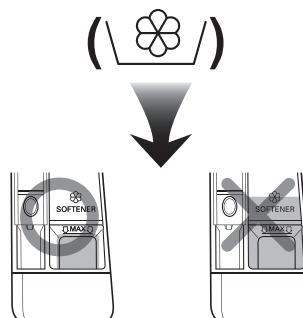

- Ne pas laisser l'assouplissant dans le bac à lessive pendant plus de 2 jours (l'assouplissant peut durcir).
- L'assouplissant sera automatiquement ajouté au cours du dernier cycle de rinçage.
- Ne pas ouvrir le bac lors de l'alimentation en eau.
- Ne jamais utiliser de solvants (benzène, etc.).

REMARQUE

- Ne pas verser l'assouplissant directement sur les vêtements.

Ajouter un adoucisseur d'eau

- Un adoucisseur d'eau, comme un anticalcaire (par exemple Calgon) peut être utilisé pour réduire l'utilisation de lessive dans les zones où l'eau est extrêmement dure. Distribuer en fonction de la quantité indiquée sur l'emballage. Ajouter d'abord la lessive puis l'adoucisseur d'eau.
- Utiliser la quantité de lessive requise pour l'eau douce.

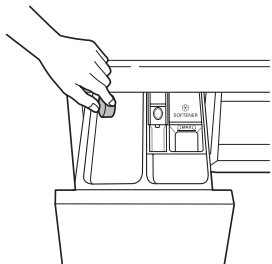

Utiliser une tablette

- 1 Ouvrir la porte et mettre la tablette dans le tambour.

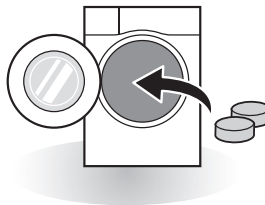

- 2 Charger le linge dans le tambour et fermer la porte.

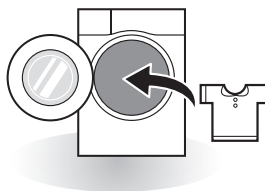

Panneau de commande

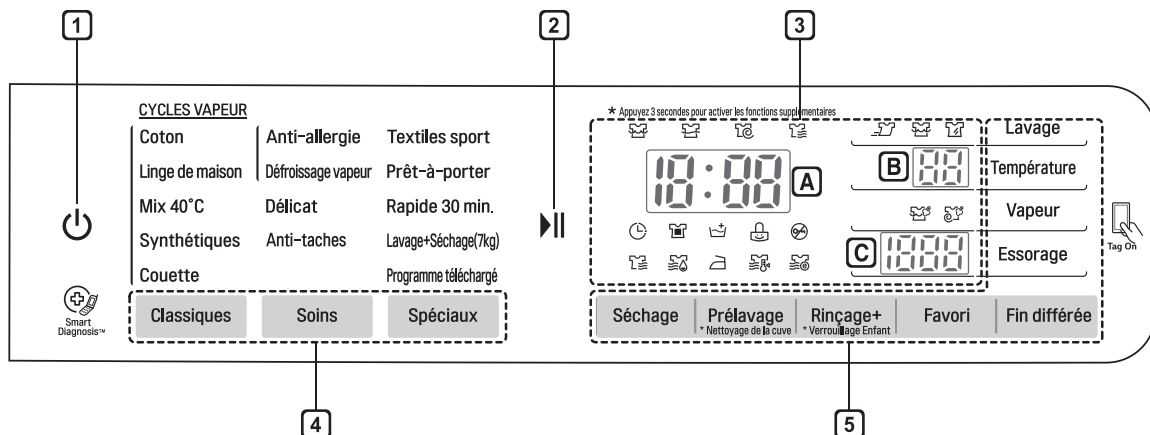

1 Bouton Marche/Arrêt

- Appuyer sur le bouton **Marche/Arrêt** pour mettre le lave-linge sous tension.
- Appuyer et maintenir le bouton **Marche/Arrêt** pendant 1 seconde pour mettre le lave-linge hors tension.

2 Bouton Départ/Pause

- Ce bouton **Départ/Pause** est utilisé pour démarrer le cycle de lavage ou mettre le cycle de lavage en pause.
- Si un arrêt temporaire du cycle de lavage est nécessaire, appuyer sur le bouton **Départ/Pause**.

3 Affichage

- L'écran affiche les réglages, le temps restant estimé, les options et les messages de statut. Lorsque l'appareil est mis sous tension, les réglages par défaut s'allument à l'écran.
- **A** : L'écran affiche le temps restant estimé. Bien que la taille de la charge soit calculée automatiquement, un clignotement  ou «Detecting (Détection)» apparaît.
- **B** : La température de l'eau s'affiche en appuyant sur le bouton **Température**.
- **C** : La vitesse d'essorage s'affiche en appuyant sur le bouton **Essorage**.

4 Bouton Programme

- Les programmes sont disponibles selon le type de linge.
- Un voyant s'allume pour indiquer le programme sélectionné.

5 Options

- Cela vous permet de sélectionner un cycle supplémentaire et s'allume lorsqu'il est sélectionné.
- Utiliser ces boutons pour sélectionner les options de cycle souhaitées pour le cycle sélectionné.

Tableau des programmes

Programme de lavage

Programme	Description	Type de tissu	Bonne temp.	Charge maximale
Coton	Offre de meilleures performances en combinant divers mouvements de tambour.	Vêtements de couleur solide (chemises, chemises de nuit, pyjamas, etc.) et charge coton normalement sale (sous-vêtements).	40 °C (Froid à 95 °C)	Évaluation
Linge de maison	Offre des performances de lavage optimisées pour de grandes quantités de linge avec une consommation d'énergie réduite.		60 °C (Froid à 60 °C)	
Synthétiques	Ce cycle est adapté aux chemises décontractées qui ne nécessitent pas de repassage après lavage.	Polyamide, acrylique, polyester	40 °C (Froid à 60 °C)	4,0 kg
Mix 40°C	Permet de laver divers tissus simultanément.	Divers types de tissus, à l'exception des vêtements spéciaux (soie/délicat, vêtements de sport, vêtements sombres, laine, couette/rideaux).	40 °C (Froid à 40 °C)	
Anti-allergie	Aide à éliminer les allergènes tels que les acariens, le pollen et les poils de chats.	Coton, sous-vêtements, taies d'oreiller, draps de lit, vêtements pour bébé	60 °C	
Prêt-à-porter	Ce cycle fournit un lavage pour séchage sous 80 min pour 1-3 chemises légèrement sales.	Coton mélangé, chemises habillées à mélange polyester, chemisiers	20 °C	
Défroissage vapeur	Aide à éliminer les plis sous 20 min avec de la vapeur (Les vêtements peuvent être humides. Vous pouvez les mettre sur un cintre pour qu'ils séchent pendant 10-30 min).	Coton mélangé, chemises habillées à mélange polyester, chemisiers	Aucun choix	3 articles
Couette	Ce cycle est destiné aux gros articles tels que des couvre-lits, oreillers, housses de canapés, etc.	Literie en coton à l'exclusion des vêtements spéciaux (délicats, laine, soie, etc.) avec rembourrage : couettes, oreillers, couvertures, housses de canapés avec rembourrage léger	40 °C (Froid à 40 °C)	1 seul article
Textiles sport	Ce cycle est adapté aux vêtements de sport comme des joggings et des vêtements de course à pied.	Coolmax, gore-tex, molleton et sympatex		3,0 kg
Rapide 30 min.	Ce cycle fournit un temps de lavage rapide pour de petites charges et des vêtements légèrement sales.	Linge de couleur légèrement sale.	20 °C (Froid à 40 °C)	









Programme	Description	Type de tissu	Bonne temp.	Charge maximale
Lavage+ Séchage	Ce cycle fournit un processus sans arrêt de lavage et de séchage dans le même cycle.	Une petite quantité de linge peut être séchée.	40 °C (Froid à 95 °C)	7,0 kg
Délicat	Ce cycle est destiné aux vêtements délicats lavables à la main et en machine comme la laine lavable, la lingerie, les robes, etc. (utiliser une lessive pour lainages lavables en machine).	Laine, vêtements lavables à la main, délicats, linge fragile	20 °C (Froid à 30 °C)	1,5 kg
Anti-taches	Laver plusieurs sortes de taches telles que du vin, du jus, de la saleté, etc. (La température de l'eau est augmentée progressivement pour laver les taches diverses.)	Tissus à mélange coton, PAS DE vêtements délicats	40 °C (De 30 °C à 60 °C)	3,0 kg
Programme téléchargé	Pour les cycles téléchargeables. Si vous n'avez pas de cycles téléchargés, il s'agit par défaut de Rinçage + Essorage.			

- Température de l'eau : Sélectionner la température appropriée de l'eau pour le cycle de lavage choisi. Toujours suivre l'étiquette de soins ou les instructions du fabricant de vêtements lors du lavage.

REMARQUE

- Une lessive neutre est recommandée.

Programme de séchage

Programme	Description	Type de tissu	Charge maximale
Eco ()	Un cycle spécial pour réduire la consommation d'eau pendant le cycle de séchage.	Coton ou lin tels que serviettes de coton, t-shirts et linge en lin.	Évaluation
Prêt à ranger ()	Pour le coton. Sélectionner ce cycle pour réduire la durée du cycle et la consommation d'énergie pendant le cycle de séchage.		
Normal Eco ()	Pour un cycle de séchage basse énergie.		
Prêt à repasser ()	Pour un repassage facile, terminer le séchage en état humide.	Coton ou lin, prêt à repasser à la fin du cycle.	Évaluation
Basse Température ()	Afin de limiter les dommages causés aux vêtements, il sèche à basse température.	Textiles faciles à entretenir, tissus synthétiques adaptés à Synthétiques, vêtements lavables au programme Mix 40°C	Évaluation
Minuterie 30 min. ()	Vous pouvez modifier le temps de séchage en fonction de la charge maximale.	Coton, serviette	0,5 kg
Minuterie 60 min. ()			1,5 kg
Minuterie 120 min. ()			3,0 kg

- Régler le programme sur 'Lavage : Linge de maison + 60 °C +1400 tr/min' et 'Séchage : Normal Eco () (Première charge du cycle de séchage : 5,0 kg, seconde charge du cycle de séchage : 5,5 kg)' pour effectuer un test en conformité avec la norme EN50229.

REMARQUE

- Sélectionner la vitesse d'essorage maximum sélectionnable pour le programme de lavage afin d'assurer de bons résultats de séchage.
- Lorsque la quantité de linge à laver et à sécher dans un programme ne dépasse pas le poids maximum autorisé pour le programme de séchage, un lavage et séchage en une séquence continue est recommandé.

Options supplémentaires

Programme	Fin différée	Lavage vapeur	Assouplissant vapeur	Favori	Prélavage	Rapide	Intensif	Rinçage+	Séchage
Coton	●	●	●	●	●	●	●	●	●
Linge de maison	●	●	●	●	●	●		●	●
Synthétiques	●	●	●	●	●	●	●	●	●
Mix 40°C	●	●	●	●	●	●	●	●	●
Anti-allergie	●	●*		●			●	●	●
Prêt-à-porter	●			●					●*
Défroissage vapeur		●*		●					
Couette	●	●		●		●	●	●	
Textiles sport	●			●		●	●	●	
Rapide 30 min.	●			●	●		●	●	●
Délicat	●			●				●	
Lavage+ Séchage	●	●		●	●	●	●	●	●*
Anti-taches	●			●	●*			●	●

* : Cette option est automatiquement incluse dans le cycle et ne peut pas être supprimée.

Données d'utilisation

Programme	Vitesse maxi
Coton	1400
Linge de maison	1400
Synthétiques	1000
Mix 40°C	1400
Anti-allergie	1400
Prêt-à-porter	1000
Défroissage vapeur	-
Couette	1000
Textiles sport	800
Rapide 30 min.	1400
Délicat	800
Lavage+Séchage	1400
Anti-taches	1400

Cycle d'options

Fin différée ()

Vous pouvez définir un délai pour que le lave-linge démarre automatiquement et termine après un intervalle de temps spécifié.

- 1 Appuyer sur le bouton **Marche/Arrêt**.
- 2 Sélectionner un programme de lavage.
- 3 Appuyer sur le bouton **Fin différée** et régler le temps nécessaire.
- 4 Appuyer sur le bouton **Départ/Pause**.

REMARQUE

- Le délai est le temps à la fin du programme, non pas le début. Le temps de fonctionnement réel peut varier en raison de la température de l'eau, de la charge de lavage et d'autres facteurs.

Vapeur (en option)

La fonctionnalité Lavage vapeur améliore les performances de lavage avec une faible consommation d'énergie.

Assouplissant vapeur pulvérise de la vapeur après un cycle d'essorage pour réduire les plis et rendre le linge moelleux.

- 1 Appuyer sur le bouton **Marche/Arrêt**.
- 2 Pour l'option Lavage vapeur, sélectionner les cycles de vapeur. Pour l'option Assouplissant vapeur, sélectionner Coton ou Linge de maison, Mix 40°C, Synthétiques.
- 3 Le cycle suivant est sélectionné en fonction du nombre de fois que vous appuyez sur le bouton **Vapeur**.
 - Une fois : Lavage vapeur
 - Deux fois : Assouplissant vapeur
 - Trois fois : Lavage vapeur et Assouplissant vapeur
- 4 Appuyer sur le bouton **Départ/Pause**.

Lavage vapeur ()

- Pour vêtements très colorés, sous-vêtements ou vêtements de bébé.
- Disponible avec les cycles Coton, Linge de maison, Mix 40°C, Synthétiques, Couette, Anti-allergie, Défroissage vapeur, Lavage+Séchage.
- Ne pas utiliser Lavage vapeur pour les vêtements et textiles délicats facilement décolorés comme la laine, la soie.

Assouplissant vapeur ()

- Bon pour assouplir et donner du volume aux tissus après séchage à l'air.
- Disponible avec les cycles Coton ou Linge de maison, Mix 40°C, Synthétiques.
- Ne pas utiliser Assouplissant vapeur pour les vêtements et textiles délicats facilement décolorés comme la laine, la soie.
- Selon le type de tissu, la performance d'assouplissement peut être différente.

Favori

Le programme favori vous permet de stocker un cycle de lavage personnalisé pour une utilisation future.

- 1 Appuyer sur le bouton **Marche/Arrêt**.
- 2 Sélectionner un programme de lavage.
- 3 Sélectionner le cycle (Méthode de lavage, nombre de rinçages, vitesse de rotation, température de l'eau, etc.).
- 4 Appuyer et maintenir le bouton **Favori** pendant 3 secondes.

Le programme favori est maintenant stocké pour utilisation ultérieure.

Pour réutiliser le programme, sélectionner le programme favori et appuyer sur le bouton **Départ/Pause**.

Prélavage ()

Si le linge est très sale, le cycle de Prélavage est recommandé.

- 1 Appuyer sur le bouton **Marche/Arrêt**.
- 2 Sélectionner un programme de lavage.
- 3 Appuyer sur le bouton **Prélavage**.
- 4 Appuyer sur le bouton **Départ/Pause**.

Lavage ()

Rapide ()

Cette option peut être utilisée pour réduire le temps d'un programme de lavage. Il est préférable de l'utiliser avec des charges légèrement sales.

Intensif ()

Si le degré de saleté du linge est normal et important, l'option **Intensif** est efficace.

Température

Le bouton **Température** sélectionne la combinaison de température de lavage et de rinçage pour le programme sélectionné. Appuyer sur ce bouton jusqu'à ce que le réglage désiré s'allume. Tous les rinçages utilisent l'eau froide du robinet.

- Sélectionner la température d'eau appropriée au type de charge à laver. Suivre les étiquettes de soins des tissus des vêtements pour de meilleurs résultats.

Rinçage ()

Rinçage+ ()

Ajouter un rinçage une fois.

Essorage

- La vitesse d'essorage peut être sélectionnée en appuyant sur le bouton **Essorage** à plusieurs reprises.
- Essorage seulement

- 1 Appuyer sur le bouton **Marche/Arrêt**.
- 2 Appuyer sur le bouton **Essorage** pour sélectionner la vitesse.
- 3 Appuyer sur le bouton **Départ/Pause**.

REMARQUE

- Lorsque vous sélectionnez «No Spin(0)», elle continuera à tourner pendant un court laps de temps pour vidanger rapidement.

Verrouillage Enfant ()

Sélectionner cette fonction pour verrouiller les touches sur l'ensemble des commandes afin d'empêcher toute manipulation.

Verrouillage du panneau de commande

- 1 Appuyer et maintenir le bouton **Verrouillage Enfant** pendant 3 secondes.
- 2 Un signal sonore retentit et 'L' apparaît à l'écran.
Lorsque la sécurité enfant est activée, toutes les touches sont verrouillées, sauf la touche **Marche/Arrêt**.

REMARQUE

- La mise hors tension ne réinitialise pas la fonction de verrouillage enfant. Vous devez désactiver le verrouillage enfant avant de pouvoir accéder à d'autres fonctions.

Déverrouillage du panneau de commande

Appuyer et maintenir le bouton **Verrouillage Enfant** pendant 3 secondes.

- Un signal sonore retentit et le temps restant pour le programme actuel réapparaît à l'écran.

Marche / Arrêt du signal sonore

- 1 Appuyer sur le bouton **Marche/Arrêt**.
- 2 Appuyer sur le bouton **Départ/Pause**.
- 3 Presser et maintenir simultanément les boutons enfoncés **Température** et **Vapeur** pendant 3 secondes pour régler la fonction bip en marche / arrêt.

REMARQUE

- Une fois la fonction marche / arrêt du signal sonore activée, le réglage est mémorisé même après la mise hors tension.
- Si vous souhaitez désactiver le signal sonore, il suffit de répéter ce processus.

Séchage (en option) ()

Utiliser les cycles Automatiques pour sécher la plupart des charges. Des capteurs électroniques mesurent la température de l'évacuation pour augmenter ou diminuer les températures de séchage pour un temps de réaction plus rapide et un contrôle plus précis de la température.

- Le robinet d'eau froide doit être laissé ouvert pendant les cycles de séchage.
- Le processus automatique de ce lave-linge du lavage au séchage peut être facilement sélectionné.
- Pour un séchage des plus homogènes, s'assurer que tous les articles de la charge de vêtements soient similaires en matière et en épaisseur.
- Ne pas surcharger le lave-linge en bourrant trop d'articles dans le tambour. Les articles doivent pouvoir culbutter librement.
- Si vous ouvrez la porte et retirez la charge avant que le lave-linge n'ait terminé son cycle, ne pas oublier d'appuyer sur le bouton **Départ/Pause**.
- En appuyant sur le bouton **Séchage**, vous pouvez sélectionner : Prêt à ranger-Minuterie (30-60-120)-Eco-Prêt à repasser-Basse Température-Normal Eco
- Après la fin du séchage, 'L' s'affiche. 'L' désigne une réduction des plis. Le cycle de séchage est déjà effectué. Appuyer sur n'importe quel bouton et sortir les vêtements. Si vous n'appuyez pas sur le bouton **Départ/Pause**, le programme se termine après environ 4 heures.

REMARQUE

- Lorsque vous mettez le lave-linge hors tension après le cycle de séchage, le moteur du ventilateur de séchage peut être actionné pour se protéger pendant 30 secondes. Ensuite, la machine affiche 'F' sur le panneau. 'F' désigne le ventilateur de refroidissement.
- Prendre garde en retirant vos vêtements du lave-linge, car le lave-linge ou les vêtements peuvent être chauds.

Articles de laine

- Ne pas sécher d'articles de laine au tambour. Les remettre dans leur forme d'origine et les sécher à plat.

Matières tissées et tricotées

- Certaines matières tissées et tricotées peuvent se contracter, en quantités variables, en fonction de leur qualité.
- Toujours étirer ces matières immédiatement après séchage.

Pressage permanent et synthétiques

- Ne pas surcharger votre lave-linge
- Sortir les articles de pressage permanent dès que le lave-linge s'arrête pour réduire les plis.

Vêtements de bébé et chemises de nuit

- Toujours vérifier les instructions du fabricant.

Caoutchouc et plastiques

- Ne pas sécher les articles fabriqués à partir de ou contenant du caoutchouc ou des matières plastiques, tels que :
 - tabliers, bavoirs, couvertures de chaise
 - rideaux et nappes
 - tapis de bain

Fibre de verre

- Ne pas sécher des articles en fibre de verre dans votre lave-linge. Des particules de verre laissées dans le lave-linge peuvent être collectées par vos vêtements à votre prochaine utilisation du lave-linge et provoquer une irritation de la peau.

Guide du temps de séchage

- Le temps de séchage peut être sélectionné en appuyant sur le bouton **Séchage**.
- Le cycle de séchage peut durer jusqu'à 430 min.
- Les temps de séchage sont donnés à titre indicatif pour vous aider à configurer votre lave-linge pour un séchage manuel.

REMARQUE

- Le temps de séchage estimé varie du temps de séchage réel au cours du cycle Automatique. Le type de tissu, la taille de la charge et la sécheresse affectent le temps de séchage sélectionné.
- Lorsque vous sélectionnez le séchage seulement, l'essorage se met automatiquement en route pour l'efficacité énergétique.

Utilisation de la fonction intelligente (en option)

Utilisation de la fonction Tag On

La fonction Tag On vous permet d'utiliser facilement les fonctionnalités LG Smart Diagnosis™ et Cycle téléchargé pour communiquer avec votre appareil depuis votre propre smartphone.

- La fonction Tag On ne peut être utilisée qu'avec la plupart des smartphones équipés de la fonction NFC et basés sur le système d'exploitation (SE) Android.

Installation de l'application

- Rechercher «LG Smart Laundry» sur le Google Play Store de votre téléphone.

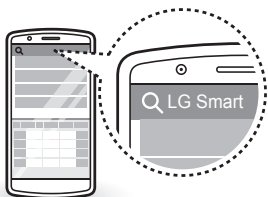

Utilisation de l'application

L'application LG Smart Laundry vous permet d'utiliser différentes fonctionnalités pour votre commodité.

- Cycle téléchargé
- Smart Diagnosis™
- Cycle Tag On défini
- Statistiques de lavage

REMARQUE

- Appuyer sur **?** dans l'application LG Smart Laundry pour un guide plus détaillé sur la façon d'utiliser la fonction Tag On.
- Selon le fabricant du smartphone et la version du SE Android, le processus d'activation NFC peut différer. Reportez-vous au manuel de votre smartphone pour plus de détails.
- En raison des caractéristiques du NFC, si la distance de transmission est trop importante ou s'il y a un autocollant métallique ou bien un étui de protection sur le téléphone, la transmission ne sera pas bonne. Dans certains cas, des téléphones munis du NFC peuvent ne pas être en mesure d'effectuer correctement la transmission.
- Le contenu trouvé dans ce manuel peut différer en fonction de la version de l'application «LG Smart Laundry» et peut être modifié sans en informer les clients.



AVERTISSEMENT

- Débrancher le lave-linge avant de le nettoyer afin d'éviter tout risque de choc électrique. Le non-respect de cet avertissement peut entraîner des blessures graves, un incendie, un choc électrique ou la mort.
- Ne jamais utiliser de produits chimiques, nettoyants abrasifs ou solvants pour nettoyer le lave-linge. Ceux-ci peuvent endommager la finition.

Nettoyage de votre lave-linge

Entretien après lavage

- Une fois le cycle terminé, essuyer la porte et l'intérieur du joint de porte pour éliminer toute humidité.
- Laisser la porte ouverte pour sécher l'intérieur du tambour.
- Essuyer le corps du lave-linge avec un chiffon sec pour enlever toute l'humidité.

Nettoyage de l'extérieur

Un bon entretien de votre lave-linge peut prolonger sa durée de vie.

Porte :

- Laver l'extérieur et l'intérieur avec un chiffon humide, puis sécher avec un chiffon doux.

Extérieur :

- Essuyer immédiatement tout déversement.
- Essuyer avec un chiffon humide.
- Ne pas appuyer sur la surface ou l'écran avec des objets pointus.

Entretien et nettoyage de l'intérieur

- Utiliser une serviette ou un chiffon doux pour essuyer le contour de l'ouverture de la porte du lave-linge et le verre de la porte.
- Toujours retirer les éléments du lave-linge une fois le cycle terminé. Laisser des articles humides dans le lave-linge peut causer des plis, un transfert de couleur et des odeurs.
- Exécuter le cycle Nettoyage de la cuve une fois par mois (ou plus souvent si nécessaire) afin d'éliminer l'accumulation de lessive et d'autres résidus.

Nettoyage du filtre d'entrée d'eau

- Fermer le robinet d'arrêt si le lave-linge doit être laissé pendant un certain temps (par exemple vacances), surtout s'il n'y a pas d'évacuation au sol (rigole) à proximité immédiate.
- L'icône 'E' s'affiche sur le panneau de commande lorsque l'eau ne pénètre pas dans le bac à lessive.
- Si l'eau est très dure ou contient des traces de dépôts de calcaire, le filtre d'entrée d'eau peut s'encrasser. Il est bon de le nettoyer de temps en temps.

- 1 Fermer le robinet d'eau et dévisser le tuyau d'arrivée d'eau.

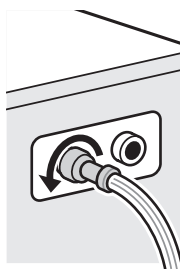

- 2 Nettoyer le filtre avec une brosse à poils durs.

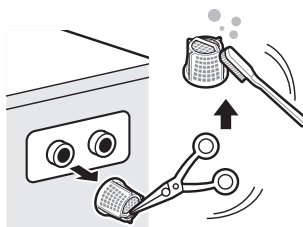

Nettoyage du filtre de la pompe de vidange

- Le filtre de vidange recueille des fils et petits objets laissés dans le linge. Vérifier régulièrement que le filtre soit propre afin d'assurer le bon fonctionnement de votre lave-linge.
- Laisser l'eau refroidir avant de nettoyer la pompe de vidange, effectuer une vidange de secours ou ouvrir la porte en cas d'urgence.

1 Ouvrir la trappe et sortir le tuyau.

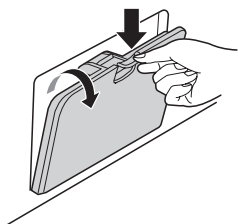

2 Ouvrir le bouchon de vidange et ouvrir le filtre en le tournant vers la gauche.

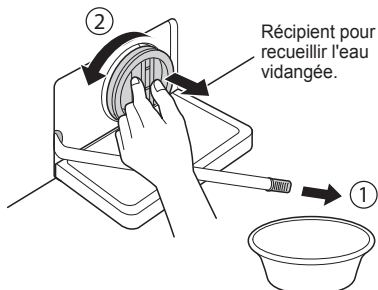

3 Retirer tout corps étranger du filtre de la pompe.

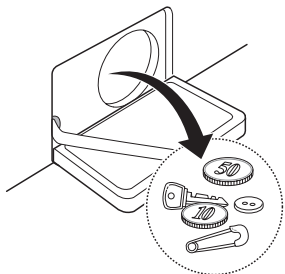

4 Après nettoyage, tourner le filtre de la pompe et insérer le bouchon de vidange.

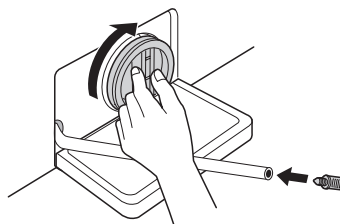

5 Fermer la trappe.

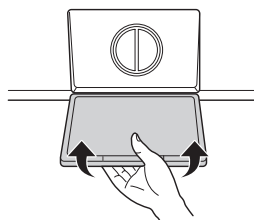

⚠ ATTENTION

- Effectuer une première vidange à l'aide du tuyau de vidange puis ouvrir le filtre de la pompe pour enlever les fils ou objets.
- Lors de la vidange, prendre garde à la température élevée de l'eau.

Nettoyage du bac distributeur

La lessive et l'assouplissant peuvent s'accumuler dans le bac distributeur. Enlever le bac et les inserts et vérifier l'accumulation une ou deux fois par mois.

- 1 Retirer le bac à produits lessiviels en le tirant jusqu'à ce qu'il bute.
 - Appuyer fort sur le bouton de désengagement et sortir le bac.

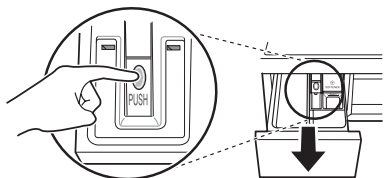

- 2 Retirer les inserts du bac.
 - Rincer les inserts et le bac à l'eau tiède pour enlever l'accumulation de produits lessiviels. Utiliser uniquement de l'eau pour nettoyer le bac distributeur. Sécher les inserts et le bac avec un chiffon doux ou une serviette.
- 3 Pour nettoyer l'ouverture du bac, utiliser un chiffon ou une petite brosse non-métallique pour nettoyer la cavité.
 - Enlever tous les résidus des parties supérieures et inférieures de la cavité.
- 4 Essuyer toute humidité de la cavité avec un chiffon doux ou une serviette.
- 5 Remettre les inserts dans les compartiments appropriés et remettre le bac.

Nettoyage de la cuve (en option)

Le Nettoyage de la cuve est un cycle spécial pour nettoyer l'intérieur du lave-linge.

Un niveau d'eau supérieur est utilisé dans ce cycle à une plus grande vitesse de rotation. Effectuer ce cycle régulièrement.

- 1 Retirer tout vêtement ou article du lave-linge et fermer la porte.
- 2 Ouvrir le bac distributeur et ajouter un anticalcaire (par exemple Calgon) au compartiment de lavage principal.
- 3 Fermer lentement le bac distributeur.
- 4 Mettre sous tension, appuyer et maintenir le bouton **Nettoyage de la cuve** pendant 3 secondes. Puis 'L C L' s'affiche à l'écran.
- 5 Appuyer sur le bouton **Départ/Pause** pour démarrer.
- 6 Une fois le cycle terminé, laisser la porte ouverte pour laisser sécher l'ouverture de la porte du lave-linge, le joint souple et le verre de la porte.

⚠ ATTENTION

- S'il y a un enfant, veiller à ne pas laisser la porte ouverte trop longtemps.

REMARQUE

- Ne pas ajouter de lessive dans les compartiments à lessive. Un excès de mousse peut être généré et fuir du lave-linge.

Attention au gel pendant l'hiver

- Une fois gelé, l'appareil ne fonctionne pas normalement. Veiller à installer l'appareil où il ne gèlera pas en hiver.
- Au cas où l'appareil doit être installé en extérieur sous un porche ou dans d'autres conditions extérieures, s'assurer de vérifier les points suivants.

Comment garder l'appareil à l'abri du gel

- Après lavage, enlever complètement l'eau restant à l'intérieur de la pompe en ouvrant le bouchon du tuyau utilisé pour éliminer l'eau résiduelle. Une fois l'eau complètement vidée, fermer le bouchon du tuyau utilisé pour éliminer l'eau résiduelle et le bouchon de la trappe.

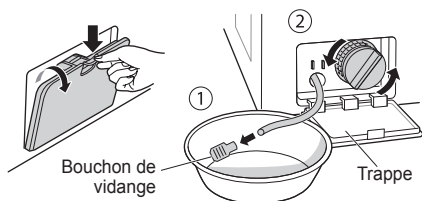

- Suspendre le tuyau de vidange pour sortir complètement l'eau du tuyau.

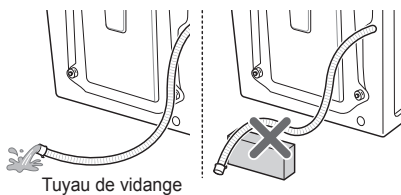

⚠ ATTENTION

- Lorsque le tuyau de vidange est installé dans une forme incurvée, l'intérieur du tuyau peut geler.

- Après avoir fermé le robinet, débrancher le tuyau d'arrivée froide du robinet et vider l'eau tout en gardant le tuyau vers le bas.

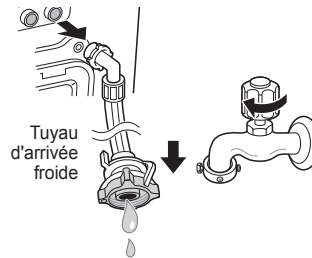

Vérifier l'absence de gel

- Si l'eau ne s'écoule pas lors de l'ouverture du bouchon de tuyau utilisé pour éliminer l'eau résiduelle, vérifier le dispositif de vidange.

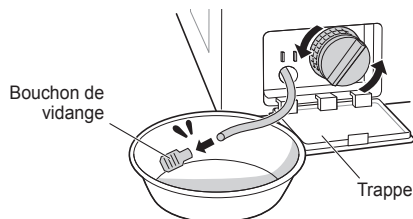

- Mettre l'appareil sous tension, sélectionner Rinçage et Essorage et appuyer sur le bouton **Départ/Pause**.

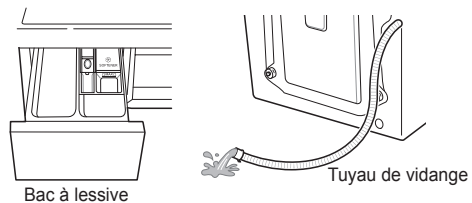

REMARQUE

- Vérifier que l'eau vienne dans le bac à lessive pendant le rinçage et que l'eau s'écoule à travers le tuyau de vidange pendant l'essorage.
- Quand 'FF' s'affiche sur la fenêtre d'affichage alors que l'appareil est en fonctionnement, vérifier les dispositifs d'approvisionnement en eau et de vidange (certains modèles n'ont pas de fonction d'alarme indiquant un gel).

Comment gérer le gel

- S'assurer de vider le tambour, verser de l'eau chaude à 50 ou 60 °C jusqu'à la partie en caoutchouc du tambour, fermer la porte et attendre 1 à 2 heures.

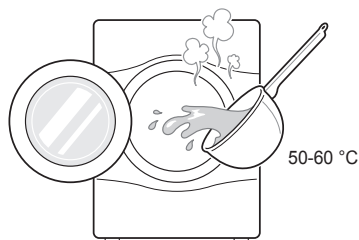

⚠ ATTENTION

- Ne pas utiliser d'eau bouillante. Cela peut provoquer des brûlures ou endommager le produit.
- Ouvrir le bouchon de la trappe et le bouchon du tuyau utilisé pour éliminer l'eau résiduelle afin d'extraire complètement l'eau.

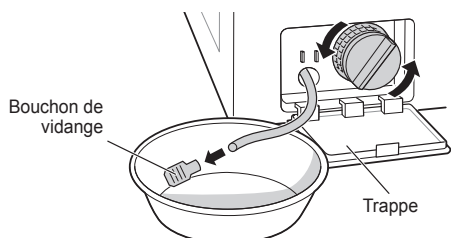

REMARQUE

- Si l'eau ne s'écoule pas, cela signifie que la glace n'a pas complètement fondu. Attendre.

- Lorsque l'eau est complètement retirée de la cuve, fermer le raccord du tuyau utilisé pour éliminer l'eau résiduelle, sélectionner Rinçage et Essorage et appuyer sur le bouton **Départ/Pause**.

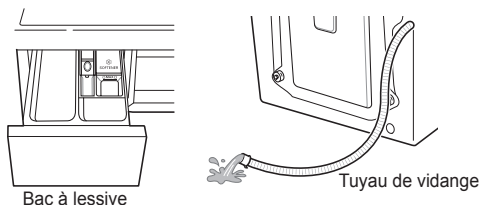

REMARQUE

- Vérifier que l'eau vienne dans le bac à lessive pendant le rinçage et que l'eau s'écoule à travers le tuyau de vidange pendant l'essorage.
- Si des problèmes d'approvisionnement en eau se produisent, prendre les mesures suivantes.
 - Fermer le robinet et dégelé le robinet ainsi que les deux zones de raccordement du tuyau d'arrivée de l'appareil avec un chiffon et de l'eau chaude.
 - Sortir le tuyau d'arrivée et le plonger dans l'eau chaude en dessous de 50 à 60 °C.

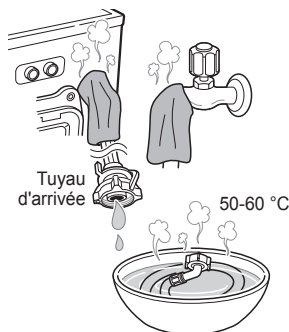

Utiliser la fonction Smart Diagnosis™

Utiliser cette fonction si vous avez besoin d'un diagnostic précis par un centre de service LG Electronics en cas de dysfonctionnement ou de panne de l'appareil. Utiliser cette fonction uniquement pour communiquer avec le représentant de service, pas pendant l'utilisation normale.

- 1 Appuyer sur le bouton **Marche/Arrêt** pour mettre le lave-linge sous tension. Ne pas appuyer sur une autre touche ni tourner le bouton de sélection de cycle.
- 2 Lorsque vous y êtes invité par le centre d'appel, placer le microphone de votre téléphone à proximité du bouton **Marche/Arrêt**.

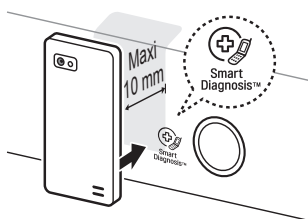

- 3 Appuyer et maintenir le bouton **Température** pendant 3 secondes tout en maintenant le microphone du téléphone sur l'icône ou le bouton **Marche/Arrêt**.
- 4 Maintenir le téléphone en place jusqu'à ce que la transmission du signal soit terminée. Le temps restant pour le transfert des données s'affiche.
 - Pour de meilleurs résultats, ne pas déplacer le téléphone lorsque les tonalités sont transmises.
 - Si l'agent du centre d'appel n'est pas en mesure d'obtenir un enregistrement précis des données, vous pouvez être invité à réessayer.



- 5 Une fois le compte à rebours terminé et les tonalités arrêtées, reprendre la conversation avec l'agent de centre d'appel, qui sera alors en mesure de vous aider grâce aux informations transmises pour analyse.

REMARQUE

- La fonction Smart Diagnosis™ dépend de la qualité de l'appel local.
- Les performances de communication seront améliorées et vous pourrez recevoir un meilleur service si vous utilisez le téléphone fixe.
- Si le transfert des données du Smart Diagnosis™ est médiocre en raison de la mauvaise qualité de l'appel, vous ne pourrez pas recevoir le meilleur service du Smart Diagnosis™.







- Votre lave-linge est équipé d'un système de surveillance automatique des pannes pour détecter et diagnostiquer les problèmes à un stade précoce. Si votre lave-linge ne fonctionne pas correctement ou ne fonctionne pas du tout, vérifiez les points suivants avant d'appeler le service :

















Diagnostic de problèmes

Symptômes	Cause	Solution
Bruit de cliquetis	Des corps étrangers comme des pièces de monnaie ou des épingles de sûreté peuvent être présents dans le tambour ou la pompe.	<ul style="list-style-type: none"> • Arrêter le lave-linge, contrôler le tambour et le filtre de vidange. • Si le bruit persiste une fois le lave-linge redémarré, appeler votre centre de service agréé.
Claquement	De lourdes charges peuvent produire un claquement. C'est généralement normal.	<ul style="list-style-type: none"> • Si le son continue, le lave-linge est probablement déséquilibré. Arrêter et répartir la charge de lavage.
Bruit de vibration	<p>Les boulons de transport et le support de cuve ont-ils tous été enlevés ?</p> <p>Les pieds reposent-ils tous fermement au sol ?</p>	<ul style="list-style-type: none"> • S'ils n'ont pas été retirés lors de l'installation, se reporter au Guide d'installation pour enlever les boulons de transport. • La charge de lavage peut être répartie de façon inégale dans le tambour. Arrêter le lave-linge et répartir la charge de lavage.
Fuites d'eau	<p>Les tuyaux d'arrivée ou de vidange sont mal serrés au robinet ou sur le lave-linge.</p> <p>Les tuyaux de vidange du domicile sont obstrués.</p>	<ul style="list-style-type: none"> • Vérifier et serrer les raccords des tuyaux. • Déboucher le tuyau de vidange. Contacter un plombier si nécessaire.
Surmoussage		<ul style="list-style-type: none"> • Un excès de lessive ou une lessive inadaptée peut provoquer une formation excessive de mousse qui peut entraîner des fuites d'eau.
L'eau ne pénètre pas dans le lave-linge ou y entre lentement	<p>L'alimentation en eau n'est pas suffisante à cet endroit.</p> <p>Le robinet d'arrivée d'eau n'est pas ouvert complètement.</p> <p>Le(s) tuyau(x) d'arrivée d'eau est(sont) plié(s).</p> <p>Le filtre du(des) tuyau(x) d'arrivée est bouché.</p>	<ul style="list-style-type: none"> • Vérifier un autre robinet au domicile. • Robinet complètement ouvert. • Redresser le tuyau. • Vérifier le filtre du tuyau d'arrivée.
L'eau dans le lave-linge ne se vidange pas ou se vidange lentement	<p>Le tuyau de vidange est plié ou obstrué.</p> <p>Le filtre de vidange est bouché.</p>	<ul style="list-style-type: none"> • Nettoyer et redresser le tuyau de vidange. • Nettoyer le filtre de vidange.

Symptômes	Cause	Solution
Le lave-linge ne démarre pas	Le cordon d'alimentation peut ne pas être branché ou la fiche est lâche.	<ul style="list-style-type: none"> • S'assurer que la fiche soit bien insérée dans la prise murale.
	Un fusible est grillé au domicile, le disjoncteur est déclenché ou une panne de courant s'est produite.	<ul style="list-style-type: none"> • Réenclencher le disjoncteur ou remplacer le fusible. Ne pas augmenter la capacité du fusible. Si le problème est une surcharge du circuit, la faire corriger par un électricien qualifié.
	Le robinet d'arrivée d'eau n'est pas ouvert.	<ul style="list-style-type: none"> • Ouvrir le robinet d'alimentation en eau.
Le lave-linge n'essore pas	Vérifier que la porte soit bien fermée.	<ul style="list-style-type: none"> • Fermer la porte et appuyer sur le bouton Départ/Pause. Après avoir appuyé sur le bouton Départ/Pause, quelques instants peuvent s'écouler avant que le lave-linge ne commence à tourner. La porte doit être verrouillée avant de pouvoir passer à l'essorage. Ajouter un ou deux articles similaires pour aider à équilibrer la charge. Réorganiser la charge afin de permettre un bon essorage.
La porte ne s'ouvre pas		<ul style="list-style-type: none"> • Une fois le lave-linge démarré, la porte ne peut plus être ouverte pour des raisons de sécurité. Vérifier si l'icône 'Verrouillage de porte' s'allume. Vous pouvez ouvrir la porte en toute sécurité une fois l'icône 'Verrouillage de porte' éteinte.
Temps de cycle de lavage retardé		<ul style="list-style-type: none"> • La durée du lavage peut varier selon la quantité de linge, la pression de l'eau, la température de l'eau et d'autres conditions d'utilisation. Si un déséquilibre est détecté ou si le programme d'élimination de mousse est activé, le temps de lavage augmente.
Débordement d'assouplissant	Un excès d'assouplissant peut provoquer un débordement.	<ul style="list-style-type: none"> • Suivre les directives de l'assouplissant afin de s'assurer que la bonne quantité soit utilisée. Ne pas dépasser la ligne de remplissage maximum.
Assouplissant distribué trop tôt		<ul style="list-style-type: none"> • Fermer lentement le bac distributeur. Ne pas ouvrir le bac pendant le cycle de lavage.
Problème de séchage	Pas de séchage	<ul style="list-style-type: none"> • Ne pas surcharger. Vérifier que le lave-linge s'écoule correctement pour extraire de façon adéquate l'eau de la charge. La charge de linge est trop faible pour culbuter convenablement. Ajouter quelques serviettes.

Messages d'erreur



Symptômes	Cause	Solution
 	<p>L'alimentation en eau n'est pas adéquate à cet endroit.</p> <p>Les robinets d'arrivée d'eau ne sont pas ouverts complètement.</p> <p>Le(s) tuyau(x) d'arrivée d'eau est(sont) plié(s).</p> <p>Le filtre du(des) tuyau(x) d'arrivée est bouché.</p> <p>Si une fuite d'eau s'est produite dans le tuyau d'arrivée, le voyant 'A' passe au rouge.</p>  <ul style="list-style-type: none"> • Peut varier en fonction du modèle. 	<ul style="list-style-type: none"> • Vérifier un autre robinet au domicile. • Robinet complètement ouvert. • Redresser le(s) tuyau(x). • Vérifier le filtre du tuyau d'arrivée.
 	<p>Le tuyau de vidange est plié ou obstrué.</p> <p>Le filtre de vidange est bouché.</p>	<ul style="list-style-type: none"> • Nettoyer et redresser le tuyau de vidange. • Nettoyer le filtre de vidange.
 	<p>La charge est trop faible.</p> <p>La charge est déséquilibrée.</p> <p>L'appareil dispose d'une détection de déséquilibre et d'un système de correction. Si des articles individuels lourds sont chargés (par ex. tapis de bain, peignoir de bain, etc.), ce système peut s'arrêter de tourner ou même interrompre complètement le cycle d'essorage.</p> <p>Si le linge est encore trop humide à la fin du cycle, ajouter des petits articles de linge pour équilibrer la charge et répéter le cycle d'essorage.</p>	<ul style="list-style-type: none"> • Ajouter un ou deux articles similaires pour aider à équilibrer la charge. • Ajouter un ou deux articles similaires pour aider à équilibrer la charge. • Réorganiser la charge afin de permettre un bon essorage. • Réorganiser la charge afin de permettre un bon essorage.



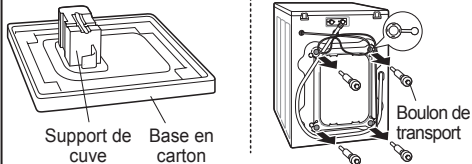
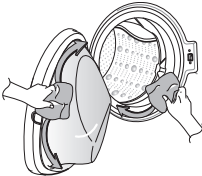

Symptômes		Cause	Solution
	  	S'assurer que la porte ne soit pas ouverte.	<ul style="list-style-type: none"> Fermer complètement la porte. Si 'dE', 'dE 1', 'dE 2' n'est pas libéré, appeler le service.
			<ul style="list-style-type: none"> Débrancher le cordon d'alimentation et appeler le service.
		L'eau déborde en raison d'une défectuosité de la vanne d'eau.	<ul style="list-style-type: none"> Fermer le robinet d'eau. Débrancher la prise d'alimentation. Appeler le service.
		Le capteur de niveau d'eau fonctionne mal.	<ul style="list-style-type: none"> Fermer le robinet d'eau. Débrancher la prise d'alimentation. Appeler le service.
		Surcharge moteur.	<ul style="list-style-type: none"> Laisser le lave-linge reposer pendant 30 minutes pour permettre au moteur de refroidir, puis redémarrer le cycle.
		Fuite d'eau.	<ul style="list-style-type: none"> Appeler le service.
		Le lave-linge a connu une panne d'électricité.	<ul style="list-style-type: none"> Relancer le cycle.
		Erreur de contrôle	<ul style="list-style-type: none"> Débrancher le cordon d'alimentation et appeler le service.

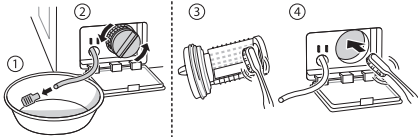
Cette garantie limitée ne couvre pas :

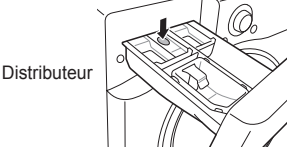
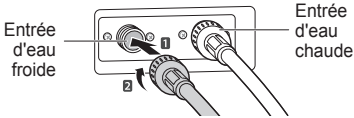
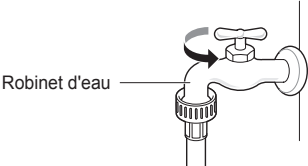
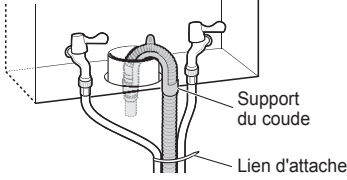
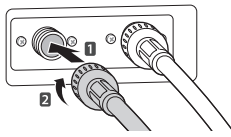
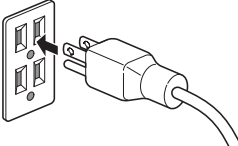
- Déplacements de service pour livrer, enlever, installer ou réparer l'appareil ; instructions au client sur le fonctionnement de l'appareil ; réparation ou remplacement de fusibles ou correction du câblage ou de la plomberie, ou correction de réparations / installation non agréées.
- Panne de l'appareil pendant des coupures d'électricité et interruptions électriques ou service électrique inadéquat.
- Dommages causés par des tuyaux d'eau qui fuient ou rompus, tuyaux d'eau gelés, conduites d'évacuation restreintes, approvisionnement en eau inadéquat ou interrompu ou approvisionnement en air inadéquat.
- Dommages résultant de l'exploitation de l'appareil dans une atmosphère corrosive ou contraire aux instructions décrites dans le manuel du propriétaire de l'appareil.
- Dommages à l'appareil causés par des accidents, parasites et vermine, foudre, vent, feu, inondations ou catastrophes naturelles.
- Dommages ou panne causés par une modification ou une altération non autorisée ou en cas d'utilisation à des fins autres que le but recherché, ou toute fuite d'eau où l'appareil n'a pas été correctement installé.
- Dommages ou panne causée par une intensité, une tension ou des codes de plomberie incorrects, utilisation commerciale ou industrielle, ou bien utilisation d'accessoires, composants ou produits de nettoyage consommables non agréés par LG.
- Dommages causés par le transport et la manutention, notamment rayures, bosses, fissures et/ou autres dommages à la finition de votre appareil, à moins que ces dommages ne soient dus à des vices de matériaux ou de fabrication.
- Dommages ou éléments manquants sur tout appareil d'exposition, ouvert, avec escompte ou rénové.
- Produits dont le numéro de série d'origine a été enlevé, modifié ou ne peut pas être déterminé. Les numéros de modèle et de série, ainsi que le ticket de vente d'origine, sont nécessaires pour la validation de la garantie.
- Hausses des coûts des services publics et frais de services publics supplémentaires.
- Réparations si le produit est utilisé autrement que dans le cadre d'une utilisation normale et habituelle d'un foyer ou contraire aux instructions décrites dans le manuel du propriétaire de l'appareil.
- Coûts associés à l'enlèvement de votre appareil à domicile pour réparation.
- Enlèvement et réinstallation du produit s'il est installé dans un endroit inaccessible ou n'est pas installé conformément aux instructions d'installation, y compris les manuels du propriétaire et d'installation de LG.
- Dommages résultant d'une mauvaise utilisation, d'un abus, d'une mauvaise installation, réparation ou maintenance. Une mauvaise réparation comprend l'utilisation de pièces non agréées ou spécifiées par LG.

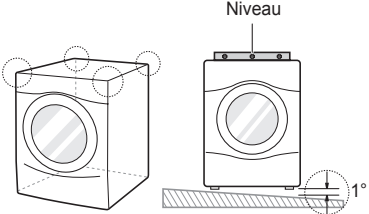
<p>Vibrations étranges ou bruit causés par le fait d'avoir oublié de retirer les boulons de transport ou le support de cuve.</p>	 <p>Support de cuve Base en carton</p> <p>Boulon de transport</p>	<p>Enlever les boulons de transport et le support de cuve.</p>
<p>Fuites causées par la saleté (cheveux, peluches) sur le joint et la porte en verre.</p>		<p>Nettoyer le joint et la porte en verre.</p>

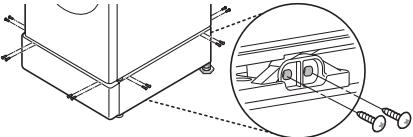
<p>Problème de vidange causé par l'obstruction du filtre de la pompe.</p>	<p>➔</p>		<p>Nettoyer le filtre de la pompe.</p>
<p>L'eau n'arrive pas parce les filtres de la vanne d'arrivée d'eau sont bouchés ou les tuyaux d'arrivée d'eau sont pliés.</p>	<p>➔</p>		<p>Nettoyer le filtre de la vanne d'arrivée ou réinstaller les tuyaux d'arrivée d'eau.</p>
<p>L'eau n'arrive pas parce que la lessive est utilisée en excès.</p>	<p>➔</p>		<p>Nettoyer le bac de distribution de produits lessiviels.</p>
<p>Le linge est chaud ou tiède une fois le lavage terminé parce que les tuyaux d'arrivée sont installés à l'envers.</p>	<p>➔</p>		<p>Réinstaller les tuyaux d'arrivée.</p>
<p>L'eau n'arrive pas parce que le robinet d'eau n'est pas ouvert.</p>	<p>➔</p>		<p>Ouvrir le robinet d'eau.</p>
<p>Fuites causées par une mauvaise installation du tuyau de vidange ou tuyau de vidange bouché.</p>	<p>➔</p>		<p>Réinstaller le tuyau de vidange.</p>
<p>Fuite causée par une mauvaise installation du tuyau d'arrivée d'eau ou utilisation de tuyaux d'arrivée d'une autre marque.</p>	<p>➔</p>		<p>Réinstaller le tuyau d'arrivée.</p>
<p>Problème d'absence d'alimentation électrique causée par une connexion lâche du cordon d'alimentation ou un problème de prise électrique.</p>	<p>➔</p>		<p>Rebrancher le cordon d'alimentation ou changer la prise électrique.</p>

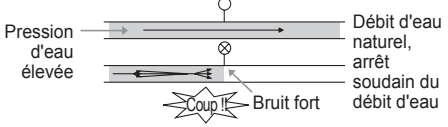
<p>Déplacements de service pour livrer, enlever, installer le produit ou pour des instructions sur l'utilisation du produit. Enlèvement et réinstallation du produit.</p>			<p>La garantie ne couvre que les défauts de fabrication. Tout service résultant d'une mauvaise installation n'est pas couvert.</p>
<p>Si toutes les vis ne sont pas correctement installées, cela peut causer des vibrations excessives (modèle à socle seulement).</p>			<p>Installer 4 vis à chaque angle (Total 16 pièces).</p>
<p>Bruits de coups (frappe) quand le lave-linge se remplit d'eau.</p>			<p>Régler la pression de l'eau en réduisant la vanne d'eau ou le robinet d'eau au domicile.</p>

Note

Note

Note

دليل المالك

الغسالة

قبل البدء في تركيب الجهاز، اقرأ هذه التعليمات بعناية. حيث سييسط ذلك عملية التركيب ويضمن تركيب الجهاز بشكل صحيح وآمن. واحتفظ بهذه التعليمات بالقرب من المنتج بعد التركيب للرجوع إليها في المستقبل.



FH4U1JBHK(0~9)N

يتم إنتاج هذا الدليل لمجموعة من المنتجات وقد يحتوي على صور أو محتوى يختلف عن الطراز الذي اشتريته.
يخضع هذا الدليل للمراجعة من الشركة المصنعة.

٣ إرشادات السلامة

٥ إرشادات السلامة الهامة

٨ التركيب

٨ المواصفات

٨ الملحقات

٩ متطلبات مكان التركيب

١٠ فك مسامير الشحن وإزالتها

١١ استخدام حشيات مانعة للانزلاق (اختياري)

١١ الأرضيات الخشبية (الأرضيات المعلقة)

١٢ تسوية الغسالة

١٢ توصيل خرطوم الإدخال

١٥ تركيب خرطوم التصريف

١٦ التشغيل

١٦ استخدام الغسالة

١٧ فرز الغسيل

١٨ إضافة منتجات التنظيف

٢٠ لوحة التحكم

٢١ جدول البرامج

٢٦ دورة الخيارات

٢٨ Séchage (تجفيف) (اختياري)

٣٠ استخدام الوظيفة الذكية (اختياري)

٣١ الصيانة

٣١ تنظيف الغسالة

٣١ تنظيف فلتر إدخال الماء

٣٢ تنظيف فلتر مضخة التصريف

٣٣ تنظيف درج الموزع

٣٣ Nettoyage de la cuve (تنظيف الحوض) (اختياري)

٣٤ تoux الحذر من التجمد في أثناء الشتاء

٣٦ استخدام وظيفة Smart Diagnosis™

٣٧ استكشاف المشكلات وإصلاحها

٣٧ مشكلات التشخيص

٣٩ رسائل الخطأ

٤١ الضمان

يتمثل الغرض من إرشادات السلامة التالية في الحيلولة دون وقوع المخاطر غير المتوقعة أو الأضرار الناجمة عن التشغيل غير الآمن أو غير الصحيح للمنتج.
يتم تقسيم الإرشادات إلى "تحذير" و"تنبيه" على النحو الموضح أدناه.

⚠ يتم عرض هذا الرمز للإشارة إلى الأمور وعمليات التشغيل التي يمكن أن تسبب مخاطر. اقرأ الجزء الذي يحمل هذا الرمز بعناية واتبع الإرشادات لتجنب المخاطر.

⚠ تحذير - يشير هذا إلى أن عدم اتباع الإرشادات قد يسبب وقوع إصابة خطيرة أو الوفاة.

⚠ تنبيه - يشير هذا إلى أن عدم اتباع الإرشادات قد يسبب وقوع إصابة طفيفة أو تلف المنتج.

⚠ تحذير

لتقليل مخاطر نشوب الحريق " أو التعرض لصدمة كهربائية " أو إصابة الأشخاص عند استخدام المنتج، يجب اتباع احتياطات السلامة الأساسية، بما فيها ما يلي.

الأطفال بالمنزل

هذا الجهاز غير مخصص لاستخدام الأفراد (بما في ذلك الأطفال) الذين يعانون من نقص في قدراتهم البدنية أو الحسية أو العقلية، أو ليس لديهم خبرة ومعرفة، ما لم يتم الإشراف عليهم أو تقدم لهم الإرشادات المتعلقة باستخدام الجهاز من قبل شخص مسؤول عن سلامتهم. يجب الإشراف على الأطفال للتأكد من أنهم لا يلعبون بالجهاز.

فيما يتعلق بالاستخدام في أوروبا:

يمكن استخدام الجهاز من قبل الأطفال من ٨ سنوات فأكثر والأشخاص ذوي القدرات الجسدية أو المتعلقة بالحواس أو العقلية المحدودة أو في حالة نقص الخبرة والمعرفة في حالة توفير الإشراف أو التعليمات المتعلقة باستخدام الجهاز بطريقة آمنة وفهم المخاطر المرتبطة. ولا يسمح بلعب الأطفال بهذا الجهاز. يجب عدم قيام الأطفال بأعمال التنظيف وصيانة المستخدم دون إشراف.

يجب أن يظل الأطفال الأقل من ٣ سنوات بعيدين عن الجهاز إلا في حالة وجود إشراف مستمر عليهم.

متطلبات التأريض

⚠ تحذير

من أجل سلامتك، يجب اتباع المعلومات الواردة في هذا الدليل للحد من خطر نشوب حريق، أو حدوث انفجار، أو التعرض لصدمة كهربائية، أو لمنع حدوث تلف في الممتلكات، أو إصابة الأشخاص، أو الوفاة.

- يجب تأريض هذا الجهاز. في حالة حدوث أي خلل أو عطل، سيحد التأريض من خطر التعرض لصدمة كهربائية من خلال توفير مسار أقل مقاومة للتيار الكهربائي.
- يأتي هذا الجهاز مزودًا بسلك يحتوي على موصل حماية وقابس تأريض. يجب توصيل القابس بمأخذ تيار مناسب مثبت بشكل صحيح ومؤرض وفقًا لجميع القوانين واللوائح المحلية.
- يمكن أن يؤدي توصيل موصل حماية غير مناسب إلى خطر التعرض لصدمة كهربائية. استشر كهربائي أو فني صيانة مؤهل إذا كان لديك أي شك حول ما إذا كان الجهاز مؤرضًا بشكل صحيح أم لا.
- لا تقم بتعديل القابس المتوفر مع الجهاز. إذا لم يكن القابس مناسبًا لمأخذ التيار، فيمكنك تثبيت مأخذ تيار مناسب من خلال كهربائي مؤهل.



لتقليل مخاطر نشوب الحريق أو التعرض لصدمة كهربائية أو إصابة الأشخاص عند استخدام المنتج، يجب اتباع احتياطات السلامة الأساسية، بما فيها ما يلي.

التركيب

- لا تحاول أبدًا تشغيل هذا الجهاز إذا كان تالفًا، أو به عطل، أو مفككًا بشكل جزئي، أو به أجزاء مفقودة أو محطمة، بما في ذلك سلك أو قابس تالف. يمكن أن يتسبب ذلك في التعرض لصدمة كهربائية أو الإصابة.
- هذا الجهاز ثقيل. قد يتطلب تركيب الجهاز ونقله وجود شخصين أو أكثر. يمكن أن يؤدي عدم القيام بذلك إلى التعرض لإصابة.
- قم بتخزين هذا الجهاز وتركيبه في مكان لن يتعرض فيه إلى درجات حرارة تحت الصفر أو حالات الطقس في الهواء الطلق. يمكن أن يؤدي عدم القيام بذلك إلى حدوث تسرب.
- أحكم ربط خرطوم التصريف لتجنب فصله. يمكن أن يتسبب تناثر الماء في التعرض لصدمة كهربائية.
- في حالة تلف السلك الكهربائي، يجب استبداله من قبل الشركة المصنعة أو وكلاء الصيانة التابعين لها أو شخص مؤهل بصورة مماثلة لتجنب أي مخاطر.
- يجب عدم تركيب خلف باب قابل للقفل، أو باب منزلق، أو باب مزود بمفصلة على الجانب المقابل لمجفف الملابس، حيث يؤدي هذا إلى إعاقة فتح باب مجفف الملابس بالكامل.

التشغيل

- لا تستخدم أداة حادة مثل مثقاب أو دبوس للضغط على وحدة التشغيل أو فصلها. حيث قد يتسبب ذلك في التعرض لصدمة كهربائية أو الإصابة.
- يجب أن يقوم فني الإصلاح المعتمد من مركز خدمة LG Electronics فقط بفك المنتج أو إصلاحه أو تعديله. حيث قد تتسبب الخدمة غير السليمة في وقوع إصابة أو التعرض لصدمة كهربائية أو نشوب حريق.
- لا تقم برش المياه داخل المنتج أو خارجه لتنظيفه. حيث يمكن أن تتلف المياه العازلة، مما يسبب التعرض لصدمة كهربائية أو نشوب حريق.
- حافظ على المنطقة الموجودة أسفل الجهاز وحوله خالية من المواد القابلة للاحتراق مثل الوبر، والورق، وقطع القماش، والمواد الكيميائية، وما إلى ذلك. حيث يمكن أن يتسبب الاستخدام غير السليم في نشوب حريق أو وقوع انفجار.
- لا تضع الحيوانات الحية مثل الحيوانات الأليفة داخل المنتج. حيث قد تتسبب في وقوع إصابة.
- لا تترك باب الجهاز مفتوحًا. حيث يمكن أن يتعلق الأطفال بالباب أو يزحفوا إلى داخل الجهاز، مما قد يسبب التلف أو التعرض للإصابة.

- لا تقترب أبداً من الجهاز في أثناء تشغيله. انتظر حتى تتوقف حلة الغسل تماماً. يمكن أن يؤدي عدم القيام بذلك إلى التعرض لإصابة.
- لا تضع أو تغسل أو تجفف الأغراض النظيفة، أو المغسولة، أو المنقوعة، أو الملطخة بالمواد المتفجرة أو القابلة للاحتراق (مثل الشمع، والبنزين، والطلاء، والجازولين، ومزيل الشحوم، ومذيبات التنظيف الجاف، والكيروسين، والزيوت النباتية، وزيوت الطهي، وما إلى ذلك). حيث يمكن أن يتسبب الاستخدام غير السليم في نشوب حريق أو وقوع انفجار.
- في حالة الفيضان، توقف عن استخدام المنتج واتصل بمركز خدمة LG Electronics. حيث يمكن أن تتسبب ملامسة الماء في التعرض لصدمة كهربائية.
- لا تضغط على الباب للأسفل بشدة عندما يكون باب الجهاز مفتوحاً. يمكن أن يتسبب ذلك في قلب الجهاز ويمكن أن يتسبب في إحداث إصابة.
- استخدم مجموعة الخراطيم الجديدة المرفقة مع الجهاز. يجب عدم إعادة استخدام مجموعة الخراطيم القديمة. حيث يمكن أن يتسبب تسرب المياه في إتلاف الممتلكات.
- لا تلمس الباب في أثناء دورات البخار، أو التجفيف، أو الغسل باستخدام درجات الحرارة المرتفعة. حيث يمكن أن يصبح سطح الباب ساخناً للغاية. اترك قفل الباب يتحرر قبل فتح الباب. يمكن أن يؤدي عدم القيام بذلك إلى التعرض لإصابة.
- لا تستخدم غازاً قابلاً للاشتعال أو مواد قابلة للاحتراق (البنزين، والجازولين، وسائل تخفيف الدهان "النتر"، والمواد البترولية، والكحول، وما إلى ذلك) حول المنتج. حيث يمكن أن يتسبب ذلك في حدوث انفجار أو نشوب حريق.
- لا يمكنك استخدام خرطوم التصريف أو خرطوم الإدخال في حالة تجمدهما خلال فصل الشتاء إلا بعد الذوبان. يمكن أن يتسبب التجميد في نشوب حريق أو التعرض لصدمة كهربائية، كما يمكن أن تسبب الأجزاء المجمدة عطلاً في المنتج أو انخفاضاً في عمره.
- احفظ جميع منظفات الغسيل، والمواد المنعمة، والمبيضات بعيداً عن متناول الأطفال. حيث تحتوي هذه المنتجات على مواد سامة.
- لا تقم بتوصيل العديد من المنتجات بالعديد من المقابس أو أسلاك الإطالة. حيث يمكن أن يتسبب ذلك في نشوب حريق.
- انزع قابس الطاقة عند تنظيف المنتج. يمكن أن ينتج عن عدم إزالة القابس التعرض لصدمة كهربائية أو وقوع إصابة.
- لا تلمس قابس الطاقة بيدين مبتلئين. حيث قد يتسبب ذلك في التعرض لصدمة كهربائية أو الإصابة.
- عند سحب قابس الطاقة من مأخذ التيار الكهربائي، أمسك بقابس الطاقة وليس الكابل. حيث يمكن أن يتسبب تلف الكابل في التعرض لصدمة كهربائية أو الإصابة.
- لا تثنِ كابل الطاقة بشكل مفرط ولا تضع شيئاً ثقیلاً عليه. حيث قد يتسبب تلف كابل الطاقة في التعرض لصدمة كهربائية أو نشوب حريق.

السلامة الفنية لاستخدام مجفف الملابس

- لا تجفف الأغراض غير المغسولة في الجهاز.

- يجب أن تغسل الأغراض المتسخة بمواد مثل زيوت الطهي، والزيوت النباتية، والأسيتون، والكحول، والبنزين، والكبروسين، ومزيلات البقع، وزيت التريبتين، والشمع، ومزيلات الشمع، في ماء ساخن مع كمية إضافية من المنظف قبل تجفيفها في الجهاز.

- يجب استخدام المواد المنعمة للقماش أو للمنتجات المشابهة وفقاً لتعليمات المواد المنعمة للقماش.

- أفرغ جميع الأغراض من الجيوب مثل القداحات والثقاب.

- لا توقف أبداً هذا الجهاز قبل انتهاء دورة التجفيف ما لم يتم إزالة جميع الأغراض بسرعة ونشرها بحيث تتبدد الحرارة.

- لا يتم استخدام هذا الجهاز في حالة استعمال المواد الكيميائية الصناعية في التنظيف.

- لا يجب تنظيف الأغراض مثل المطاط الرغوي (رغوة مطاطية)، أو قباعات الاستحمام، أو المنسوجات المضادة للمياه، أو الأغراض والملابس المدعومة بالمطاط، أو الوسائد المزودة بحشيات المطاط الرغوي في هذا الجهاز.

التخلص

- قبل التخلص من جهاز قديم، قم بفصله. تخل عن القابس عديم الفائدة. اقطع الكابل الموجود خلف الجهاز مباشرة لمنع سوء استخدامه.

- التخلص من مواد التعبئة (مثل الفينيل ومادة بولي ستايرين الرغوية) بعيداً عن متناول الأطفال. حيث يمكن أن تخنق مواد التعبئة الطفل.

- أزل الباب من حجرة الغسيل قبل إخراج هذا الجهاز من الخدمة أو التخلص منه لتجنب خطر احتجاز الأطفال والحيوانات الصغيرة في الداخل. يمكن أن يؤدي عدم القيام بذلك إلى تعرض الأفراد إلى إصابات خطيرة أو وفاتهم.

المواصفات

- 1 مسامير النقل
- 2 قاييس الطاقة
- 3 درج
- 4 لوحة التحكم
- 5 حلة الغسل
- 6 باب
- 7 خرطوم التصريف
- 8 سداة التصريف
- 9 فلتر مضخة التصريف
- 10 غطاء الغلاف (يمكن أن يختلف مكانه حسب المنتجات)
- 11 أقدام قابلة للضبط

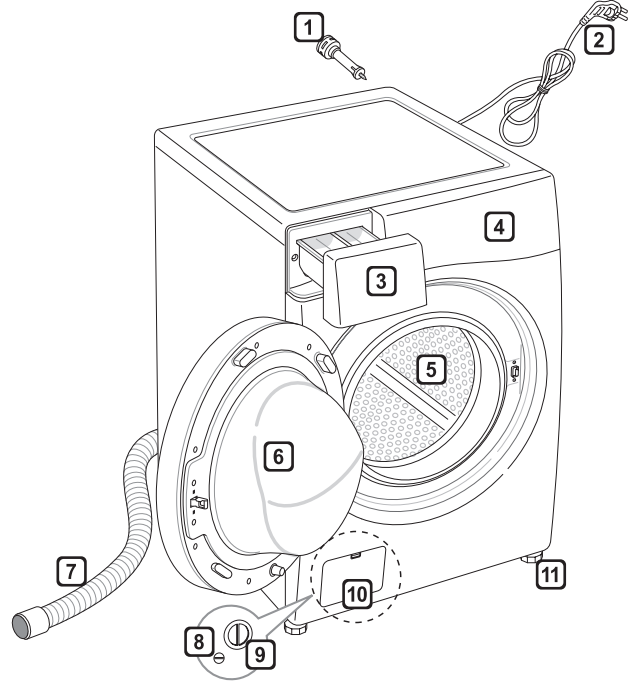

- مصدر الطاقة: ٢٢٠-٢٤٠ فولت، ٥٠ هرتز
- الحجم: ٦٠٠ مم (العرض) ٦١٠ مم (العمق) ٨٥٠ مم (الارتفاع)
- وزن المنتج: ٧١ كجم
- سعة الغسيل: ١٠,٥ كجم (الغسيل) / ٧ كجم (التجفيف)
- ضغط الماء المسموح به: ١,٠-١,١ ميجا باسكال (١,٠-١,٠٠ كجم ثقلي / سم^٢)
- يمكن تغيير الشكل والمواصفات دون إخطار لتحسين جودة المنتج.

الملحقات

- | | | | | | |
|-------------------------|------------------------------------|--|---|-----------|--|
| | | | | | |
| حزام الربط
(اختياري) | أغطية لتغطية فتحات
مسامير الشحن | أوراق مانعة للانزلاق
(٢EA)
(اختياري) | دعامة مرفقية
لحماية خرطوم
التصريف | مفتاح ربط | خرطوم إدخال (١EA)
(اختيار: ساخن
(١EA)) |

متطلبات مكان التركيب

الموقع

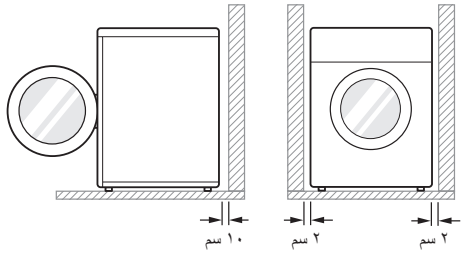

- لا تركيب الغسالة في غرف يمكن أن تصل درجة حرارتها إلى التجمد. حيث يمكن أن تنفجر الخرطوم المتجمدة تحت الضغط. يمكن أن تقل كفاءة وحدة التحكم الإلكترونية في ظل درجات الحرارة الأقل من درجة التجمد.
- يرجى التأكد عند تركيب الغسالة من سهولة وصول المهندس إليها في حالة تعطلها.
- عند تركيب الغسالة، يتعين عليك تعديل الأقدام الأربعة مستخدمًا مفتاح ربط لمسامير النقل المرفقة للتأكد من استقرار الجهاز، ووجود مسافة بمقدار ٢٠ مم بين قمة الغسالة والجزء السفلي لأي سطح عمل أعلاها.
- لم يتم تصميم هذا الجهاز للاستخدام البحري أو للاستخدام في المنشآت المتنقلة مثل القوافل والطائرات وما إلى ذلك.

أرض مستوية: المنحدر المسموح به تحت الغسالة بأكملها يكون بزاوية ١°.

مأخذ الطاقة: يجب أن يكون بطول ١,٥ متر من كلا جانبي الغسالة.

- لا تزد الحمل على مأخذ الطاقة باستخدام أكثر من جهاز.
- المسافة الإضافية: البعد عن الحائط، ١٠ سم: الجزء الخلفي
٢/ سم: الجانب الأيمن والأيسر
- لا تضع منتجات الغسيل ولا تخزينها فوق الغسالة في أي وقت.
- قد تتلف هذه المنتجات تشطيب الغسالة أو عناصر التحكم.

التوصيلات الكهربائية

- لا تستخدم سلك إطالة ولا محولاً مزدوجاً.
- احرص دائماً على فصل الغسالة وإيقاف إمداد الماء بعد الاستخدام.
- يتعين توصيل الغسالة بمقبس مؤرض وفقاً للوائح توصيل الأسلاك الكهربائية.
- يجب وضع الغسالة بحيث يمكن الوصول إلى القابس بسهولة.
- لا يجب إصلاح الغسالة إلا من قبل شخص مؤهل. حيث يمكن أن تؤدي الإصلاحات التي تتم من قبل أشخاص ليس لديهم خبرة إلى التعرض إلى إصابة أو عطل خطير. اتصل بمركز الخدمة المحلي.
- في حالة الحصول على الغسالة في الشتاء وكانت درجات الحرارة أقل من درجة التجمد، فضع الغسالة في درجة حرارة الغرفة لوضع ساعات قبل تشغيلها.

تحديد المكان

- ركب الغسالة على أرضية صلبة ومسطحة.
- تأكد من عدم إعاقة السجاد أو البساط أو ما إلى ذلك لدوران الهواء حول الغسالة.
- لا تحاول أبداً تصحيح أي عدم استواء في الأرضية باستخدام قطع من الخشب، أو الورق المقوى، أو مواد مشابهة تحت الغسالة.
- إذا كان من المستحيل تجنب وضع الغسالة بجانب موقد غاز أو موقد يعمل بالفحم، فيجب وضع عازل (٨٥x٦٠ سم) مغطى برقائيق الألومنيوم على الجانب المواجه للفرن أو الموقد بين الجهازين.

فك مسامير الشحن وإزالتها

١ ارفع الغسالة عن القاعدة الإسفنجية.

- بعد إزالة الكرتون ومواد الشحن، ارفع الغسالة عن القاعدة الإسفنجية. تأكد من رفع دعامة الحوض عن القاعدة وأنها ليست عالقة في الجزء السفلي من الغسالة.
- إذا لزم قلب الغسالة لأسفل لإزالة القاعدة الكرتونية، فيجب عليك دائمًا حماية جانب الغسالة وقلبها بحذر على جانبها. لا تقلب الغسالة على الجزء الأمامي أو الخلفي.

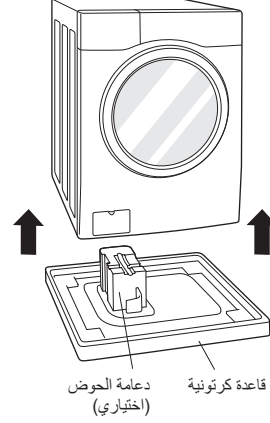

٣ تركيب أغطية الفتحات.

- حدد مكان أغطية الفتحات المرفقة في حزمة الملحقات ثم ركبها في فتحات مسامير الشحن.

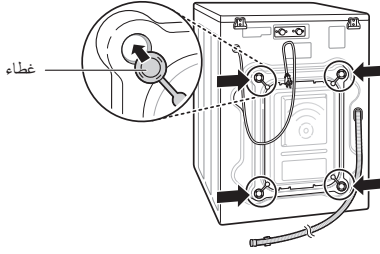

ملاحظة

- حافظ على مجموعات المسامير لاستخدامها في المستقبل. لمنع حدوث تلف للمكونات الداخلية، لا تنقل الغسالة بدون إعادة تركيب مسامير الشحن.
- يمكن أن يسبب عدم إزالة مسامير الشحن والمثبت حدوث اهتزاز وضوضاء شديدة، مما قد يؤدي إلى إحداث تلف دائم في الغسالة. يتم تثبيت السلك في الجزء الخلفي من الغسالة باستخدام مسامير شحن للمساعدة على منع حدوث التشغيل بدون وجود مسامير الشحن في مكانها.

٢ إزالة مجموعات المسامير.

- بدءًا من مسامير الشحن الموجودين بالأسفل، استخدم مفتاح الربط (المرفق) لفك جميع مسامير الشحن بالكامل عن طريق تدويرها في عكس اتجاه عقارب الساعة. أزل مجموعات المسامير عن طريق هزها بلطف أثناء سحبها.

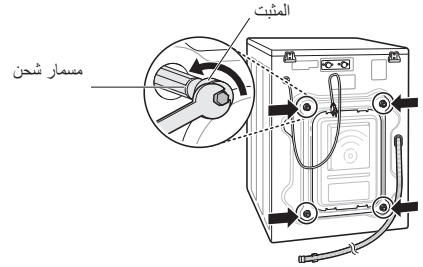

الأرضيات الخشبية (الأرضيات المعقفة)

- الأرضيات الخشبية عرضة للاهتزاز بشكل.
- لمنع الاهتزاز، ننصحك بوضع أكواب مطاطية لا يقل سمكها عن 1٥ مم لكل قدم من أقدام الغسالة، ويتم تثبيتها على عارضتين من عوارض الأرضية باستخدام براغي.

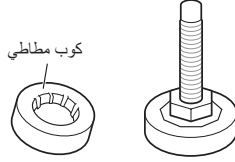

- قم بتركيب الغسالة في زاوية من زوايا الغرفة، بحيث تكون الأرض أكثر ثباتًا إذا كان ذلك ممكنًا.
- ثبت الأكوام المطاطية للحد من الاهتزاز.
- يمكنك الحصول على الأكوام المطاطية (ER٤٠٠٢B.p/no) (٤٦٢٠) من مركز خدمة LG.

ملاحظة

- يضمن تحديد المكان والمستوى المناسبين للغسالة تشغيل لفترة طويلة، ومنظمة، وفعالة.
- يجب أن تكون الغسالة في وضع أفقي بنسبة ١٠٠٪ وواقفة بثبات في مكانها.
- ويجب ألا تكون "متأرجحة" بين الزوايا وهي محملة.
- يجب أن يكون سطح التركيب نظيفًا، وخاليًا من شمع الأرضية وطلاء مواد التشحيم الأخرى.
- لا تدع أقدام الغسالة تبتل. قد يؤدي عدم القيام بذلك إلى الاهتزاز أو الضوضاء.

استخدام حشيات مانعة للانزلاق (اختياري)

عند تركيب الغسالة على سطح زلق، قد تتحرك الغسالة نتيجة للاهتزاز الشديد. ويمكن أن تؤدي التسوية غير الصحيحة إلى حدوث عطل من خلال الضوضاء والاهتزاز. في حالة حدوث ذلك، يتعين عليك تركيب حشيات مانعة للانزلاق أسفل أقدام التسوية وضبط المستوى.

١ نظف الأرضية لوضع الحشيات المانعة للانزلاق.

- استخدم قطعة قماش جافة لإزالة الأجسام الغريبة والرطوبة وتنظيفها. وإذا بقيت الرطوبة، فقد تنزلق الحشيات المانعة للانزلاق.

٢ اضبط المستوى بعد وضع الغسالة في منطقة التركيب.

٣ وضع الجانب اللاصق للحشية المانعة للانزلاق على الأرض.

- يعد تثبيت الحشيات المانعة للانزلاق تحت الأرجل الأمامية ذا تأثير أكثر فاعلية. إذا كان من الصعب وضع الحشيات المانعة للانزلاق تحت الأرجل الأمامية، فضعها تحت الأرجل الخلفية.

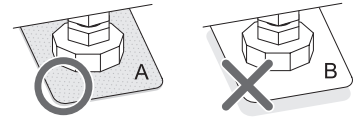
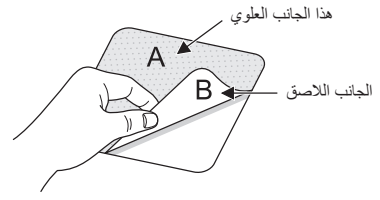

٤ تأكد من أن الغسالة مستوية.

- ادفع الحواف العلوية للغسالة أو هزها بلطف للتأكد من أنها لا تهتز. إذا كانت الغسالة تهتز، فقم بتسوية الغسالة مجددًا.

تسوية الغسالة

- إذا كانت الأرضية غير مستوية، فأدر الأقدام القابلة للضبط حسب الحاجة (لا تضع قطع الخشب وما إلى ذلك تحت الأقدام). تأكد من أن جميع الأقدام الأربعة مستقرة وثابتة على الأرض ثم تأكد من أن الجهاز مستوي تمامًا على الأرض (استخدم ميزان الماء).
- بمجرد أن نصب الغسالة مستوية، أحكم ربط صواميل القفل باتجاه قاعدة الغسالة. ويجب إحكام ربط كل صواميل القفل.

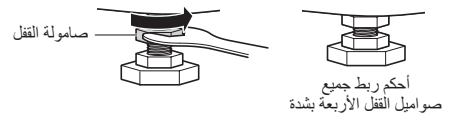
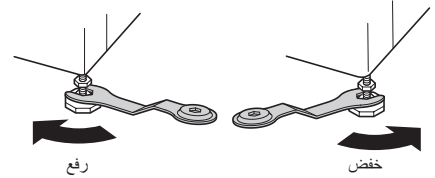

الفحص القطري

- عند الضغط على حواف اللوحة العلوية للغسالة بشكل قطري لأسفل، يجب ألا تتحرك الغسالة لأعلى ولأسفل على الإطلاق (افحص كلا الاتجاهين). وفي حالة اهتزاز الغسالة عند دفع اللوحة العلوية للغسالة بشكل قطري، فاضبط الأقدام مرة أخرى.

ملاحظة

- يمكن أن تُحدث الأرضيات الخشبية أو المعلقة اهتزازًا عنيفًا وعدم اتزان.
- عند تركيب الغسالة على قاعدة مرتفعة، يجب تثبيتها بإحكام للحد من خطر سقوطها.

توصيل خرطوم الإدخال

- يجب أن يكون ضغط إمداد الماء ما بين ٠,١ ميغا باسكال و ١,٠ ميغا باسكال (١,٠-١٠,٠ كجم ثقلي/سم^٢).
- لا تخلع الخيط ولا تنزعه عند توصيل خرطوم الإدخال بالصمام.
- إذا كان ضغط إمداد الماء أعلى من ١,٠ ميغا باسكال، فيجب تركيب جهاز تخفيف الضغط.
- تحقق من حالة الخرطوم بصورة دورية واستبدله إذا لزم الأمر.

تحقق من مانعة التسريب المطاطية لخرطوم الإدخال

- توفير اثنتين من مانعات التسريب المطاطية مع خرطوم إدخال الماء. تستعملان في منع تسريب الماء. تأكد من إحكام التوصيل بالصنابير للغاية.

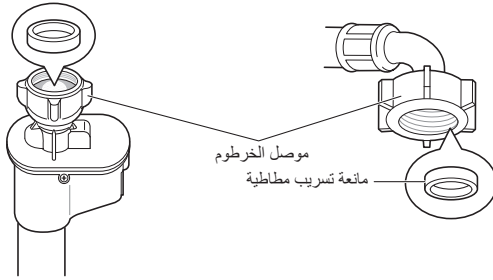
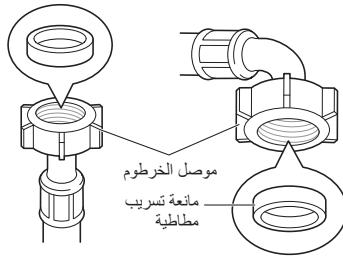

توصيل الخرطوم بصنبور الماء

توصيل الخرطوم اللولبي بالصنبور المزود بأسنان

ثبت موصل الخرطوم بصنبور إمداد الماء.

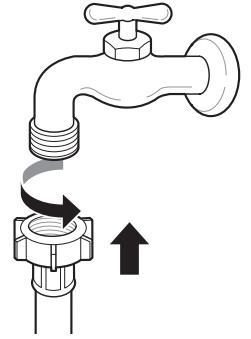
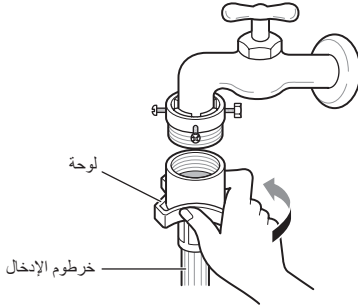

توصيل خرطوم من نوع اللمسة الواحدة بالصنبور غير المزود بأسنان

١ فك اللوحة الحلقية للمحول وحرر مسامير التثبيت الأربعة.

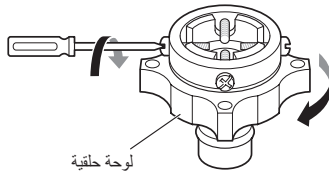

توصيل خرطوم لولبي بالصنبور غير المزود بأسنان

١ فك مسامير التثبيت الأربعة.

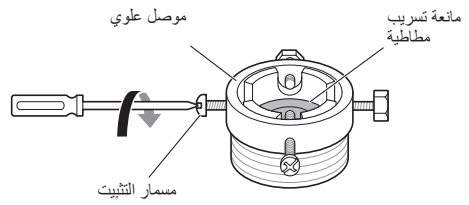

٢ أزل لوحة التوجيه إذا كان الصنبور كبيرًا جدًا حتى يلائم المحول.

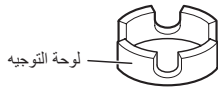

٢ أزل لوحة التوجيه إذا كان الصنبور كبيرًا جدًا حتى يلائم المحول.



٣ ادفع المحول إلى طرف الصنبور بحيث تشكل الحشية المطاطية وصلة منيعة للماء.

أحكم ربط اللوحة الحلقية للمحول ومسامير التثبيت الأربعة.

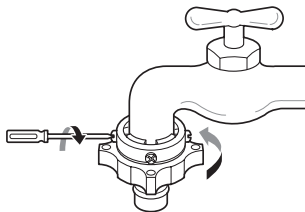

٣ ادفع المحول إلى طرف الصنبور بحيث تشكل الحشية المطاطية وصلة منيعة للماء. وأحكم ربط مسامير التثبيت الأربعة.

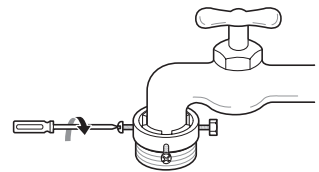

توصيل الخرطوم بالغسالة

تأكد من عدم وجود التواءات في الخرطوم وأن الخرطوم غير مضغوط.

عندما تحتوي الغسالة على صمامين.

- يكون خرطوم المدخل المزود بموصل باللون الأحمر خاص بصنبور الماء الساخن.

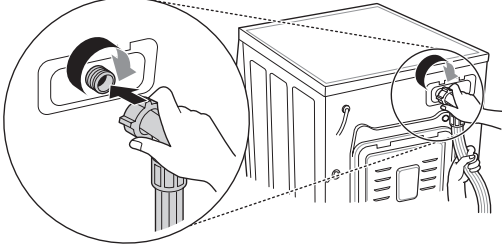

ملاحظة

- بعد الانتهاء من التوصيل، وفي حالة وجود تسرب ماء من الخرطوم، كرر الخطوات نفسها.
- استخدم الأنواع الأكثر تقليدية لصنبور إمداد الماء. إذا كان الصنبور مربع الشكل أو كبيراً للغاية، فانزع لوحة التوجيه قبل إدخال الصنبور في المحول.

اسحب لوحة مزلاج الموصل إلى أسفل، وادفع خرطوم الإدخال إلى المحول، وحرر لوحة مزلاج الموصل. وتأكد أن أقفال المحول في مكانها.

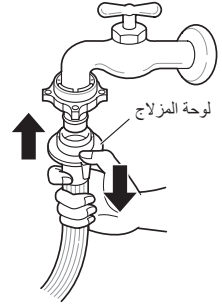

ملاحظة

- بعد توصيل خرطوم الإدخال بصنبور الماء، قم بتشغيل صنبور الماء لطرد المواد الغريبة (الغبار، والرمل، ونشارة الخشب، وما إلى ذلك) الموجودة في خطوط الماء. واترك ماء الصرف في دلو، وتحقق من درجة حرارة الماء.

استخدام الصنبور الأفقي

صنبور أفقي

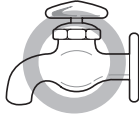

صنبور تمديد

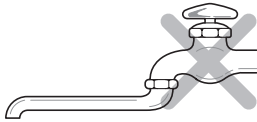

صنبور مربع الشكل

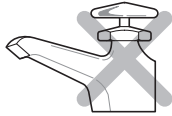

تركيب خرطوم التصريف

- لا يجب وضع خرطوم التصريف على ارتفاع أعلى من ١٠٠ سم عن الأرض. حيث قد لا يتم تصريف الماء الموجود في الغسالة أو يمكن تصريفه ببطء.
- سيؤدي تثبيت خرطوم التصريف بطريقة صحيحة إلى حماية الأرضية من الضرر الناتج عن تسرب الماء.
- إذا كان خرطوم التصريف طويلاً جداً، فلا تحاول إدخاله مرة أخرى بالقوة إلى داخل الغسالة. حيث قد يؤدي إلى إحداث ضجيج غير عادي.

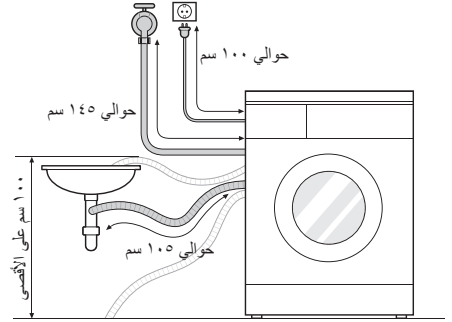

- عند تركيب خرطوم التصريف في البالوعة، أحكم تثبيته باستخدام سلسلة.
- سيؤدي تثبيت خرطوم التصريف بطريقة صحيحة إلى حماية الأرضية من الضرر الناتج عن تسرب الماء.

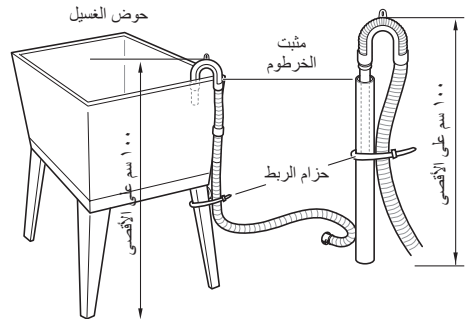
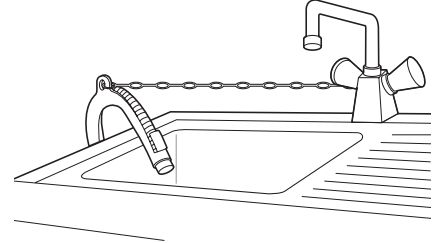

استخدام الغسالة

قبل الغسلة الأولى، حدد الدورة (Cotton ٦٠ درجة مئوية، وأضف نصف حمل من المنظف)، واترك الغسالة تعمل بدون وضع ملابس. سيؤدي هذا إلى إزالة الرواسب والماء من حلة الغسل التي قد تُترك في أثناء تصنيع الجهاز.

١ افرز الغسيل وضع الملابس.

• افرز الغسيل حسب نوع النسيج، ومستوى الأوساخ، واللون، وحجم الحمولة حسب الحاجة. ثم افتح الباب وضع الملابس داخل الغسالة.

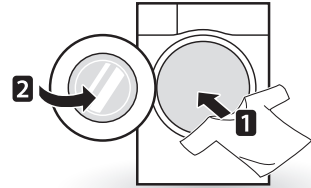

٢ أضف منتجات التنظيف و/أو المنظف والمنعم.

• أضف كمية مناسبة من المنظف إلى درج موزع المنظف. وعند الحاجة، أضف المبيض أو منعم القماش إلى المنطقة المناسبة في الموزع.

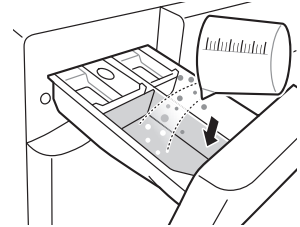

٣ تشغيل الغسالة.

• اضغط على الزر الطاقة لتشغيل الغسالة.

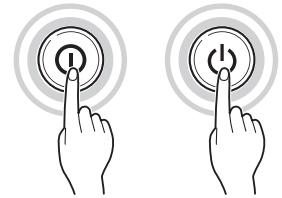

٤ اختيار دورة الغسيل المطلوبة.

• اضغط على زر الدورة بشكل متكرر أو أدر مقبض اختيار الدورة حتى يتم تحديد الدورة المطلوبة.

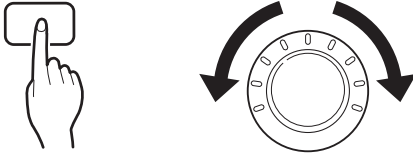

٥ بدء الدورة.

• اضغط على الزر بدء/إيقاف مؤقت لبدء الدورة. وستهتز الغسالة لفترة قليلة بدون وجود ماء لتقيس وزن الحمولة. وإذا لم يتم الضغط على الزر بدء/إيقاف مؤقت خلال ٥ دقائق، فستتوقف الغسالة عن العمل وسيتم فقدان جميع الإعدادات.



٦ إنهاء الدورة.

• سيصدر صوت نغمة عند إنهاء الدورة. وعلى الفور أخرج ملابسك من الغسالة للحد من الكرْمشة. وافحص مانعة تسريب الباب عند إخراج حمولة ملابس صغيرة يمكن أن تعلق في مانعة التسريب.

فرز الغسيل

١

ابحث عن ملصق العناية الموجود على ملابسك.

- سيوضح لك هذا الملصق محتويات أقمشة ملابسك وطريقة غسلها.
- الرموز الموجودة على ملصق العناية.

درجة حرارة الغسيل



الغسيل في غسالة عادية

طبعة دائمة

حساس

غسيل يدوي

منع الغسل

٣ العناية قبل وضع الحمولة.

- اجمع بين الأغراض الكبيرة والصغيرة في الحمولة. وضع الأغراض الكبيرة أولاً.
- لا يجب أن تزيد الأغراض الكبيرة عن نصف إجمالي الحمولة. ولا تغسل أغراضاً فردية. حيث قد يؤدي هذا إلى عدم التوازن في الحمولة. وأضف قطعة أو قطعتين متشابهتين.
- افحص جميع الجيوب للتأكد من أنها فارغة. فقد تؤدي أشياء مثل المسامير، ومشابك الشعر، والثقاب، والأقلام، والقطع المعدنية، والمفاتيح إلى إحداث ضرر في كل من الغسالة وملابسك.

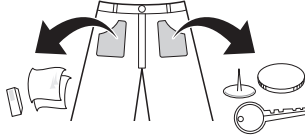

- أغلق السحابات، والخطافات، والسلاسل للتأكد من أن هذه الأغراض لن تعلق بالملابس الأخرى.
- امسح الأوساخ والبقع من خلال وضع مقدار صغير من المنظف المذاب في الماء على البقع وغسلها للمساعدة في إزالة الأوساخ.
- افحص طيات الحشوية المرنة (رمادية) وانزع أي مواد صغيرة.
- افحص داخل حلة الغسل وأزل أي أشياء موجودة داخلها متبقية من دورة الغسيل السابقة.

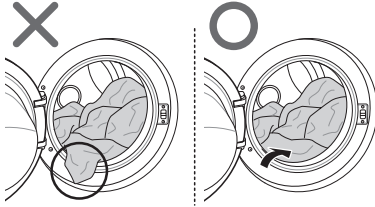

- أخرج أي ملابس أو أغراض من الحشوية المرنة لمنع إحداث تلف في الملابس والحشوية.

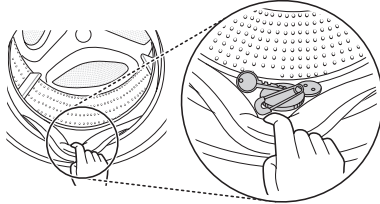

٢

فرز الغسيل.

- للحصول على أفضل النتائج، افرز الملابس إلى أنواع يمكن غسلها في دورة الغسيل نفسها.
- تحتاج الأقمشة المختلفة إلى درجات حرارة وسرعات دوران مختلفة عند غسلها.
- افرز دائماً الملابس ذات الألوان الغامقة عن الملابس ذات الألوان الباهتة والملابس البيضاء. واغسلها بشكل منفصل حيث إن اختلاف الصبغة والأنسجة الكتانية بين الملابس قد يؤدي إلى تغيير لون الملابس البيضاء والباهتة. ولا تغسل الملابس شديدة الاتساخ مع الملابس قليلة الاتساخ إذا كان ذلك ممكناً.
- اتساخ (شديد، عادي، خفيف)
- افرز الملابس وفقاً لمستوى اتساخها.
- اللون (أبيض، فاتح، غامق)
- افصل المنسوجات البيضاء عن المنسوجات الملونة.
- كتان (منتجات كتانية، منتجات تضم الكتان)
- اغسل المنتجات الكتانية والتي تضم الكتان بشكل منفصل عن بعضها البعض.

إضافة منتجات التنظيف

مقدار المنظف

- يجب استخدام المنظف وفقاً لتعليمات الشركة المصنعة للمنظف، واختيارها وفقاً لنوع الأقمشة، ولونها، ومدى اتساخها، ودرجة حرارة الغسيل.
- عند استخدام مقدار كبير من المنظف، فقد تحدث رغوة كثيرة جداً وهذا يقلل من كفاءة الغسيل أو يؤدي ثقل الحمولة على المحرك.
- إذا كنت ترغب في استخدام منظف سائل، فاتبع الإرشادات التي توفرها الشركة المصنعة للمنظف.
- يمكنك سكب المنظفات السائلة مباشرة في درج المنظفات الرئيسي إذا كنت ستبدأ الدورة على الفور.
- لا تستخدم المنظفات السائلة إذا كنت تستخدم Fin différée، أو إذا قمت بتحديد Prélavage، حيث إن السائل قد يتصلب.
- في حالة حدوث الكثير من الرغاوي، يتعين عليك تقليل كمية المنظف.
- قد تحتاج إلى تعديل مقدار استخدام المنظف حسب درجة حرارة الماء، وصلابة الماء، وحجم الحمولة، ومستوى الأوساخ. للحصول على أفضل النتائج، تجنب حدوث رغاوي زائدة عن الحد.
- راجع ملصق الملابس، قبل اختيار المنظف ودرجة حرارة الماء:
- عند استخدام الغسالة، لا تستخدم إلا المنظفات المخصصة لكل نوع من أنواع الملابس:

– منظفات المساحيق العامة لجميع أنواع الأقمشة

– منظفات مساحيق للأقمشة الحساسة

– المنظفات السائلة لجميع أنواع الأقمشة أو المنظفات المخصصة للصوف فقط

• للحصول على غسيل وتبييض أفضل، استخدم المنظف الذي يحتوي على مبيض المسحوق العام.



• يتدفق المنظف من الموزع في بداية الدورة.

ملاحظة

- لا تترك المنظفات تتصلب.
- حيث يمكن أن يؤدي ذلك إلى حدوث انسداد، أو ضعف في أداء الشطف، أو رائحة.
- الحمولة الكاملة: وفقاً لتوصيات الشركة المصنعة.
- الحمولة الجزئية: ٤/٣ الكمية المعتادة
- الحد الأدنى للحمولة: ٢/١ الحمولة الكاملة

إضافة المنظفات ومنعم الأقمشة

إضافة المنظف

- غسيل رئيسي فقط → 
- غسيل مبدئي+غسيل رئيسي → 

ملاحظة

- يمكن أن يؤدي استخدام مقدار كبير من المنظف، أو المبيض، أو المنعم إلى تدفق زائد.
- تأكد من استخدام كمية مناسبة من المنظف.

إضافة منعم القماش

- لا تتجاوز خط أقصى حد للماء. يمكن أن يتسبب الماء الزائد في التوزيع المبكر لمنعم القماش، مما قد يؤدي إلى إحداث بقع بالملابس. أغلق درج الموزع ببطء.

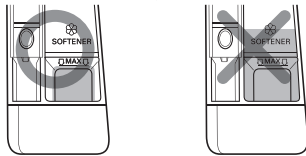
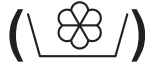

استخدام الأقراص

١ افتح الباب وضع الأقراص في حلة الغسل.

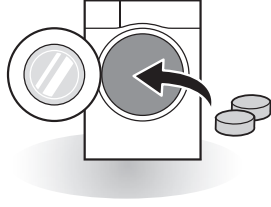

٢ ضع الغسيل في حلة الغسل وأغلق الباب.

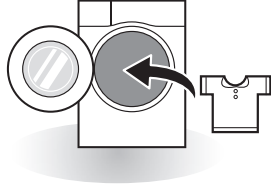

- لا تترك منعم القماش في درج المنظفات لأكثر من يومين (يمكن أن يتصلب منعم القماش).
- سيتم إضافة المنعم تلقائيًا خلال دورة الشطف الأخيرة.
- لا تفتح الدرج في أثناء الإمداد بالماء.
- لا يجب استخدام المذيبات (البنزين، وما إلى ذلك).

ملاحظة

- لا تسكب منعم القماش على الملابس مباشرةً.

إضافة منقي الماء

- يمكن استخدام منقي الماء، مثل مقاوم الرواسب الكلسية (مثل كالجون)، للتقليل من استخدام المنظفات في المناطق الفقيرة بالماء. ويتم التوزيع وفقًا للكمية المحددة على العبوة. يتعين عليك أولاً إضافة المنظف ثم منقي الماء.
- استخدم كمية المنظف المطلوبة للماء المنقى.

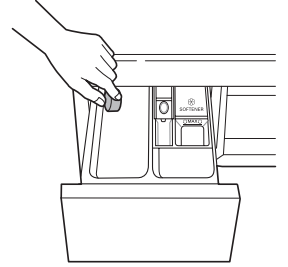

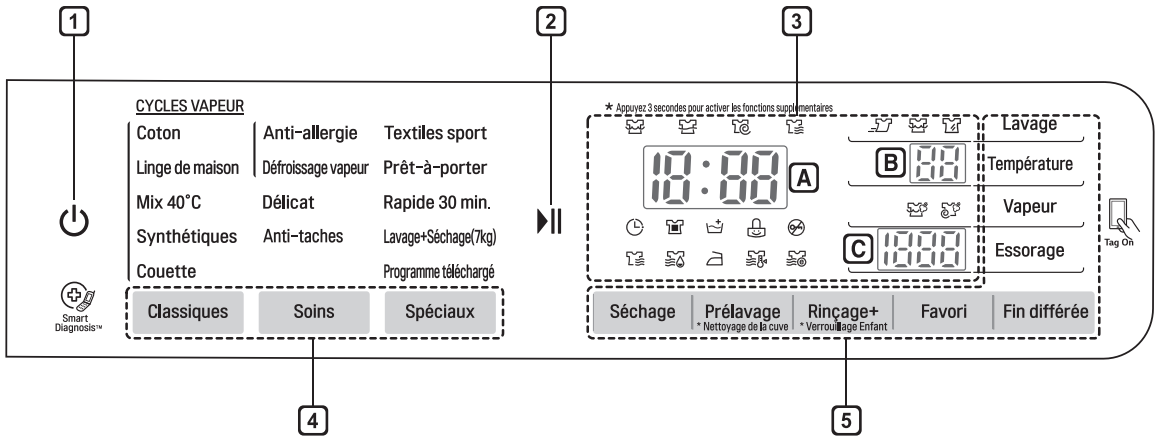

1 زر (الطاقة)

- اضغط على زر الطاقة لتشغيل الغسالة.
- اضغط مع الاستمرار على الزر الطاقة لمدة ثانية واحدة لإيقاف تشغيل الغسالة.

2 زر (بدء/إيقاف مؤقت)

- يُستخدم الزر بدء/إيقاف مؤقت هذا لبدء دورة الغسيل أو إيقافها مؤقتًا.
- في حالة الحاجة إلى إيقاف دورة الغسيل مؤقتًا، اضغط على الزر بدء/إيقاف مؤقت.

3 شاشة العرض

- تعرض شاشة العرض الإعدادات، والوقت المُقدر المتبقي، والخيارات، ورسائل الحالة.
- عندما يتم تشغيل المنتج، ستضيء الإعدادات الافتراضية في شاشة العرض.
- **A**: تعرض شاشة العرض الوقت المُقدر المتبقي. بينما يتم حساب حجم الحمولة تلقائيًا، تظهر علامة الوميض  أو "Detecting" (الاكتشاف).
- **B**: يتم عرض درجة حرارة الماء عند الضغط على الزر **Température**.
- **C**: يتم عرض مستوى سرعة الدوران عند الضغط على الزر **Essorage**.

4 زر البرامج

- تتوفر البرامج وفقًا لنوع الغسيل.
- سيضيء المصباح للإشارة إلى البرنامج المحددة.

5 الخيارات

- يسمح لك بذلك بتحديد دورة إضافية وسيضيء عندما يتم تحديده.
- استخدم هذه الأزرار لتحديد خيارات الدورة المطلوبة للدورة المحددة.

جدول البرامج

برنامج الغسيل

البرنامج	الوصف	نوع القماش	درجة الحرارة المناسبة	الحد الأقصى للحمولة
Coton (القطن)	يوفر أداء أفضل من خلال الجمع بين حركات حلة الغسل المختلفة.	الملايش السريعة الملونة (القمصان، وفساتين السهرة، والبيجامات، وما إلى ذلك) وحمولة القطن المتسخة بشكل عادي (الملايش الداخلية).	٤٠ درجة مئوية (باردة تصل إلى ٩٥ درجة مئوية)	تقديري
	يوفر أداء غسيل محسناً لكمية كبيرة من الغسيل مع استهلاك أقل للطاقة.		٦٠ درجة مئوية (باردة تصل إلى ٦٠ درجة مئوية)	
Linge de maison (ملايش قطنية كبيرة)				
Synthétiques (عناية سهلة)	هذه الدورة مناسبة للقمصان الكاجوال التي لا تحتاج إلى الكي بعد غسلها.	البولي أميد، والأكريليك، والبوليستر	٤٠ درجة مئوية (باردة تصل إلى ٦٠ درجة مئوية)	
Mix 40°C (خليط)	يتيح غسل أنواع أقمشة مختلفة في الوقت نفسه.	أنواع مختلفة من الأقمشة باستثناء الملايش الخاصة (الحرير/الحساسة، والملايش الرياضية، والملايش السوداء، والصوف، واللحاف/الستائر).	٤٠ درجة مئوية (باردة تصل إلى ٤٠ درجة مئوية)	٤,٠ كجم
Anti-allergie (عناية ضد الحساسية)	يساعد على إزالة المواد المسببة للحساسية مثل عث المنزل، وغبار الطلع، ووبر القطط.	القطن، والملايش الداخلية، وأغطية الوسادات، والملاءات، وملايش الأطفال	٦٠ درجة مئوية	
Prêt-à-porter (الارتداء مباشرة)	تتيح هذه الدورة الغسيل والتجفيف في غضون ٨٠ دقيقة مرة واحدة للملايش خفيفة الاتساخ ١-٣ قطع ملايش.	القمصان والفساتين والبلوزات المصنوعة من القطن المختلط، والبوليستر المختلط	٢٠ درجة مئوية	٣ أغراض
	Défroissage vapeur (الترطيب بالبخار)	يساعد على إزالة التجاعيد في غضون ٢٠ دقيقة باستخدام البخار (قد تكون الملايش رطبة. يمكن ارتداء الملايش بعد تعليقها حتى تجف لمدة من ١٠ إلى ٣٠ دقيقة).	لا يوجد خيار	
Couette (اللحاف)	هذه الدورة مخصصة للأغراض الكبيرة مثل أغطية السرير، والوسائد، وأغطية الأريكة، وما إلى ذلك.	ملاءات القطن باستثناء الملايش الخاصة (الناعمة، والصوف، والحرير، وما إلى ذلك) التي تحتوي على حشوة: الألفحة، والوسائد، والبطانيات، وأغطية الأريكة التي تحتوي على حشوة خفيفة	٤٠ درجة مئوية (باردة تصل إلى ٤٠ درجة مئوية)	حجم واحد
Textiles sport (الملايش الرياضية)	هذه الدورة مناسبة للملايش الرياضية مثل ملايش الركض والجري.	كولماكس، وجوري تكس، والصوف، والسيميبتكس		
Rapide min 30. (غسيل سريع ٣٠)	توفر هذه الدورة غسلاً سريعاً لحمولة صغيرة من الملايش خفيفة الاتساخ.	غسيل الملايش الملونة خفيفة الاتساخ.	٢٠ درجة مئوية (باردة تصل إلى ٤٠ درجة مئوية)	٣,٠ كجم

الحد الأقصى للحمولة	درجة الحرارة المناسبة	نوع القماش	الوصف	البرنامج
٧,٠ كجم	٤٠ درجة مئوية (باردة تصل إلى ٩٥ درجة مئوية)	كمية صغيرة من الغسيل يمكن تجفيفها.	توفر هذه الدورة عملية غسيل وتجفيف مستمرة في الدورة نفسها.	Lavage+ Séchage (غسيل + تجفيف)
١,٥ كجم	٢٠ درجة مئوية (باردة تصل إلى ٣٠ درجة مئوية)	الصوف، والملابس القابلة للغسل اليدوي، والملابس الحساسة، والغسيل القابل للتلف بسهولة.	هذه الدورة مخصصة للغسل اليدوي والألي للملابس الحساسة مثل الصوف القابل للغسل، والملابس النسائية الداخلية، والفساتين، وما إلى ذلك (استخدم المنظف للمنسوجات الصوفية القابلة للغسل).	Délicat (العناية اللطيفة)
٣,٠ كجم	٤٠ درجة مئوية (من ٣٠ درجة مئوية إلى ٦٠ درجة مئوية)	الأقمشة المخلوطة بالقطن، وليس الملابس الحساسة	يستخدم لغسل عدة أنواع من البقع مثل النبيذ، والعصير، والوحل، وما إلى ذلك (تزيد درجة حرارة الماء تدريجيًا لغسل البقع المختلفة).	Anti-taches (العناية بالبقع)
للدورات القابلة للتنزيل. إذا لم تقم بتنزيل أي دورة، فإن الدورة الافتراضية هي شطف + تشييف.				Programme téléchargé (تحميل الدورة)

- درجة حرارة الماء: حدد درجة حرارة الماء المناسبة لدورة الغسيل المختارة. اتبع دائمًا ملصق العناية الخاصة بالشركة المصنعة للملابس أو تعليماتها في أثناء الغسيل.

ملاحظة

- يوصى باستخدام منظف محايد.

برنامج التجفيف

الحد الأقصى للحمولة	نوع القماش	الوصف	البرنامج
تقديري	أقمشة القطن أو الكتان مثل المناشف القطنية، والقمصان ذات النصف كُج، والملابس الكتانية.	دورة خاصة لتقليل استخدام الماء في أثناء دورة التجفيف.	Eco (البيئة) (🌱)
		خاص بالأقطان. اختر هذه الدورة لتقليل وقت الدورة واستخدام الطاقة في أثناء دورة التجفيف.	Prêt à ranger (تجفيف) (👕)
		خاص بدورة التجفيف باستخدام الطاقة.	Normal Eco (البيئة الطبيعية) (🌱)
تقديري	الأقمشة القطنية أو الكتانية، تكون جاهزة للكي في نهاية الدورة.	للكي السهل، والانتها من التجفيف في الظروف الرطبة.	Prêt à repasser (تجفيف للكي) (👕)
تقديري	منسوجات العناية السهلة، والأقمشة الصناعية المناسبة للملابس التي يتم غسلها في برنامج Synthétiques (عناية سهلة)، و 40°C Mix (خليط).	يستخدم المجفف درجة حرارة منخفضة للتجفيف للحد من تعرض الملابس للتلف.	Basse Température (درجة حرارة أقل) (🌱)
٠,٥ كجم	القطن، والمنشفة	يمكنك تغيير وقت التجفيف وفقاً للحد الأقصى للحمولة.	Minuterie 30 min. (الوقت ٣٠ دقيقة) (👕)
١,٥ كجم			Minuterie 60 min. (الوقت ٦٠ دقيقة) (👕)
٣,٠ كجم			Minuterie 120 min. (الوقت ١٢٠ دقيقة) (👕)

- حدد البرنامج على "الغسيل: Linge de maison: ٦٠ درجة مئوية + ١٤٠٠+ دورة في الدقيقة و"التجفيف: Normal Eco (🌱) (تحميل دورة التجفيف الأولى: ٥,٥ كجم، تحميل دورة التجفيف الثانية: ٥,٥ كجم)" للاختبار وفقاً لمعيار EN٥٠٢٢٩.

ملاحظة

- اختر الحد الأقصى لسرعة الدوران القابل للتحديد في برنامج الغسيل للتأكد من نتائج التجفيف.
- عندما تكون كمية الغسيل التي سيتم غسلها وتجفيفها في برنامج واحد لا تتجاوز الحد الأقصى المسموح به للوزن في برنامج التجفيف، يُنصح بالغسيل والتجفيف في تسلسل واحد مستمر.

خيارات إضافية

البرنامج	Fin différée (تأخير الوقت)	الغسيل بالبخار	التنعيم بالبخار	Favori (المفضل)	Pré-lavage (غسيل مبدئي)	Rapide (توفير الوقت)	Intensif (غسيل مكثف)	Rinçage+ (شطف +)	Séchage (تجفيف)
البرنامج	●	●	●	●	●	●	●	●	●
Coton (القطن)	●	●	●	●	●	●	●	●	●
Linge de maison (ملابس قطنية كبيرة)	●	●	●	●	●	●	●	●	●
Synthétiques (عناية سهلة)	●	●	●	●	●	●	●	●	●
Mix 40°C (خليط)	●	●	●	●	●	●	●	●	●
Anti-allergie (عناية ضد الحساسية)	●	*●		●			●	●	●
Prêt-à-porter (الارتداء مباشرة)	●			●					*●
Défroissage vapeur (الترطيب بالبخار)		*●		●					
Couette (الصحاف)	●	●		●		●	●	●	
Textiles sport (الملابس الرياضية)	●			●		●	●	●	
Rapide 30 min. (غسيل سريع ٣٠)	●			●	●		●	●	●
Délicat (العناية اللطيفة)	●			●				●	
Lavage+Séchage (غسيل + تجفيف)	●	●		●	●	●	●	●	*●
Anti-taches (العناية بالبقع)	●			●	*●			●	●

* : يتم تضمين هذا الخيار تلقائيًا في الدورة ولا يمكن حذفه.

الحد الأقصى لعدد الدورات في الدقيقة	البرنامج
١٤٠٠	Coton (القطن)
١٤٠٠	Linge de maison (ملابس قطنية كبيرة)
١٠٠٠	Synthétiques (عناية سهلة)
١٤٠٠	Mix 40°C (خليط)
١٤٠٠	Anti-allergie (عناية ضد الحساسية)
١٠٠٠	Prêt-à-porter (الارتداء مباشرة)
-	Défroissage vapeur (التربيط البخار)
١٠٠٠	Couette (الحاف)
٨٠٠	Textiles sport (الملابس الرياضية)
١٤٠٠	Rapide 30 min. (غسيل سريع ٣٠)
٨٠٠	Délicat (العناية اللطيفة)
١٤٠٠	Lavage+Séchage (غسيل + تجفيف)
١٤٠٠	Anti-taches (العناية بالبقع)

دورة الخيارات

Fin différée (تأخير الوقت) (Ⓛ)

يمكنك ضبط وقت التأخير بحيث تبدأ الغسالة تلقائيًا وتنتهي بعد فترة زمنية محددة.

١ اضغط على الزر الطاقة.

٢ حدد برنامج الغسيل.

٣ اضغط على زر **Fin différée** واضبط الوقت المطلوب.

٤ اضغط على الزر بدء/إيقاف مؤقت.

ملاحظة

- وقت التأخير هو وقت انتهاء البرنامج، وليس وقت البدء. ربما يختلف وقت التشغيل الفعلي بسبب درجة حرارة الماء، وحمولة الغسيل، وعوامل أخرى.

Vapeur (البخار) (اختياري)

تعزز ميزات الغسيل بالبخار أداء الغسيل مع استهلاك منخفض للطاقة. ينشر التنعيم بالبخار البخار بعد دورة التنشيف للحد من الكرمشة ولجعل الغسيل منفوشًا.

١ اضغط على الزر الطاقة.

٢ فيما يتعلق بخيار الغسيل بالبخار، حدد دورات البخار. فيما يتعلق بخيار التنعيم بالبخار، حدد Coton أو Linge de maison أو Synthétiques، Mix 40°C.

٣ يتم تحديد الدورة التالية وفقًا لعدد المرات التي تضغط فيها على الزر **Vapeur**.

- مرة واحدة: الغسيل بالبخار
- مرتان: التنعيم بالبخار
- ثلاث مرات: الغسيل بالبخار والتنعيم بالبخار

٤ اضغط على الزر بدء/إيقاف مؤقت.

الغسيل بالبخار (Ⓛ)

- للملابس شديدة الاتساخ، أو الملابس الداخلية، أو ملابس الأطفال.
- متوفر مع دورات Coton، وLinge de maison، وMix 40°C، وSynthétiques، وCouette، وAnti-allergie، وLavage+Séchage، وDéfroissage vapeur.
- لا تستخدم برنامج الغسيل بالبخار مع الملابس التي يتغير لونها بسهولة والملابس الناعمة مثل الصوف والحريير.

التنعيم بالبخار (Ⓛ)

- جيد لتنعيم الأقمشة ونفسيها بعد التجفيف بالهواء.
- متوفر مع دورات Coton، وLinge de maison، وMix 40°C، وSynthétiques.
- لا تستخدم برنامج التنعيم بالبخار مع الملابس التي يتغير لونها بسهولة والملابس الناعمة مثل الصوف والحريير.
- يمكن أن يختلف أداء التنعيم، بناءً على نوع القماش.

Température (درجة الحرارة)

يحدد الزر **Température** مزج درجة حرارة الغسيل والشطف للدورة المحددة. اضغط على هذا الزر حتى يضيء الإعداد المطلوب. تستخدم جميع دورات الشطف ماء الصنبور البارد.

- حدد درجة حرارة الماء المناسبة لنوع الحمولة التي تغسلها. واتبع ملصقات العناية بنسيج الملابس للحصول على أفضل النتائج.

Rinçage (شطف) ()

Rinçage+ (شطف +) ()

إضافة عملية شطف مرة واحدة.

Essorage (تنشيف)

- يمكن تحديد مستوى سرعة التنشيف عن طريق الضغط على الزر **Essorage** بشكل متكرر.
- تنشيف فقط
- ١ اضغط على الزر الطاقة.
- ٢ اضغط على الزر **Essorage** لتحديد عدد الدورات في الدقيقة.
- ٣ اضغط على الزر بدء/إيقاف مؤقت.

ملاحظة

- عند تحدد "No Spin(0)"، سيستمر الدوران لفترة قصيرة لتصرف الماء بسرعة.

Favori (المفضل)

يسمح لك البرنامج المفضل بتخزين دورة غسيل مخصصة للاستخدام المستقبلي.

- ١ اضغط على الزر الطاقة.
- ٢ حدد برنامج الغسيل.
- ٣ حدد الدورة (طريقة الغسيل، وعدد مرات الشطف، وسرعة الدوران، ودرجة حرارة الماء، وما إلى ذلك).
- ٤ اضغط مع الاستمرار على الزر **Favori** لمدة ٣ ثوانٍ.

تم تخزين البرنامج المفضل الآن للاستخدام المستقبلي.

لإعادة استخدام البرنامج، حدد البرنامج المفضل واضغط على الزر بدء/إيقاف مؤقت.

Prélavage (غسيل مبدئي) ()

إذا كان الغسيل شديد الاتساخ، فينصح باستخدام الدورة غسيل مبدئي.

- ١ اضغط على الزر الطاقة.
- ٢ حدد برنامج الغسيل.
- ٣ اضغط على الزر **Prélavage**.
- ٤ اضغط على الزر بدء/إيقاف مؤقت.

Lavage (الغسيل) ()

Rapide (توفير الوقت) ()

يمكن استخدام هذا الخيار لتقليل وقت برنامج الغسيل. من الأفضل استخدامه مع حمولات الملابس خفيفة الاتساخ.

Intensif (غسيل مكثف) ()

إذا كان الغسيل عاديًا وشديد الاتساخ، يتم تفعيل الخيار **Intensif**.

Séchage (تجفيف) (اختياري) (☞)

استخدم الدورات التلقائية الخاصة بك لتجفيف معظم الحمولات. تقيس المستشعرات الإلكترونية درجة حرارة العادم لزيادة درجات حرارة التجفيف أو خفضها لتسريع وقت الاستجابة وزيادة مستوى التحكم في درجة الحرارة.

- يجب ترك صنوبر الماء البارد مفتوحاً في أثناء دورات التجفيف.
- يمكن تحديد التحويل التلقائي للغسالة من دورة الغسيل إلى التجفيف بسهولة في هذه الغسالة.
- فيما يتعلق بمعظم برامج التجفيف، تأكد من أن جميع أغراض حمولة الملابس متشابهة في المادة والكثافة.
- لا تزد حمولة الغسالة أكثر من اللازم من خلال وضع الكثير من الأغراض داخل حلة الغسل. ويجب أن تتمكن الأغراض من الدوران بحرية.
- عند فتح الباب وإزالة الحمولة قبل إنهاء الغسالة دورتها، تذكر أن تضغط على الزر **بدء/إيقاف مؤقت**.
- عن طريق الضغط على زر Séchage (تجفيف) ، يمكنك تحديد: وقت التجفيف (30-60-120) إقتصادي - كي - درجة حرارة منخفضة - عادي إقتصادي.

- بعد انتهاء دورة التجفيف، يتم عرض "L". "L" يعني تقليل الكرمشة. تم إتمام دورة التجفيف بالفعل. اضغط على أي زر وأخرج الملابس. إذا لم تضغط على الزر **بدء/إيقاف مؤقت**، فسيتتهي البرنامج بعد 4 ساعات تقريباً.

ملاحظة

- عند إيقاف تشغيل دورة تجفيف الغسالة، يمكن أن يعمل محرك المروحة لمدة 30 ثانية لحفاظ على نفسها. ثم ستعرض الغسالة "L" على اللوحة. "L" تعني مروحة التبريد.
- توخ الحذر عند إخراج الملابس من الغسالة، حيث قد تكون الملابس أو الغسالة ساخنة.

Verrouillage Enfant (القفل ضد عبث الأطفال) (☞)

حدد هذه الوظيفة لقفل الأزرار في مجموعة التحكم لمنع التلاعب بها.

قفل لوحة التحكم

١ اضغط مع الاستمرار على الزر **Verrouillage Enfant** لمدة 3 ثوانٍ.

٢ سيصدر صوت صافرة، وستظهر "L" على شاشة العرض.

عند ضبط القفل للأطفال، يتم قفل جميع الأزرار باستثناء الزر **الطاقة**.

ملاحظة

- لن يؤدي إيقاف تشغيل الطاقة إلى إعادة تعيين وظيفة القفل للأطفال. يجب أن إلغاء تفعيل القفل للأطفال لتتمكن من الوصول إلى أي وظائف أخرى.

إلغاء قفل لوحة التحكم

- اضغط مع الاستمرار على الزر **Verrouillage Enfant** لمدة 3 ثوانٍ.
- سيصدر صوت صافرة وسيظهر الوقت المتبقي للبرنامج الحالي على شاشة العرض.

تشغيل/إيقاف تشغيل الصافرة

١ اضغط على الزر **الطاقة**.

٢ اضغط على الزر **بدء/إيقاف مؤقت**.

٣ اضغط مع الاستمرار على الزر **Vapeur** و **Température** في الوقت نفسه لمدة 3 ثوانٍ لإعداد وظيفة تشغيل/إيقاف تشغيل الصافرة.

ملاحظة

- بمجرد إعداد وظيفة تشغيل/إيقاف تشغيل الصافرة، يتم حفظ الإعداد حتى بعد إيقاف تشغيل الطاقة.
- إذا أردت إيقاف تشغيل الصافرة، ما عليك سوى تكرار هذه العملية.

الأغراض الصوفية

- لا تقلب الأغراض الصوفية الجافة. واسحبها إلى شكلها الأصلي وجففها على سطح مستوي.

المواد المنسوجة والمحيكة

- يمكن أن تتكمش بعض الأغراض المنسوجة والمحيكة، بمقادير متفاوتة، وفقاً لجودتها.
- قم بتمديد هذه الأغراض على الفور بعد تجفيفها.

الطبعة الدائمة والألياف الصناعية

- لا تزد حمولة غسالتك.
- أخرج الأغراض ذات الطبعات الدائمة بمجرد توقف الغسالة للحد من الكرمشة.

ملابس الأطفال وقمصان النوم

- تحقق دائماً من تعليمات الشركة المصنعة.

الأغراض المطاطية والبلاستيكية

- لا تجفف أي أغراض مصنوعة من مطاط أو بلاستيك أو تحتوي عليهما، مثل:
 - الأغطية الواقية، والمرابيل، وأغطية الكراسي
 - الستائر ومفارش المائدة
 - سجاد الحمام

الألياف الزجاجية

- لا تجفف الأغراض المصنوعة من الألياف الزجاجية في غسالتك. يمكن أن تلصق جزيئات الزجاج المتروكة في الغسالة في ملابسك في المرة التالية التي تستخدم فيها الغسالة وتسبب تهيجاً في الجلد.

دليل وقت التجفيف

- يمكن تحديد وقت التجفيف من خلال الضغط على الزر **Séchage** (التجفيف).
- يمكن أن تستمر دورة التجفيف حتى ٤٣٠ دقيقة.
- يتم توفير أوقات التجفيف هذه كدليل لمساعدتك على إعداد غسالتك للتجفيف اليدوي.

ملاحظة

- يختلف وقت التجفيف المُقدر عن وقت التجفيف الفعلي في أثناء الدورة الآلية. ويؤثر نوع القماش، وحجم الحمولة، والتجفيف المحدد على وقت التجفيف.
- عند تحديد دورة تجفيف فقط، يعمل التنشيف آلياً لترشيد الطاقة.

استخدام الوظيفة الذكية (اختياري)

استخدام وظيفة Tag On

- تسمح لك وظيفة Tag On بسهولة استخدام ميزات LG Smart Diagnosis™ وتحميل الدورة للاتصال بجهازك على الفور من هاتفك الذكي.
- يمكن استخدام وظيفة Tag On مع معظم الهواتف الذكية المزودة بخاصية NFC وتلك التي تعمل بنظام التشغيل Android (OS) فقط.

تثبيت التطبيق

- ابحث عن "LG Smart Laundry" في متجر Google Play على هاتفك.

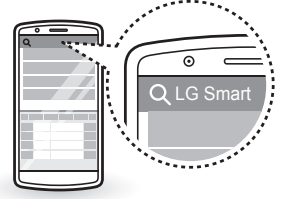

استخدام التطبيق

يتيح لك تطبيق LG Smart Laundry استخدام ميزات مختلفة لضمان راحتك.

- تحميل الدورة
- Smart Diagnosis™
- تعيين دورة Tag On
- إحصائيات الغسيل

ملاحظة

- اضغط على [?] في تطبيق LG Smart Laundry للحصول على المزيد من التوجيهات المفصلة حول كيفية استخدام وظيفة Tag On.
- قد تختلف عملية تنشيط NFC، وفقاً للشركة المصنعة للهاتف الذكي وإصدار نظام التشغيل Android. راجع دليل الهاتف الذكي للحصول على التفاصيل.
- بسبب خصائص NFC، إذا كانت مسافة الإرسال بعيدة جداً، أو في حالة وجود ملصق معدني أو غلاف واقٍ على الهاتف، فلن يكون الإرسال جيداً. في بعض الحالات، قد لا تتمكن الهواتف المزودة بخاصية NFC من الإرسال بنجاح.
- قد يختلف المحتوى الموجود في هذا الدليل وفقاً لإصدار تطبيق "LG Smart Laundry"، وقد يتم تعديله دون إبلاغ العملاء.

العناية والتنظيف من الداخل

- استخدم فوطة أو قطعة قماش ناعمة لمسح المنطقة المحيطة بفتحة باب الغسالة وزجاج الباب.
- أزل دائماً الأغراض من الغسالة بمجرد اكتمال الدورة. قد يتسبب ترك الملابس مبللة داخل الغسالة في كرمشها، وفقدان لونها، وتغير رائحتها.
- شغل دورة تنظيف الحوض مرة واحدة في الشهر (أو أكثر من مرة حسب الحاجة) لإزالة تراكمات المنظف والبقايا الأخرى.

ملاحظة

- افصل الغسالة قبل التنظيف لتجنب خطر التعرض لصدمة كهربائية. قد يسبب عدم اتباع هذا التحذير إلى التعرض إلى إصابة خطيرة، أو نشوب حريق، أو التعرض لصدمة كهربائية، أو حدوث وفاة.
- لا تستخدم أبداً مواد كيميائية مركزة، أو منظفات كاشطة، أو مذيبيات لتنظيف الغسالة. قد يتسبب ذلك في تلف تشطيب الغسالة.

تنظيف الغسالة

العناية بعد الغسيل

- بعد انتهاء الدورة، امسح الباب وداخل مانتعة تسريب الباب لإزالة أي رطوبة.
- اترك الباب مفتوحاً لتجفيف حلة الغسل من الداخل.
- امسح هيكل الغسالة بقطعة قماش جافة لإزالة أي رطوبة.

تنظيف فلتر إدخال الماء

- أغلق المحبس إذا كان سيتم ترك الغسالة لأي فترة من الوقت (على سبيل المثال عطلة)، وخصوصاً عند عدم وجود صرف في الأرضية (أخدود) في المنطقة المجاورة مباشرة.
- سيتم عرض الرمز "E" على لوحة التحكم عند عدم دخول الماء درج المنظفات.
- إذا كان الماء عسراً جداً أو يحتوي على آثار لترسيب جيري، فقد يصبح فلتر إدخال الماء مسدوداً. لذلك تُعد فكرة تنظيف الفلتر من حين إلى آخر فكرة جيدة.

تنظيف الهيكل الخارجي

يمكن أن تزيد العناية المناسبة لغسالتك من عمرها الافتراضي.

الباب:

- امسح الجزء الداخلي والخارجي باستخدام قطعة قماش مبللة ثم جفف باستخدام قطعة قماش ناعمة.

الهيكل الخارجي:

- امسح أي تسريبات على الفور.
- امسح باستخدام قطعة قماش مبللة.
- لا تضغط على السطح أو على شاشة العرض باستخدام أدوات حادة.

١ أغلق صنبور الماء وفك خرطوم إدخال الماء.

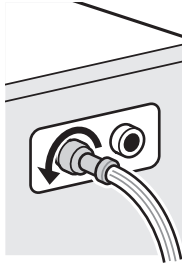

٢ نظف الفلتر باستخدام فرشاة خشنة وصلابة.

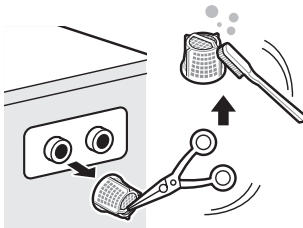

تنظيف فلتر مضخة التصريف

- يجمع فلتر التصريف الخيوط والأغراض الصغيرة المتبقية في الغسيل. تحقق بانتظام من أن الفلتر نظيف حتى تضمن التشغيل السلس للغسالة.
- اترك الماء ليصبح باردًا قبل تنظيف مضخة التصريف، وتنفيذ التفريغ الطارئ، أو فتح الباب في حالة الطوارئ.

١ افتح غطاء الغلاف واسحب الخرطوم للخارج.

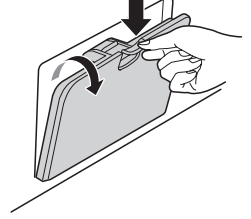

٢ افصل سدادة التصريف وافتح الفلتر من خلال تدويره إلى الخلف.

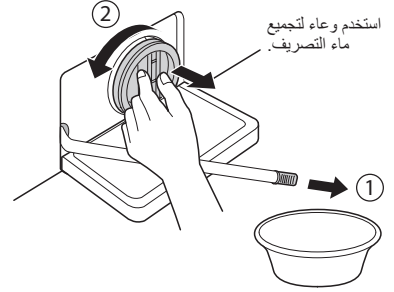

٣ أزل أي شيء غريب من فلتر المضخة.

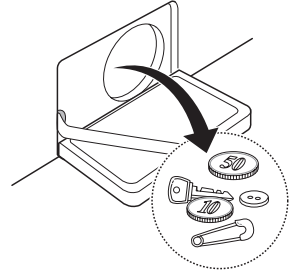

٤ بعد التنظيف، قم بتدوير فلتر المضخة وأدخل سدادة التصريف.

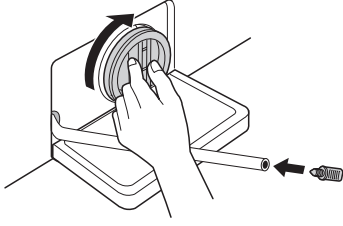

٥ أغلق غطاء الغلاف.

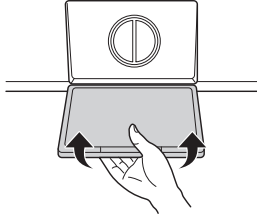

ملاحظة

- أولاً صرّف الماء باستخدام خرطوم التصريف ثم افتح فلتر المضخة لإزالة أي أشياء أو خيوط عالقة.
- احترس عند التصريف حيث إن الماء قد يكون ساخنًا.

تنظيف درج الموزع

قد يتراكم المنظف ومنعم القماش في الدرج الموزع. أخرج الدرج والملحقات وتحقق من وجود مواد متراكمة مرة أو مرتين في الشهر.

١ أخرج درج موزع المنظف عن طريق سحبه إلى الخارج بشكل مستقيم حتى يتوقف.

- اضغط لأسفل بشدة على زر الفصل وأزل الدرج.

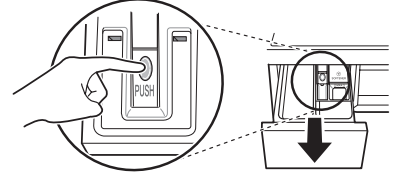

٢ أزل الملحقات من الدرج.

- اشطف الملحقات والدرج باستخدام الماء الدافئ لإزالة تراكبات منتجات الغسيل. استخدم الماء فقط في تنظيف الدرج الموزع. جفف الملحقات والدرج باستخدام قطعة قماش أو فوطة ناعمة.

٣ لتنظيف فتحة الدرج، استخدم قطعة قماش أو فرشاة غير معدنية صغيرة لتنظيف التجويف.

- أزل جميع الرواسب من الأجزاء العلوية والسفلية للتجويف.

٤ امسح أي رطوبة في التجويف باستخدام قطعة قماش أو فوطة ناعمة.

٥ أعد الملحقات إلى الحجيرات المناسبة واستبدل الدرج.

تنظيف الحوض (اختياري) Nettoyage de la cuve

تنظيف الحوض هو دورة خاصة لتنظيف الغسالة من الداخل.

يستخدم مستوى ماء أعلى في هذه الدورة وسرعة تنشيف أعلى. وأجر هذه الدورة بشكل منتظم.

١ أزل أي ملابس أو أغراض من الغسالة وأغلق الباب.

٢ افتح درج الموزع وأضف مقاوم الرواسب الكلسية (مثل كالجون) إلى حجيرة الغسيل الرئيسية.

٣ أغلق درج الموزع ببطء.

٤ قم بتشغيل الطاقة ثم اضغط مع الاستمرار على الزر **Nettoyage de la cuve** لمدة ٣ ثوانٍ. ثم سيظهر لك "C C L" على شاشة العرض.

٥ اضغط على الزر **بدء/إيقاف مؤقت** للبدء.

٦ بعد اكتمال الدورة، اترك الباب مفتوحاً حتى تجف فتحة باب الغسالة، والحشية المرنة، وزجاج الباب.



تنبيه

- في حالة وجود طفل، توخ الحذر من إبقاء الباب مفتوحاً لفترة طويلة جداً.

ملاحظة

- لا تضيف أي منظف إلى حجيرات المنظفات. فقد تنشأ رغوة زائدة وتتسرب من الغسالة.

- بعد غلق الصنبور، افصل خرطوم الإدخال البارد من الصنبور، وأزل الماء في أثناء توجيه الخرطوم لأسفل.

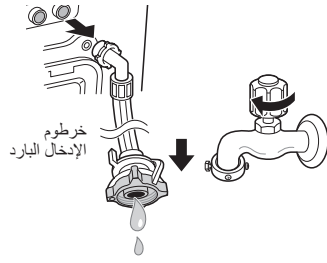

التحقق من التجمد

- إذا لم يتم تصريف الماء عند فتح سدادة الخرطوم للتخلص من الماء المتبقي، فتتحقق من وحدة التصريف.



- قم بتوصيل الطاقة، وحدد شطف وتنشيف واضغط على الزر **بدء/إيقاف مؤقت**.

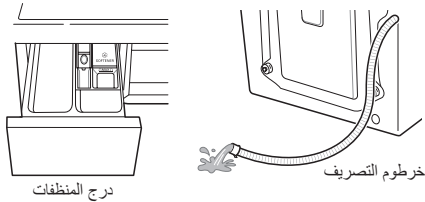

توخ الحذر من التجمد في أثناء الشتاء

- في حالة التجمد، لا يعمل المنتج بشكل طبيعي. وتأكد من تثبيت المنتج في مكان لن يتجمد فيه في أثناء الشتاء.
- إذا كان يجب تثبيت المنتج في الخارج على الشرفة أو في ظروف خارجية أخرى، فتأكد من فحص التالي.

كيفية حماية المنتج من التجمد

- بعد الغسيل، أزل الماء المتبقي داخل المضخة بالكامل باستخدام سدادة خرطوم الفتح المستخدم في إزالة الماء المتبقي. وعند إزالة الماء بالكامل، أغلق سدادة الخرطوم المستخدم في إزالة الماء المتبقي وغطاء الغلاف.

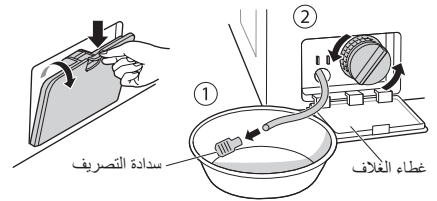

- أسدل خرطوم التصريف لصرف الماء الموجود داخل الخرطوم بالكامل.

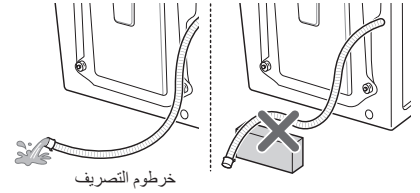

تنبيه

- عند تثبيت خرطوم التصريف الذي على شكل منحنى، فقد يتجمد الخرطوم الداخلي.

ملاحظة

- تحقق من أن الماء يصل إلى درج المنظفات في أثناء الشطف، وأنه يتم تصريفه عبر خرطوم التصريف في أثناء التنشيف.
- عندما يظهر "FF" على نافذة شاشة العرض في أثناء تشغيل المنتج، تحقق من وحدة إمداد الماء ووحدة التصريف (لا تتضمن بعض النماذج وظيفة الإنذار التي تشير إلى التجمد).

كيفية التعامل مع التجمد

- عند إزالة الماء بشكل كامل من الحوض، أغلق سدادة الخرطوم المستخدمة في إزالة الماء المتبقي، وحدد شطف وتنشيف واضغط على زر **بدء/إيقاف مؤقت**.

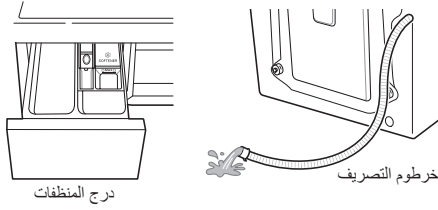

ملاحظة

- تحقق من أن الماء يصل إلى درج المنظفات في أثناء الشطف، وأنه يتم تصريفه عبر خرطوم التصريف في أثناء التنشيف.
- في حالة حدوث مشكلات في إمداد الماء، اتخذ الإجراءات التالية.
 - أغلق الصنبور، وقم بإذابة الثلج من الصنبور وكل من منطقتي توصيل خرطوم الإدخال للمنتج باستخدام قطعة قماش ساخنة.
 - انزع خرطوم الإدخال واغمره في ماء دافئ أقل من ٦٠-٥٠ درجة مئوية.



- تأكد من تفريغ حلة الغسل، ثم صب ماء دافئاً درجة حرارته ٦٠-٥٠ درجة مئوية في الجزء المطاطي داخل حلة الغسل، وأغلق الباب، وانتظر لمدة ساعة أو ساعتين.



تنبيه

- لا تستخدم الماء المغلي. فقد يسبب حرقاً أو تلفاً بالمنتج.
- افتح غطاء الغلاف وسدادة الخرطوم المستخدمة في إزالة الماء المتبقي للتخلص منه تماماً.

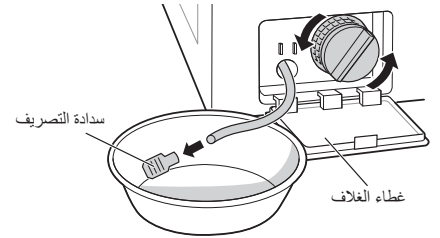

ملاحظة

- في حالة عدم تصريف الماء، فهذا يعني أن الثلج لم يذوب بشكل كامل. انتظر لفترة أطول.

- بمجرد انتهاء العد التنازلي وتوقف النغمات، تابع محادثتك مع وكيل مركز الاتصال الذي سيتمكن من مساعدتك باستخدام المعلومات المرسلة للتحليل.

ملاحظة

- تعتمد وظيفة Smart Diagnosis™ على جودة المكالمات المحلية.
- سوف يتحسن أداء الاتصال ويمكنك تلقي خدمة أفضل في حالة استخدام هاتف المنزل.
- إذا كان إرسال بيانات Smart Diagnosis™ رديئاً بسبب تدني جودة المكالمات، فقد لا تتلقى أفضل خدمة من Smart Diagnosis™.

استخدام وظيفة Smart Diagnosis™

استخدم هذه الوظيفة إذا كنت بحاجة إلى تشخيص دقيق من مركز خدمة LG Electronics عند تعطل المنتج أو توقفه عن العمل. لا تستخدم هذه الوظيفة إلا للاتصال بمندوب الخدمة، وليس أثناء التشغيل العادي.

١ اضغط على زر الطاقة لتشغيل الغسالة. لا تضغط على أي أزرار أخرى ولا تقم بتدوير مقبض تحديد الدورة.

٢ إذا تم توجيهك إلى القيام بذلك من خلال مركز الاتصال، فضع صوان التكلّم في هاتفك بالقرب من الزر الطاقة.

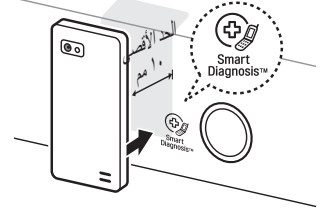

٣ اضغط مع الاستمرار على الزر **Température** لمدة ٣ ثوانٍ، مع الاستمرار في الضغط على صوان التكلّم في الهاتف وصولاً إلى الأيقونة أو الزر الطاقة.

٤ أبقِ الهاتف في مكانه حتى تنتهي نغمة النقل. ويتم عرض الوقت المتبقي لنقل البيانات.

- للحصول على أفضل النتائج، لا تحرك الهاتف في أثناء نقل النغمات.

- إذا لم يتمكن موظف مركز الاتصال من الحصول على تسجيل دقيق للبيانات، فقد يطلب منك إعادة المحاولة.



- تم تزويد غسالتك بنظام رصد الخطأ آلياً لكشف المشكلات وتشخيصها في مرحلة مبكرة. وإذا لم تعمل الغسالة بشكل صحيح أو لم تعمل على الإطلاق، فتتحقق من التالي قبل الاتصال بالخدمة:

مشكلات التشخيص

الأعراض	السبب	الحل
صوت الارتجاج والقعقة	قد توجد أشياء غريبة مثل القطع المعدنية أو دبابيس السلامة في حلة الغسل أو المضخة.	<ul style="list-style-type: none"> • قم بإيقاف تشغيل الغسالة، وافحص حلة الغسل وفلتر التصريف. • في حالة استمرار الضوضاء بعد إعادة تشغيل الغسالة، فاتصل بمركز الخدمة المرخص.
الغسالة تصدر صوتاً غير اعتيادي	قد ينتج عن حمولات الغسيل الثقيلة إصدار صوت غير اعتيادي. هذا أمر طبيعي عادة.	<ul style="list-style-type: none"> • في حالة استمرار الغسالة في إصدار الصوت، فمن المحتمل أن تكون الغسالة مثبتة بشكل غير متوازن. قم بإيقاف التشغيل وأعد توزيع حمولة الغسيل.
ضوضاء الاهتزاز	هل تم إزالة جميع مسامير النقل ودعم الحوض؟ هل جميع الأقدام مثبتة بشكل محكم على الأرض؟	<ul style="list-style-type: none"> • في حالة عدم إزالتها أثناء التثبيت، راجع دليل التركيب للتعرف على كيفية إزالة مسامير النقل. • قد تكون حمولة الغسيل موزعة بشكل غير متساوٍ في حلة الغسل. قم بإيقاف الغسالة وأعد توزيع حمولة الغسيل.
تسريبات الماء	خرطوم الإدخال أو خرطوم التصريف مفكوك من الصنبور أو الغسالة. انسداد أنابيب خرطوم التصريف.	<ul style="list-style-type: none"> • افحص توصيلات الخرطوم وأحكم ربطها. • نظف أنبوب التصريف. اتصل بالسباك إذا لزم الأمر.
ظهور الكثير من الرغوي		<ul style="list-style-type: none"> • يمكن أن يؤدي استخدام كمية كبيرة من المنظف أو منظف غير مناسب إلى وجود رغوة كثيفة قد تؤدي إلى تسرب الماء.
لا يدخل الماء في الغسالة أو يدخل ببطء	إمداد الماء غير كافٍ في هذا الموقع. صنبور إمداد الماء ليس مفتوحاً بشكلٍ كامل. خرطوم (خرطوم) إدخال الماء ملتوٍ. فلتر خرطوم (خرطوم) إدخال الماء مسدود.	<ul style="list-style-type: none"> • استخدم صنبوراً آخر في المنزل. • افتح الصنبور بشكلٍ كامل. • قم بتسوية الخرطوم. • افحص فلتر خرطوم إدخال الماء.
لا يتم تصريف الماء الموجود في الغسالة أو يتم تصريفه ببطء	خرطوم التصريف ملتوٍ أو مسدود. فلتر التصريف مسدود.	<ul style="list-style-type: none"> • قم بتنظيف خرطوم التصريف وتسويته. • قم بتنظيف فلتر التصريف.

الأعراض	السبب	الحل
الغسالة لا تعمل	<p>قد يكون سلك الطاقة الكهربائية غير متصل أو أن السلك غير موصل بشكلٍ محكم.</p> <p>قد يكون ذلك نتيجة لتلف مصهر المنزل، أو فصل قاطع التيار في الدائرة أو انقطاع التيار الكهربائي.</p> <p>قد يكون صنوبر إمداد الماء غير مفتوح.</p>	<ul style="list-style-type: none"> تأكد من تثبيت القابس بإحكام في مقبس الحائط. أعد ضبط قاطع التيار في الدائرة أو استبدل المصهر. لا تزد من مقدار التيار في المصهر. إذا كانت المشكلة هي الحمل الزائد على الدائرة الكهربائية، فيجب تصحيح ذلك من قبل كهربائي مؤهل. افتح صنوبر إمداد الماء.
الغسالة لا تقوم بالدوران.	تأكد من إحكام قفل الباب.	<ul style="list-style-type: none"> أغلق الباب ثم اضغط على الزر بدء/إيقاف مؤقت. بعد الضغط على الزر بدء/إيقاف مؤقت، قد تستغرق الغسالة بضع دقائق قبل أن تبدأ في الدوران. يجب إحكام غلق الباب قبل أن تبدأ الغسالة في الدوران. أضف غرضًا واحدًا أو اثنين متشابهين للمساعدة على موازنة الحمولة. أعد ضبط الحمولة لضمان الدوران بشكلٍ متزن.
الباب لا يفتح		<ul style="list-style-type: none"> بمجرد تشغيل الغسالة، لا يمكن فتح الباب لأسباب تتعلق بالسلامة. تأكد من إضاءة رمز "قفل الباب". يمكنك فتح الباب بشكلٍ آمن بعد إيقاف تشغيل رمز "قفل الباب".
يتأخر زمن دورة الغسيل		<ul style="list-style-type: none"> قد تختلف الفترة الزمنية لدورة الغسيل وفقًا لكمية الغسيل، وضغط الماء، ودرجة حرارة الماء، وظروف الاستخدام الأخرى. في حالة اكتشاف خلل في التوازن أو في حالة تشغيل برنامج إزالة رغوة الصابون، ستزداد الفترة الزمنية لدورة الغسيل.
زيادة منعم القماش	قد يتسبب إضافة الكثير من المنعم في حدوث تدفق زائد.	<ul style="list-style-type: none"> اتبع إرشادات المنعم لضمان استخدام الكمية المناسبة. لا تتجاوز خط أقصى حد للملء.
يتم توزيع المنتجات المنعمة في وقت مبكر جدًا		<ul style="list-style-type: none"> أغلق درج الموزع ببطء. لا تفتح الدرج أثناء دورة الغسيل.
مشكلة التجفيف	تعطل إمكانية التجفيف	<ul style="list-style-type: none"> لا تفرط في الحمولة. تأكد أن الغسالة تقوم بعملية التجفيف بشكلٍ سليم وطرد الماء الزائد عن الحمولة. حمولة الملابس قليلة جدًا لن يتم تقييها بشكلٍ سليم. أضف القليل من المناشف.

الحل	السبب	الأعراض
<ul style="list-style-type: none"> • استخدم صنبورًا آخر في المنزل. • افتح الصنبور بشكلٍ كامل. • قم بتسوية الخرطوم (الخرطوم). • افحص فلتر خرطوم إدخال الماء. 	<p>إمداد الماء غير كافٍ في هذه المنطقة.</p> <p>صنابير إمداد الماء ليست مفتوحة بشكلٍ كامل.</p> <p>خرطوم (خرطوم) إدخال الماء ملتوٍ.</p> <p>فلتر خرطوم (خرطوم) إدخال الماء مسدود.</p> <p>في حالة حدوث تسرب للماء في خرطوم الإدخال سيضيء المؤشر "A" باللون الأحمر.</p>  <ul style="list-style-type: none"> • قد تختلف وفقًا لنوع الطراز. 	<p>1E</p> 
<ul style="list-style-type: none"> • قم بتنظيف خرطوم التصريف وتسيوته. • قم بتنظيف فلتر التصريف. 	<p>خرطوم التصريف ملتوٍ أو مسدود.</p> <p>فلتر التصريف مسدود.</p>	<p>0E</p> 
<ul style="list-style-type: none"> • أضف غرضًا واحدًا أو اثنين متشابهين للمساعدة على موازنة الحمولة. • أضف غرضًا واحدًا أو اثنين متشابهين للمساعدة على موازنة الحمولة. 	<p>الحمولة قليلة جدًا.</p> <p>الحمولة ليست متوازنة.</p>	<p>UE</p> 
<ul style="list-style-type: none"> • أعد ضبط الحمولة لضمان الدوران بشكلٍ متزن. • أعد ضبط الحمولة لضمان الدوران بشكلٍ متزن. 	<p>الجهاز مزود بنظام اكتشاف عدم التوازن وتصحيحه. في حالة تحميل الأغراض الشخصية الثقيلة (مثل سجادة الحمام، وبرانس الحمام، وما إلى ذلك)، قد يوقف هذا النظام عملية الدوران أو يقاطع دورة العصر بشكلٍ كامل.</p> <p>إذا كان الغسيل لا يزال مبللًا في نهاية الدورة، فأضف أغراض غسيل صغيرة لحفظ توازن الدوران وكرر دورة التشييف.</p>	<p>UE</p> 

الحل	السبب	الأعراض	
<ul style="list-style-type: none"> أغلق الباب تمامًا. في حالة ظهور "dE1, dE2, dE", فاتصل بمركز الخدمة للحصول على المساعدة. 	تأكد أن الباب مغلق.		
<ul style="list-style-type: none"> افصل قابس الطاقة واتصل بمركز الخدمة للحصول على المساعدة. 			
<ul style="list-style-type: none"> أغلق صنبور الماء. افصل قابس الطاقة. اتصل بمركز الخدمة. 	ينتج الماء الزائد للماء عن وجود عيب في صمام الماء.		
<ul style="list-style-type: none"> أغلق صنبور الماء. افصل قابس الطاقة. اتصل بمركز الخدمة. 	تعطل مستشعر مستوى الماء.		
<ul style="list-style-type: none"> قم بإيقاف تشغيل الغسالة لمدة ٣٠ دقيقة لتترك المحرك يبرد، ثم أعد تشغيل الدورة. 	الحمولة الزائدة على المحرك.		
<ul style="list-style-type: none"> اتصل بمركز الخدمة. 	تسريبات الماء.		
<ul style="list-style-type: none"> إعادة تشغيل الدورة. 	واجهت الغسالة انقطاع في التيار الكهربائي.		
<ul style="list-style-type: none"> افصل قابس الطاقة واتصل بمركز الخدمة للحصول على المساعدة. 	تحقق من إمداد الماء.		

لا يغطي هذا الضمان المحدود ما يلي:

- رحلات الخدمة لتوصيل المنتج، أو نقله، أو تركيبه، أو إصلاحه؛ تعليمات للمستهلك حول طريقة تشغيل المنتج؛ إصلاح المصهر أو استبداله، أو تصحيح الأسلاك أو السباكة، أو تصحيح عمليات الإصلاح/التركيب غير المصرح بها.
- فشل تشغيل المنتج عند انقطاع التيار الكهربائي أو ضعف في الخدمة الكهربائية.
- التلف الناتج عن أنابيب الماء المكسورة أو المرشحة، أو أنابيب الماء المجمدة، أو خطوط التصريف المسدودة، أو إمداد الماء غير الكافي أو المتقطع، أو إمداد الهواء غير الكافي.
- التلف الناتج عن تشغيل المنتج في مناخ مسبب للتآكل أو مخالف للتعليمات المذكورة في دليل مالك المنتج.
- تلف الجهاز الناتج عن طريق الحوادث، أو الآفات والحشرات، أو البرق، أو الرياح، أو النار، أو الفيضانات، أو الكوارث الطبيعية.
- التلف أو العطل الناتج عن التعديلات أو البدائل غير المصرح بها، أو إذا تم استخدامه لغرض غير المخصص له، أو أي تسريب للماء نظرًا لعدم تركيب المنتج بشكل صحيح.
- التلف أو العطل الناتج عن تيار كهربائي أو جهد غير صحيح، أو رموز السباكة، أو الاستخدام التجاري أو الصناعي، أو استخدام الملحقات، أو المكونات، أو مواد التنظيف المستهلكة غير المعتمدة من شركة LG.
- التلف الناتج عن النقل والتوصيل، بما في ذلك الخدوش، والاعوجاج، والشراخ، و/أو أي تلف آخر في تشطيب المنتج، ما لم تكن هذه التلفيات ناتجة عن عيوب المواد الخام أو التصنيع.
- تلف أو فقدان أي عنصر من العناصر الخاصة بأي من شاشة العرض، أو فتح الصندوق، أو تخفيض سعره، أو تجديده.
- المنتجات التي لها أرقام تسلسلية أصلية وتم إزالتها، أو تغييرها، أو لا يمكن تحديدها بسهولة. رقم الطراز والأرقام التسلسلية، وفقًا لفاتورة مبيعات التجزئة الأصلية، مطلوبة للتحقق من الضمان.
- الزيادة في تكاليف المرافق ونفقاتها الإضافية.
- الإصلاحات عند استخدام المنتج بخلاف الاستخدام المنزلي العادي والمعتاد أو مخالفة التعليمات المذكورة في دليل المالك.
- التكاليف المتعلقة بنقل المنتج الخاص بك من المنزل لإصلاحه.
- إزالة المنتج وإعادة تركيبه إذا تم تركيبه في مكان لا يمكن الوصول إليه أو لم يتم تركيبه وفقًا لتعليمات التركيب المنشورة، في كل من دليل مالك LG وكتيبات دليل التركيب.
- التلف الناتج عن سوء الاستعمال، أو سوء الاستخدام، أو التركيب، أو الإصلاح، أو الصيانة. يتضمن الإصلاح غير المناسب استخدام أجزاء غير معتمدة أو محددة من قبل شركة LG.

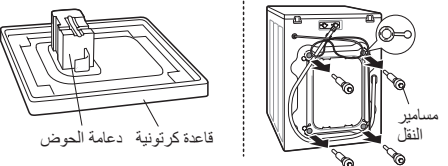
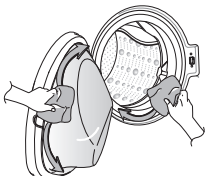
<p>إزالة مسامير النقل ودعم الحوض.</p>		<p>ينتج الاهتزاز أو الضوضاء الغريبة عند عدم إزالة مسامير النقل أو دعم الحوض.</p>
<p>قم بتنظيف الحشية وزجاج الباب.</p>		<p>التسرب الناتج عن الأوساخ مثل (الشعر، الوبر) على الحشية وزجاج الباب.</p>

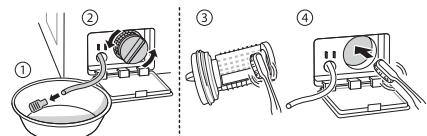
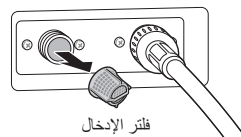
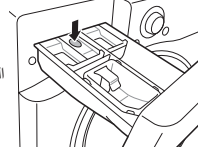
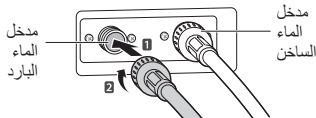
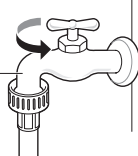
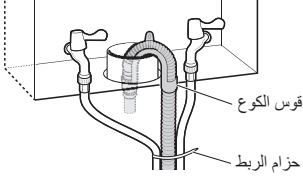
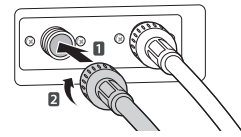
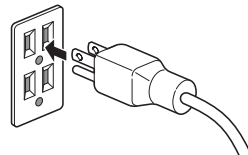
<p>قم بتنظيف فلتر المضخة.</p>		<p>← عدم التصريف ناتج عن انسداد فلتر المضخة.</p>
<p>قم بتنظيف فلتر صمام الإدخال أو أعد تركيب خرطوم إدخال الماء.</p>		<p>← لا يدخل الماء إلى الغسالة بسبب انسداد فلتر صمامات إدخال الماء أو التواء خرطوم إدخال الماء.</p>
<p>قم بتنظيف درج موزع المنظفات.</p>		<p>← لا يدخل الماء إلى الغسالة بسبب الاستخدام الزائد عن الحد للمنظفات.</p>
<p>أعد تركيب خرطوم الإدخال.</p>		<p>← إذا كانت الغسالة ساخنة أو دافئة بعد الانتهاء من الغسيل، فهذا بسبب تركيب خرطوم إدخال الماء بالعكس.</p>
<p>افتح صنبور الماء.</p>		<p>← لا يتم إمداد الماء لأن صنبور الماء مغلق.</p>
<p>أعد تركيب خرطوم التصريف.</p>		<p>← ينتج التسريب عن التركيب غير الصحيح لخرطوم التصريف أو انسداده.</p>
<p>أعد تركيب خرطوم الإدخال.</p>		<p>← ينتج التسريب عن التركيب غير الصحيح لخرطوم إدخال الماء أو استخدام نوع آخر من خرطوم الإدخال.</p>
<p>أعد توصيل سلك الطاقة أو قم بتغيير المأخذ الكهربائي.</p>		<p>← تنتج مشكلة عدم وجود طاقة عند فك وصلة سلك الطاقة أو وجود مشكلة في المأخذ الكهربائي.</p>

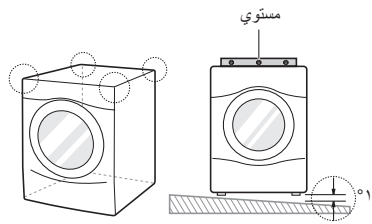
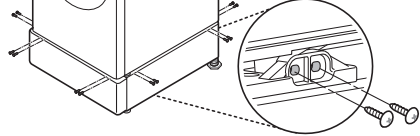
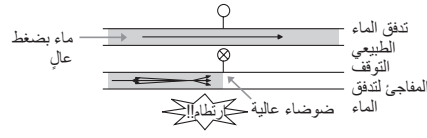
<p>يغطي الضمان عيوب التصنيع فقط. لا يتم تغطية الخدمة الناجمة عن التركيب غير الصحيح.</p>		<p>رحلات الخدمة لتوصيل المنتج، أو نقله، أو إعادة تركيبه، أو لتقديم تعليمات استخدام المنتج. فك المنتج وإعادة تركيبه.</p>
<p>قم بتركيب البراغي الأربعة في كل زاوية (المجموع الكلي ١٦EA).</p>		<p>إذا كانت جميع البراغي غير مثبتة بشكل صحيح، فربما تتسبب في إحداث اهتزاز شديد (في طراز Pedestal فقط).</p>
<p>اضبط ضغط الماء عن طريق قلب صمام الماء لأسفل أو قلب صنبور المياه في المنزل.</p>		<p>تحدث ضوضاء ارتطام الماء (الضرب بعنف) عند ملء الغسالة بالماء.</p>

