

BEDIENUNGSANLEITUNG

KÜHLSCHRANK UND GEFRIERSCHRANK



Bitte lesen Sie diese Anleitung vor der Montage aufmerksam durch. Auf diese Weise wird die Montage erleichtert und der korrekte und sichere Anschluss des Haushaltsgeräts wird gewährleistet. Bewahren Sie diese Anleitung zum schnellen Nachschlagen in der Nähe des Haushaltsgeräts auf.

DEUTSCH



MFL67447819
Rev.10_032122

www.lg.com

Copyright © 2016-2022 LG Electronics Inc. Alle Rechte vorbehalten

INHALT

Diese Bedienungsanleitung kann Abbildungen oder Inhalte enthalten, die sich von Ihrem Modell unterscheiden.

Änderungen an dieser Bedienungsanleitung durch den Hersteller bleiben vorbehalten.

SICHERHEITSANWEISUNGEN

LESEN SIE ALLE ANWEISUNGEN VOR DEM GEBRAUCH.....	4
WARNUNG	4
ACHTUNG	11

AUFSTELLEN

Vor dem Aufstellen	13
Herausnehmen der Kühlschrank- und Gefrierschranktür.....	14
Wasserleitung anschließen.....	16
Nivellierung und Türausrichtung.....	18
Einschalten der Stromversorgung	19
Verstellen des Geräts an einen anderen Ort	20

BETRIEB

Vor der Verwendung	21
Produkteigenschaften	24
Bedienfeld	27
Eis- und Wasserspender.....	28
Eismaschine	31
InstaView.....	33
Door in Door	34
Schublade.....	34
Ablage.....	35
Türkorb.....	36

INTELLIGENTE FUNKTIONEN

LG ThinQ-App	37
Smart Diagnosis	38

WARTUNG

Reinigung	40
Luftfilter.....	41
Wasserfilter	41

FEHLERBEHEBUNG

Bevor Sie das Servicezentrum anrufen44

ANHANG

SCHONUNG DER UMWELT53

SICHERHEITSANWEISUNGEN

LESEN SIE ALLE ANWEISUNGEN VOR DEM GEBRAUCH

Die folgenden Sicherheitsrichtlinien dienen dazu, unvorhergesehene Risiken oder Beschädigungen durch unsicheren oder nicht ordnungsgemäßen Betrieb des Geräts zu vermeiden.

Die Richtlinien sind unterteilt in die Hinweise '**WARNUNG**' und '**ACHTUNG**', wie nachfolgend beschrieben.

Warnmeldungen



Dieses Symbol wird angezeigt, um auf Punkte und Bedienvorgänge hinzuweisen, die ein Risiko bergen können. Lesen Sie den mit diesem Symbol gekennzeichneten Teil sorgfältig und befolgen Sie die Anweisungen, um Risiken zu vermeiden.



WARNUNG

Damit wird angezeigt, dass die Nichtbeachtung der Anweisung zu ernsthaften Verletzungen oder zum Tod führen kann.



ACHTUNG

Damit wird angezeigt, dass die Nichtbeachtung der Anweisungen zu leichten Verletzungen oder einer Beschädigung des Geräts führen kann.

WARNUNG

WARNUNG

Befolgen Sie grundlegende Vorsichtsmaßnahmen, um Explosionen, Brandgefahren, Stromschläge, Verbrühungen oder sonstige Personenschäden zu vermeiden. Dazu gehört Folgendes:

Technische Sicherheit

- Dieses Haushaltsgerät kann von Kindern ab 8 Jahren benutzt werden sowie von Personen mit eingeschränkten körperlichen, sensorischen oder geistigen Fähigkeiten oder mit mangelnder Erfahrung und Kenntnis, wenn sie bei der Nutzung des Geräts beaufsichtigt werden oder eine Einweisung zur sicheren Nutzung des Geräts und den damit verbundenen Gefahren erhalten haben. Kinder dürfen mit dem Haushaltsgerät nicht spielen. Die Reinigung und Wartung seitens des Benutzers darf von Kindern nicht ohne Beaufsichtigung vorgenommen werden.
- Dieses Haushaltsgerät ist nicht für die Verwendung durch Personen (einschließlich Kindern) mit eingeschränkten körperlichen, sensorischen oder geistigen Fähigkeiten oder mangelnder Erfahrung oder Kenntnis geeignet, es sei denn, sie werden bei der Nutzung des Geräts beaufsichtigt oder haben dafür eine Einweisung von jemandem erhalten, der für ihre Sicherheit verantwortlich ist. Kinder sollten beaufsichtigt werden, um sicherzustellen, dass sie mit dem Haushaltsgerät nicht spielen.
- Kinder im Alter von 3 bis 8 Jahren dürfen Kühlgeräte befüllen und Produkte daraus entnehmen.
- Dieses Gerät ist für den Einsatz im Haushalt und ähnliche Anwendungen vorgesehen, wie zum Beispiel:
 - personalküchenbereiche in Geschäften, Büros und anderen Arbeitsumgebungen;
 - Bauernhöfe und von Kunden genutzte Bereiche in Hotels, Motels und anderen Unterbringungsmöglichkeiten;
 - umgebungen mit Frühstückspension;
 - catering und ähnliche Anwendungen außerhalb des Einzelhandels.
- Dieses Kühlgerät ist nicht für die Verwendung als Einbaugerät vorgesehen.



Dieses Symbol weist auf brennbare Materialien hin, die sich entzünden und einen Brand verursachen können, wenn nicht vorsichtig damit umgegangen wird.

- Dieses Gerät enthält einen kleinen Anteil (R600a) Isobutan-Kältemittel, welches brennbar ist. Beim Transport und Aufstellen des Haushaltsgeräts muss darauf geachtet werden, dass keine Bauteile des Kühlkreislaufs beschädigt werden.
- Die im Haushaltsgerät verwendeten Kühlmittel und Isolationsmaterialien müssen fachgerecht entsorgt werden. Bitte wenden Sie sich vor deren Entsorgung an einen Servicemitarbeiter oder einen entsprechend qualifizierten Fachmann.
- Bitte beschädigen Sie nicht den Kühlmittelkreislauf.
- Wenn das Stromkabel beschädigt oder die Steckdose locker ist, verwenden Sie das Stromkabel nicht, und nehmen Sie bitte Kontakt mit dem Kundendienst auf.
- Es dürfen keine tragbaren Mehrfachsteckdosen oder Netzgeräte hinter dem Gerät platziert werden.
- Stecken Sie den Netzstecker ordnungsgemäß in die Steckdose, nachdem Sie Feuchtigkeit und Staub vollständig beseitigt haben.
- Schalten Sie das Gerät niemals aus, indem Sie am Stromkabel ziehen. Bitte nehmen Sie den Netzstecker immer fest in die Hand und ziehen Sie ihn gerade aus der Steckdose.
- Belüftungsöffnungen im Gehäuse des Haushaltsgeräts oder in der Einbaukonstruktion frei halten.
- Keine explosiven Stoffe, wie etwa Aerosol-Behälter mit einem brennbaren Treibmittel, in diesem Haushaltsgerät lagern.
- Kippen Sie das Gerät nicht, um es während des Transports zu ziehen oder zu schieben.
- Beim Aufstellen des Geräts muss sichergestellt werden, dass das Netzkabel nicht eingeklemmt oder beschädigt wird.
- Verwenden Sie keine mechanischen Vorrichtungen oder andere Mittel, um den Abtauvorgang zu beschleunigen.
- Verwenden Sie keinen Haartrockner, um die Innenseiten des Geräts zu trocknen und stellen Sie keine Kerze in das Gerät, um Gerüche zu beseitigen.
- Verwenden Sie keine elektrischen Geräte im Kühlschrank.

- Bitte achten Sie darauf, dass Sie sich beim Bewegen des Geräts keine Körperteile wie Hände oder Füße einklemmen.
- Ziehen Sie den Netzstecker ab, bevor Sie die Innenseite oder die Außenseite des Geräts reinigen.
- Verwenden Sie zur Reinigung des Innen- oder Außenraums des Geräts kein Wasser oder entzündliche Substanzen (Zahnpasta, Alkohol, Verdüner, Benzol, brennbare Flüssigkeiten, Schleifmittel usw.).
- Bitte reinigen Sie das Gerät nicht mit Bürsten, Tüchern oder Schwämmen mit rauer Oberfläche oder aus Metall gefertigten Gegenstände.
- Nur qualifizierte Mitarbeiter der Instandsetzungsabteilung des LG Electronics Kundendienstes dürfen den Ausbau, die Reparatur oder die Modifizierung des Geräts vornehmen. Nehmen Sie Kontakt mit dem Kundendienst von LG Electronics auf, wenn Sie das Gerät verschieben oder an einem anderen Aufstellungsort aufstellen möchten.

Brandgefahr und brennbare Materialien

- Falls ein Leck festgestellt wird, vermeiden Sie offene oder mögliche Zündquellen und lüften Sie den Raum, in dem das Haushaltsgerät steht, mehrere Minuten. Falls es zu einem Leck im Kühlkreislauf des Geräts kommt, sollten Sie die Bildung eines entzündlichen Gas-/Luftgemischs vermeiden, indem Sie dafür sorgen, dass die Größe des Raums, in dem das Haushaltsgerät betrieben wird, proportional dem der verwendeten Kühlmenge entspricht. Der Raum muss für jeweils 8 g R600a, die in dem Haushaltsgerät enthalten sind, eine Fläche von 1 m² aufweisen.
- Kühlmittelleckage aus den Rohren könnte sich entzünden oder eine Explosion verursachen.
- Die Kühlmittelmenge, die in Ihrem konkreten Haushaltsgerät enthalten ist, finden Sie auf dem Typenschild im Inneren des Haushaltsgeräts.

Installation

- Das Gerät darf nur von zwei oder mehr Personen transportiert werden, die das Gerät sicher halten.
- Stellen Sie das Gerät bitte auf einem festen und ebenen Fußboden auf.
- Bitte installieren Sie das Gerät nicht an einer Stelle, an der Dampf oder Staub entsteht. Bitte installieren Sie das Gerät nicht in einem Bereich unter freiem Himmel oder einem Bereich, an dem es Witterungseinflüssen, wie direkter Sonneneinstrahlung, Wind, Regen oder Temperaturen unterhalb des Gefrierpunktes, ausgesetzt ist.
- Bitte stellen Sie das Gerät nicht in direktem Sonnenlicht auf und setzen Sie es nicht der Hitze von Heizgeräten wie Öfen oder Heizkörpern aus.
- Bitte gehen Sie vorsichtig mit dem Gerät um, um die Rückseite des Geräts beim Einbau keinen Gefahren auszusetzen.
- Stellen Sie das Gerät an einem Aufstellplatz auf, der ein einfaches Herausziehen des Geräts ermöglicht.
- Seien Sie bitte vorsichtig und lassen Sie die Gerätetür während des Ausbaus oder Einbaus nicht fallen.
- Seien Sie bitte vorsichtig, um das Stromkabel während des Zusammenbaus oder Ausbaus der Gerätetür weder zu kneifen, zu quetschen oder zu beschädigen.
- Achten Sie darauf, dass der Stromstecker nicht nach oben gerichtet ist und/oder das Gerät sich gegen diesen lehnt.
- Schließen Sie keine Zwischensteckdose oder andere Geräte an den Netzstecker an.
- Das Stromkabel darf nicht modifiziert oder verlängert werden.
- Stellen Sie bitte sicher, dass der Stecker einwandfrei geerdet ist und dass der Erdungsstift an dem Stromkabel nicht beschädigt oder entfernt wurde. Um weitere Details über Erdung in Erfahrung zu bringen, nehmen Sie bitte Kontakt mit dem Kundendienst von LG Electronics auf.
- Dieses Gerät ist mit einem Netzkabel ausgerüstet, das über einen Geräte-Erdungsleiter und einen Erdungs-Netzstecker verfügt. Der

Netzstecker muss in eine geeignete Steckdose gesteckt werden, die gemäß aller lokalen Vorschriften und Anordnungen installiert und geerdet wurde.

- Ein Haushaltsgerät niemals in Betrieb nehmen, wenn Anzeichen von Beschädigung sichtbar sind. Falls Sie sich nicht sicher sind, setzen Sie sich mit Ihrem Händler in Verbindung.
- Schließen Sie das Gerät nicht an eine Verteilersteckdose, die über kein Stromkabel (montiert) verfügt.
- Das Gerät sollte an eine dedizierte Stromleitung angeschlossen werden, die über eine separate Sicherung verfügt.
- Verwenden Sie keine Steckdosenleiste, die nicht ordnungsgemäß geerdet ist (tragbar). Wenn Sie eine ordnungsgemäß geerdete (tragbare) Steckdosenleiste verwenden, verwenden Sie eine Steckdosenleiste mit der Stromleistung des Netzkabels oder höher und verwenden Sie die Steckdosenleiste nur für dieses Gerät.
- Bitte entsorgen Sie die gesamten Verpackungsmaterialien (wie zum Beispiel Plastiktüten und Styropor) außerhalb der Reichweite von Kindern. Die Verpackungsmaterialien können Erstickungen verursachen.

Betrieb

- Verwenden Sie das Gerät bitte nicht für andere Zwecke (Lagerung von medizinischen oder experimentellen Materialien, oder für den Transport), sondern nur für die für den Haushalt vorgesehene Lagerung von Lebensmitteln.
- Sollte Wasser in die elektronischen Teile des Geräts eindringen, trennen Sie bitte sofort die Stromzufuhr und nehmen Sie Kontakt mit dem Kundendienst von LG Electronics auf.
- Bitte trennen Sie den Stromstecker bei schweren Gewittern oder Blitzen oder, wenn das Gerät über einen längeren Zeitraum nicht benutzt wird, von der Steckdose.
- Berühren Sie nie den Stecker oder die Gerätesteuerung mit feuchten Händen.
- Biegen Sie das Stromkabel nicht übermäßig und stellen Sie bitte keine schweren Gegenstände auf das Stromkabel.

- Ziehen Sie sofort den Stromstecker und nehmen Sie Kontakt mit dem Kundendienst von LG Electronics auf, wenn Sie anomale Geräusche, Gerüche oder Rauch an dem Gerät feststellen.
- Platzieren Sie keinesfalls Ihre Hände oder metallische Gegenstände in dem Bereich, der die kalte Luft ausstrahlt, auf Abdeckungen oder die Wärmeableitung auf der Rückseite.
- Wenden Sie keine übermäßige Kraft oder Stöße auf die Rückseite des Geräts an.
- Seien Sie vorsichtig beim Öffnen und Schließen der Gerätetür, wenn Kinder in der Nähe sind. Ein Kind kann sich an der Tür stoßen, was Verletzungen verursachen kann. Vermeiden Sie es, die Türen übermäßig zu schwingen, da das Gerät kippen und schwere Verletzungen verursachen könnte.
- Vermeiden Sie die Gefahr, dass Kinder im Inneren des Geräts eingeschlossen werden können. Ein Kind, eingeschlossen im Inneren des Geräts, kann Erstickungsgefahren ausgesetzt sein.
- Keine lebenden Tiere, wie etwa Haustiere, in das Gerät legen.
- Legen oder stellen Sie keine schweren oder zerbrechlichen Gegenstände, Behälter mit Flüssigkeiten, brennbare Gegenstände (wie Kerzen, Lampen etc.) oder Heizapparate (wie Kochplatten, Heizer etc.) auf das Gerät.
- Legen Sie keine elektronischen Geräte (wie zum Beispiel Heizkörper oder Handys) in das Gerät.
- Sollte ein Gasleck (Isobutan, Propan, Erdgas etc.) vorhanden sein, berühren Sie weder das Gerät noch den Stromstecker und lüften Sie den Bereich sofort. Dieses Gerät verwendet ein Kältemittelgas (Isobutan, R600a). Obwohl nur eine geringe Menge dieses Gases verwendet wird, kann es sich dennoch entzünden. Gasleckagen während des Transports, des Einbaus oder des Betriebs des Geräts können Brand, Explosion oder Verletzungen verursachen, wenn Funken entstehen.
- Es dürfen keine entzündbaren oder brennbaren Stoffe (Ether, Benzin, Alkohol, Chemikalien, LPG (Liquefied Petroleum Gas), brennbare Sprühmittel, Insektenvertilgungsmittel, Lufterfrischer und

Raumdeodorants, Kosmetika etc.) in der Nähe des Geräts verwendet oder aufbewahrt werden.

Entsorgung

- Sollten Sie ein Gerät ausrangieren, entfernen Sie die Türdichtungen, während Sie die Regale und Behälter an Ort und Stelle lassen und halten Sie Kinder vom Gerät fern.

ACHTUNG

ACHTUNG

Um die Gefahr von leichten Verletzungen an Personen, Fehlfunktion oder Beschädigung am Produkt oder Eigentum zu reduzieren, befolgen Sie bei der Verwendung dieses Produkts grundlegende Vorsichtsmaßnahmen, einschließlich der folgenden:

Betrieb

- Sie dürfen die eingefrorenen Lebensmittel oder die metallischen Teile in dem Gerät nicht mit feuchten Händen berühren. Dies könnte Frostbeulen verursachen.
- Stellen Sie keine Glasbehälter, Flaschen oder Dosen (insbesondere solche, die kohlenensäurehaltige Getränke enthalten) in Regale, Fächer oder Eisbehälter des Gefrierschranks, sodass sie Temperaturen unterhalb des Gefrierpunktes ausgesetzt wären.
- Das Hartglas an der Vorderseite der Gerätetür oder den Regalen kann durch einen Aufprall beschädigt werden. Wenn es zerbrochen ist, berühren Sie es nicht mit den Händen.
- Halten Sie sich nicht an der Gerätetür, den Lagerfächern und den Regalen fest oder klettern Sie auf diese.
- Lagern Sie keine übermäßige Anzahl von Wasserflaschen oder Behältern in den Türbehältern.
- Bitte wenden Sie keine übermäßige Kraft beim Öffnen und Schließen der Gerätetür an.

- Falls das Scharnier der Gerätetür beschädigt ist oder nicht ordnungsgemäß funktioniert, benutzen Sie das Gerät nicht mehr und setzen Sie sich mit dem Servicecenter von LG Electronics in Verbindung.
- Vermeiden Sie, dass Tiere an dem Stromkabel oder den Wasserschläuchen knabbern.
- Essen Sie bitte niemals eingefrorene Lebensmittel unmittelbar nachdem diese aus dem Gefrierfach genommen wurden.
- Achten Sie bitte darauf, dass Sie sich nicht die Hände oder Füße beim Öffnen oder Schließen der Tür oder der Door in Door des Geräts einklemmen.

Wartung

- Reinigen Sie Glasregale oder Abdeckungen nicht mit warmem Wasser, wenn diese kalt sind. Sie können bei plötzlichen Temperaturveränderungen zerspringen.
- Bitte setzen Sie die Regale nicht umgedreht ein. Die Regale können herunterfallen.
- Um Eis aus dem Gerät zu entfernen, nehmen Sie bitte Kontakt mit dem Kundendienst von LG Electronics auf.
- Entfernen Sie das Eis aus dem Eisbehälter im Gefrierfach während eines längeren Stromausfalls.

AUFSTELLEN

Vor dem Aufstellen

Abmessungen und Abstände

Steht das Gerät zu nahe an benachbarten Objekten, kann das die Gefrierleistung herabsetzen und die Stromkosten erhöhen. Achten Sie beim Aufstellen darauf, dass der Abstand zwischen der Rückseite des Geräts und der Wand mehr als 50 mm beträgt.

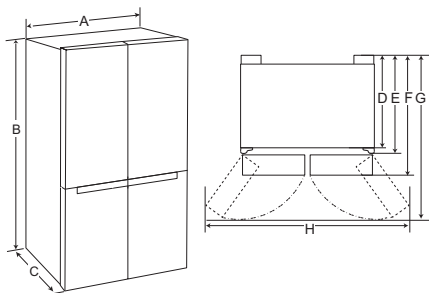

-	Typ A (mm)	Typ B (mm)
A	912	912
B	1 790	1 790
C	927	738
D	797	615
E	877	690
F	927	738
G	1 384	1 180
H	1 713	1 750

HINWEIS

- Sie können feststellen, welche Art von Gerät es ist, indem Sie auf dem Etikett im Inneren des Geräts nachsehen.

Umgebungstemperatur

- Abhängig von der Klimazone ist das Gerät so konzipiert, dass es in einem begrenzten Umgebungstemperaturbereich betrieben wird.
- Die internen Temperaturen werden beeinflusst durch den Aufstellort des Geräts, die Umgebungstemperatur, die Häufigkeit, in der die Tür geöffnet wird, usw.
- Auf dem Typenschild ist die Klimaklasse angegeben.

Klimazone	Umgebungstemperaturbereich (°C)
SN (Erweitert gemäßigt)	+10 - +32
N (Gemäßigt)	+16 - +32
ST (Subtropisch)	+16 - +38 / +18 - +38**
T (Tropisch)	+10 - +43* / +16 - +43 / +18 - +43**

* Australien, Indien, Kenia

** Argentinien

HINWEIS

- Die Geräteeinstufungen von SN bis T gelten für Umgebungstemperaturen im Bereich von 10 ° bis 43 °C.

Zubehör

*1 Diese Funktion ist nur bei einigen Modellen verfügbar.

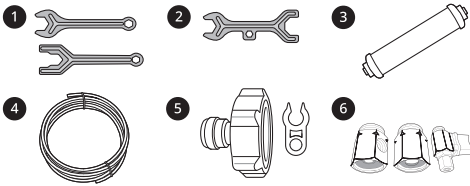

- ➊ Schraubenschlüssel A*1
- ➋ Schraubenschlüssel B*1
- ➌ Wasserfilter*1
- ➍ Wasserschlauch*1
- ➎ Schlauch- und Verschlussverbinder*1
- ➏ Schlauch- und Ventilverbinder*1

Herausnehmen der Kühlschranks- und Gefrierschrankschranktür

Wenn Ihre Eingangstür zu schmal für das Gerät ist, bauen Sie die Türen des Geräts ab und tragen Sie es seitlich hindurch.

⚠️ WARNUNG

- Trennen Sie den Netzstecker, die Haussicherung oder den Schutzsicherer ab, bevor Sie das Gerät installieren, die Türen entfernen oder das Gerät reinigen. Eine Nichtbeachtung dieser Anweisungen kann zu Tod, Brand- bzw. Stromschlaggefahr führen.

Abbau der Kühlschrankschranktüren

- 1 Lösen Sie die gesamte Verkabelung ➊.

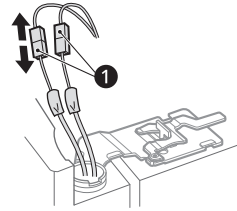

HINWEIS

- Die Verkabelung kann je nach Modell variieren.

- 2 Drehen Sie den Scharnierhebel im Uhrzeigersinn ➋. Heben Sie das obere Scharnier ➌ an, so dass es nicht mehr in der Scharnierhebelverriegelung steckt ➍.

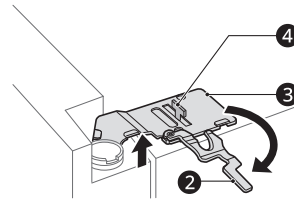

⚠️ ACHTUNG

- Beim Anheben des Scharniers frei von der Scharnierhebelverriegelung ist darauf zu achten, dass die Tür nicht nach vorne fällt. Der Ab- und Anbau der Tür sollte von zwei oder mehr Personen durchgeführt werden.

- 3 Heben Sie die Kühlschrantür an, bis sie sich von der unteren Scharnierbaugruppe löst.

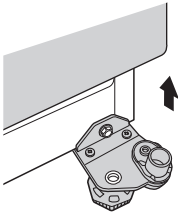

an der Vorderseite des Deckels befindet, mit einem Flachkopfschraubenzieher an.

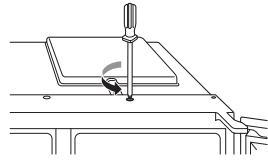

- 3 Ziehen Sie das Rohr heraus ab 3. Schrauben Sie das Erdungskabel 4. Lösen Sie die gesamte Verkabelung 5.

⚠ ACHTUNG

- Legen Sie die Tür auf eine glatte Fläche mit der Innenseite nach oben.

Entfernen der Gefrierfachtür

- 1 Die Wasserzuleitung ist an der Rückseite des Geräts rechts oben angebracht. Fassen Sie das Verbindungsteil der Wasserzuleitung und drücken Sie die Klemmhülse 1 vorsichtig zusammen, um die Leitung zu trennen. Schrauben Sie die Abdeckung 2 ab.

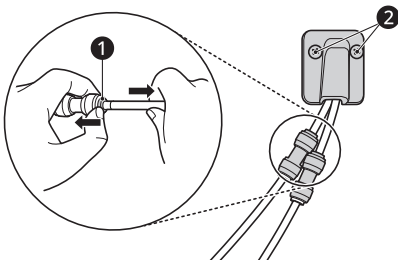

- 2 Entfernen Sie die Schraube von der Scharnierabdeckung an der Oberseite des Geräts. Heben Sie den Haken, der sich unten

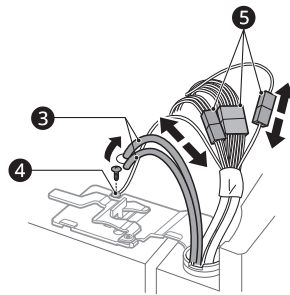

HINWEIS

- Die Verkabelung kann je nach Modell variieren.

- 4 Drehen Sie den Scharnierhebel entgegen dem Uhrzeigersinn 6. Heben Sie das obere Scharnier 7 an, so dass es nicht mehr in der Scharnierhebelverriegelung steckt 8.

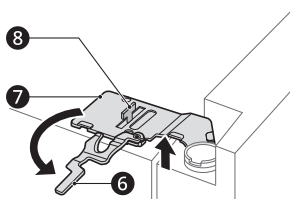

⚠ ACHTUNG

- Achten Sie beim Abnehmen des Scharniers darauf, dass die Tür nicht nach vorne fällt. Der Ab- und Anbau der Tür sollte von zwei oder mehr Personen durchgeführt werden.

- 5** Heben Sie die Gefriertür an, bis sie sich von der unteren Scharnierbaugruppe löst.

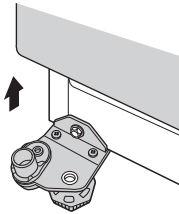

⚠ ACHTUNG

- Legen Sie die Tür auf eine glatte Fläche mit der Innenseite nach oben.

Wiedereinbau der Kühlschrank- und Gefrierschranktür

Bringen Sie die Tür in umgekehrter Reihenfolge des Ausbaus wieder an, nachdem das Gerät durch die Eingangstür transportiert wurde.

⚠ ACHTUNG

- Bauen Sie erst die Kühlschranktür wieder ein.

HINWEIS

- Deinstallation/Installation der Wasserleitungen

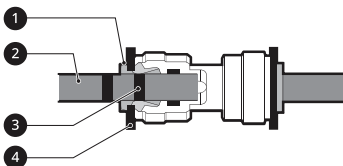

- 1** Klemmhülse **2** Schlauch **3** Einschub **4** Verschluss

- Führen Sie den Schlauch vorsichtig ein, bis der maximale Einschub des Schlauchs erreicht ist. Ziehen Sie am Schlauch, um sicherzustellen, dass er fest genug sitzt.

Richtig	
Falsch	

- Wenn das Ende der Wasserleitung beschädigt ist, muss es abgeschnitten werden, damit es beim erneuten Anschließen nicht leckt.

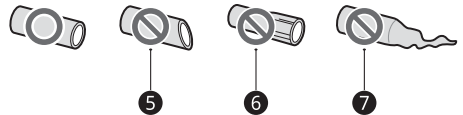

- 5** Nicht gerade **6** Beschädigt **7** Ausgeleiert

Wasserleitung anschließen

Diese Funktion ist nur bei einigen Modellen verfügbar.

Anforderungen an die Wasserversorgung

Verbinden Sie das Gerät mit einer Kaltwasserzufuhr mit einem maximalen Wasserdruck von 1,0 MPa. Für den optimalen Betrieb des Dispensers wird ein Wasserdruck zwischen 138 kPa und 827 kPa empfohlen. Wenn der Kühlschrank in einem Gebiet mit niedrigem Wasserdruck (unter 138 kPa) aufgestellt wird, können Sie eine Druckerhöhungspumpe installieren, um den niedrigen Druck auszugleichen.

Wenn eine Umkehrosmosefilteranlage mit Ihrer Wasserzufuhr verbunden ist, muss der Wasserdruck zur Umkehrosmoseanlage ein Minimum von 138 kPa betragen.

⚠️ WARNUNG

- Trennen Sie bitte das Gerät von der Stromversorgung, bevor Sie jegliche Arbeiten zum Anschließen der Wasserleitung durchführen. Eine Nichtbeachtung kann zu Stromschlägen führen.
- Schließen Sie den Wasserzulauf nur an eine Kaltwasserleitung an. Eine Nichtbeachtung kann zu Defekten des Wasserfilters führen. Wasserschlag (Druckstoß in den Wasserleitungen) in den Hausleitungen kann zu Schäden am Gerät und Wasseraustritt oder Überflutungen führen.
- Nur an die Trinkwasserleitung anschließen.
- Der Anschluss der Wasserleitung muss durch einen qualifizierten Klempner und in Übereinstimmung mit den örtlichen Gesetzen und Vorschriften über die Wasserqualität durchgeführt werden.

HINWEIS

- Der Wasserleitungsanschluss ist nicht von der Garantie des Geräts abgedeckt.

Anschluss des Wassers an das Gerät

- 1 Lösen Sie die Metallgewinde-Überwurfmutter an der Rückseite des Geräts und stecken Sie sie auf ein Ende des Wasserschlauchs.
- 2 Schieben Sie bitte den Wasserschlauch fest auf das Wassereinlassventil und ziehen Sie die Überwurfmutter an.

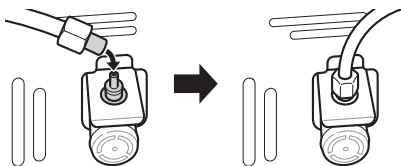

Anschluss an den Wasserhahn

Diese Funktion ist nur bei einigen Modellen verfügbar.

- 1 Schieben Sie den Wasserschlauch in die Öffnung des mitgelieferten Wasserhahnanschlusses. Der Schlauch sollte festgehalten werden, während der Anschluss darauf geschoben wird.

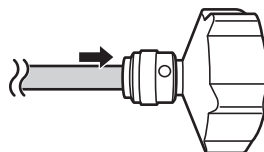

- 2 Stellen Sie, bevor Sie den Anschluss an den Wasserhahn schrauben, sicher, dass die Gummidichtung fest in den Anschluss eingelegt ist.

- Möglicherweise muss ein separates Anschlussstück oder ein Adapter erworben werden, wenn Ihr Gewindeanschluss nicht mit der Gewindegröße des mitgelieferten Anschlussstücks übereinstimmt.

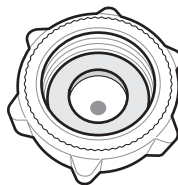

HINWEIS

Nur für Deutschland

- Schließen Sie Ihr Gerät nur an einen Wasserhahn mit einer Sicherheitseinrichtung (gemäß der Norm EN 1717) an, um eine Verunreinigung des Trinkwassers durch Wasserrückfluss zu vermeiden.

HINWEIS

- Zur Sicherheit fragen Sie bitte Ihren Installateur. Ist der Wasserhahn nicht mit einem Rückflussverhinderer (gem. EN 1717) ausgestattet, muss ein zusätzliches Rückschlagventil zwischen Wasserhahn und Geräte-Anschluss Schlauch installiert werden, das der deutschen Trinkwasserverordnung entspricht.

Kontrolle des Wasseranschlusses

- 1 Drehen Sie den Wasserhahn auf und schalten Sie das Gerät ein. Bitte überprüfen Sie alle Anschlüsse sorgfältig auf undichte Stellen aufgrund schlecht sitzender Schläuche.
- 2 Halten Sie die Taste **Water Filter** drei Sekunden lang gedrückt. Der neue Wasserfilter wurde aktiviert.
- 3 Bitte stellen Sie eine Tasse unter den Wasserspender, um zu überprüfen, ob Wasser durch das Gerät fließt.
- 4 Überprüfen Sie den Verbindungsschlauch und die Anschlüsse erneut auf Lecks.

Nivellierung und Türausrichtung

Vor Beginn

Wenn die Gerätetüren uneben zu sein scheinen, befolgen Sie die folgenden Anweisungen, um die Türen auszurichten.

HINWEIS

- Der Schraubenschlüssel kann je nach Modell unterschiedlich sein. Sie erhalten entweder einen Schraubenschlüssel Typ A oder B.

- Schraubenschlüssel A

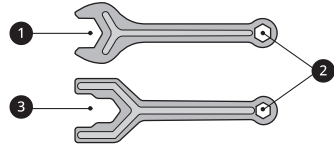

- Schraubenschlüssel B

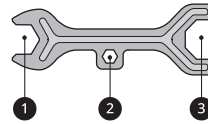

Nivellieren des Geräts

Das Gerät hat zwei vordere Nivellierungsfüße. Stellen Sie diese Füße ein, um die Neigung von vorne nach hinten oder von Seite zu Seite zu ändern. Wenn das Gerät instabil erscheint oder sich die Türen nicht leicht schließen lassen, stellen Sie die Neigung des Geräts anhand der folgenden Anweisungen ein.

Verwenden Sie den Schraubenschlüssel ①, um die Höhe einzustellen, indem Sie den Nivellierschenkel nach links drehen, um ihn anzuheben, oder nach rechts, um ihn abzusenken.

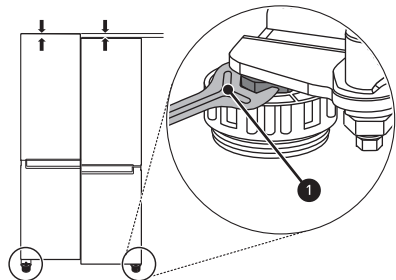

Türausrichtung für Gefrierschrank- und Kühlschrantür

Wenn die Tür des Geräts nicht gerade ist, passen Sie den Höhenunterschied der Gerätetür an.

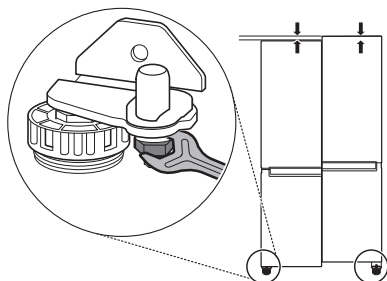

- 1** Öffnen Sie die Tür und lösen Sie mit dem Schraubenschlüssel **1** die Haltemutter, indem Sie sie nach links drehen.

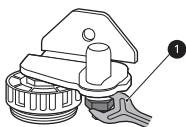

- 2** Mit dem Schraubenschlüssel **2** können Sie die Höhe durch Drehen des Einstellscharnierstifts nach links oder rechts einstellen.

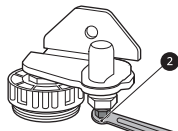

⚠ ACHTUNG

- Stellen Sie die Höhe der Gerätetür nicht um mehr als 3 mm ein.

- 3** Verwenden Sie den Schraubenschlüssel **1**, um die Haltemutter zu befestigen, indem Sie sie nach rechts drehen.

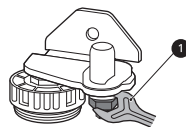

HINWEIS

- Das Nivellieren der Türen ist möglicherweise nicht möglich, wenn der Boden nicht nivelliert ist oder eine schwache oder schlechte Konstruktion aufweist.
- Der Kühlschrank ist schwer und sollte auf einer starren und festen Oberfläche installiert werden.
- Einige Holzfußböden können Nivellierungsschwierigkeiten verursachen, wenn sie zu stark nachgeben.

Einschalten der Stromversorgung

Anschluss des Geräts

Stecken Sie nach der Installation des Geräts den Netzstecker in die Steckdose.

HINWEIS

- Warten Sie nach dem Anschließen des Netzkabels (bzw. des Steckers) an der Steckdose 3 bis 4 Stunden, bevor Sie Lebensmittel in das Gerät geben. Wenn Sie Lebensmittel hineinlegen, bevor das Gerät vollständig auf die richtige Temperatur heruntergekühlt ist, können diese verderben.

Verstellen des Geräts an einen anderen Ort

Vorbereitung des Transports

- 1** Nehmen Sie alle Lebensmittel aus dem Gerät.
- 2** Ziehen Sie den Netzstecker und befestigen Sie ihn an der Halterung an der Rück- oder Oberseite des Geräts.
- 3** Befestigen Sie bitte alle Teile wie Fächer und den Türgriff mit Klebeband, damit sie beim Transport des Geräts nicht beschädigt werden.
- 4** Bewegen Sie das Gerät beim Transport vorsichtig und mindestens durch zwei Personen. Bitte halten Sie das Gerät beim Transport über längere Strecken aufrecht.
- 5** Stecken Sie nach der Installation des Geräts den Netzstecker in eine Steckdose und schalten Sie es ein.

BETRIEB

Vor der Verwendung

Bedienungshinweise

- Die Anwender sollten bedenken, dass sich Frost bilden kann, wenn die Tür nicht komplett geschlossen ist oder wenn während des Sommers hohe Feuchtigkeit herrscht.
- Stellen Sie sicher, dass ausreichend Platz zwischen den auf den Regalen gelagerten Lebensmitteln oder den Türbehältern vorhanden ist, sodass die Tür geschlossen werden kann.
- Wenn die Tür für längere Zeit geöffnet wird, kann die Temperatur in den Fächern des Geräts signifikant ansteigen.
- Wenn das Kühlgerät für längere Zeit leer ist, schalten Sie es aus, tauen Sie es ab, reinigen und trocknen Sie es und lassen Sie die Tür geöffnet, um Schimmelbildung im Inneren des Geräts zu verhindern.

Tür-Offen-Alarm

Der Alarm ertönt dreimal in 30-Sekunden-Intervallen, wenn die Tür für 1 Minute offen gelassen oder nicht komplett geschlossen wurde.

HINWEIS

- Setzen sie sich bitte mit dem Kundeninformationszentrum von LG Electronics in Verbindung, wenn der Alarmton weiter ertönt, obwohl alle Türen geschlossen wurden.

Fehlererkennung

Das Gerät kann Probleme während des Betriebs automatisch erkennen.

HINWEIS

- Wenn ein Problem erkannt wird, funktioniert das Gerät möglicherweise nicht und es wird ein

Fehlercode angezeigt, auch wenn eine beliebige Taste gedrückt wird.

- Sollte ein Fehler angezeigt werden, stellen Sie den Strom nicht ab und nehmen Sie sofort Kontakt mit dem Kundendienst von LG Electronics auf, um den Fehlercode zu melden. Wenn Sie den Strom abschalten, könnten die Techniker unseres Kundendienstes Schwierigkeiten haben, den Fehler ausfindig zu machen.

Vorschläge zum Energiesparen

- Um die Energie so effizient wie möglich zu nutzen, sollten Sie alle Innenteile (z.B. Türfächer, Schubladen und Ablagen) an ihrem ursprünglichen Platz halten.
- Stellen Sie bitte sicher, dass ausreichender Raum zwischen den eingelagerten Lebensmitteln vorhanden ist. Dies ermöglicht es der kalten Luft, gleichmäßig zu zirkulieren und verringert die Stromrechnungen.
- Lagern Sie heiße Lebensmittel nur nachdem diese abgekühlt sind, um Tau oder Frost zu vermeiden.
- Wenn Sie Lebensmittel im Gefrierbereich lagern, stellen Sie die Temperatur des Gefrierbereichs niedriger als die Temperatur ein, welche auf dem Lebensmittel angegeben ist.
- Stellen Sie die Temperatur des Geräts nicht kälter ein als notwendig.
- Bitte stellen Sie keine Lebensmittel in der Nähe des Temperatursensors des Kühlfachs ab. Halten Sie einen Abstand von mindestens 3 cm von dem Sensor ein.
- Bitte beachten Sie, dass ein Temperaturanstieg nach der Entfrostung in einem zulässigen Bereich gemäß der Gerätespezifikationen erlaubt ist. Sollten Sie einen verringerten Kälteeinfluss auf die eingelagerten Lebensmittel wünschen, versiegeln oder verpacken Sie die eingelagerten Lebensmittel in mehreren Lagen.

Effektive Lagerung von Lebensmitteln

- Lebensmittel können einfrieren oder verderben, wenn sie bei falscher Temperatur gelagert werden. Stellen Sie den Kühlschrank auf die richtige Temperatur für die gelagerten Lebensmittel ein.
- Lagern Sie gefrorene oder gekühlte Lebensmittel in geschlossenen Behältern.
- Überprüfen Sie die Haltbarkeitsdaten und das Etikett (Lageranleitungen), bevor Sie die Lebensmittel in dem Gerät lagern.
- Bewahren Sie Lebensmittel nicht über einen längeren Zeitraum auf, wenn sie bei niedriger Temperatur leicht verderben.
- Ungefrorene Lebensmittel nicht in direkten Kontakt mit bereits gefrorenen Lebensmitteln bringen. Es könnte notwendig sein, die einzufrierende Menge zu reduzieren, wenn ein tägliches Einfrieren erwartet wird.
- Bitte legen Sie die gekühlten oder gefrorenen Lebensmittel unmittelbar nach dem Einkauf in den Kühlschrank oder Gefrierschrank.
- Lagern Sie Frischfleisch und frischen Fisch in geeigneten Behältern im Kühlschrank, sodass sie nicht mit anderen Lebensmitteln in Kontakt kommen oder darauf tropfen können.
- Gekühlte Lebensmittel und andere Nahrungsmittel können oberhalb der Gemüseschublade gelagert werden.
- Vermeiden Sie das erneute Einfrieren von Lebensmitteln, die schon gänzlich aufgetaut waren. Das Einfrieren von Lebensmitteln, die gänzlich aufgetaut waren, beeinträchtigt Geschmack und Nährwert.
- Überfüllen Sie das Gerät nicht. Die kalte Luft kann nicht einwandfrei zirkulieren, wenn das Gerät überfüllt ist.
- Lassen Sie heiße Lebensmittel vor dem Einlagern abkühlen. Wenn zu viele heiße Lebensmittel eingelagert werden, kann die Temperatur des Geräts ansteigen und sich negativ auf andere eingelagerte Lebensmittel auswirken.
- Eine übertrieben niedrige Temperatur könnte zum Gefrieren der Lebensmittel führen. Stellen Sie die Temperatur nicht niedriger ein, als es für

die korrekte Lagerung der Lebensmittel erforderlich ist.

- Verfügt Ihr Gerät über ein Kaltlagerfach, dann bewahren Sie dort bitte kein Gemüse und keine Früchte mit höherem Feuchtigkeitsgehalt auf, da sie aufgrund der niedrigeren Temperatur einfrieren könnten.
- Fragen Sie bei einem Stromausfall Ihren Stromlieferanten, wie lange es dauert, bis die Stromversorgung wiederhergestellt ist.
 - Vermeiden Sie es, die Tür zu öffnen, so lange kein Strom anliegt.
 - Überprüfen Sie den Zustand der Lebensmittel, wenn die Stromversorgung wiederhergestellt ist.

Maximale Gefrierkapazität

- Die **Express Frz.**-Funktion lässt den Gefrierbereich auf seine maximale Gefrierkapazität abkühlen. Dies dauert normalerweise bis zu 24 Stunden und wird automatisch abgeschaltet.
- **Express Frz.** muss für 7 Stunden eingeschaltet sein, bevor frische Lebensmittel im Gefrierbereich gelagert werden.
- Um eine bessere Luftzirkulation zu erreichen, installieren Sie alle inneren Teile wie Behälter, Fächer und Regale.

Einfrieren der maximalen Menge an Lebensmitteln

Wenn Sie große Mengen Nahrungsmittel aufbewahren wollen, sollten Sie alle Gefrierschubladen aus dem Gerät nehmen. Stapeln Sie dann die Nahrungsmittel direkt auf die Ablagen im Gefrierbereich.

ACHTUNG

- Um die Schubladen zu entnehmen, nehmen Sie zuerst die Lebensmittel aus den Schubladen und ziehen Sie dann die Schubladen vorsichtig heraus. Andernfalls können Verletzungen oder Beschädigungen auftreten.
-

HINWEIS

- Die Form der einzelnen Schubladen kann sich unterscheiden. Daher bitte beim Einsetzen auf die richtige Position achten.
-

Zwei-Sterne-Bereich

- Der Korb oder die Schublade des Zwei-Sterne-Bereichs (******) kann zur Aufbewahrung von Eis oder Lebensmitteln für kurze Zeiträume bei -12 °C bis -18 °C genutzt werden.
- Zwei-Sterne-Gefrierfächer sind geeignet zur Aufbewahrung von Tiefkühlkost, zur Lagerung oder Herstellung von Eiscreme oder zum Herstellen von Eiswürfeln.
- Zwei-Sterne-Fächer sind nicht geeignet zum Einfrieren frischer Lebensmittel.

Produkteigenschaften

Das Aussehen der Komponenten kann sich von Modell zu Modell unterscheiden.

Außenseite

*1 Diese Funktion ist nur bei einigen Modellen verfügbar.

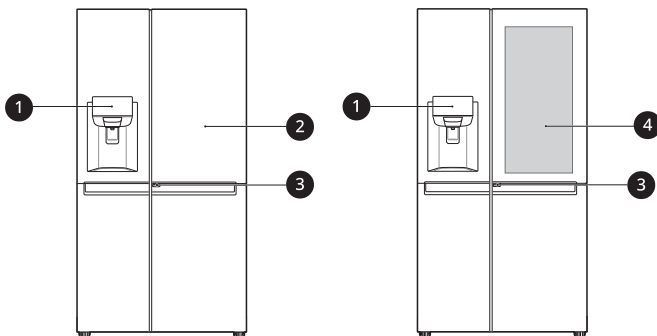

1 Bedienfeld

Einstellung der Kühltemperaturen und der Gefriertemperaturen, des Wasserfilterzustands und des Spendermodus.

2 Door in Door^{*1}

Dies ist eine praktische Ablage für häufig verwendete Speisen, die einfachen Zugriff erfordern.

3 Door in Door-Hebel^{*1}

Öffnet den Door-in-Door.

4 InstaView Door in Door^{*1}

Das InstaView Door-in-Door-Türfach ermöglicht den einfachen Zugriff auf häufig verwendete Lebensmittel.

Innenraum (Zwei-Sterne **)

*1 Diese Funktion ist nur bei einigen Modellen verfügbar.

Door in Door-Modell:

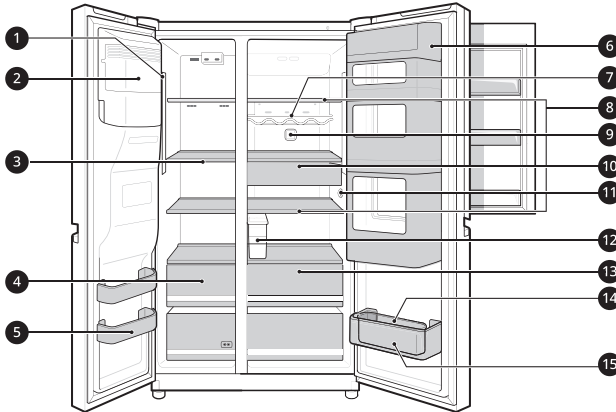

InstaView Door in Door-Modell:

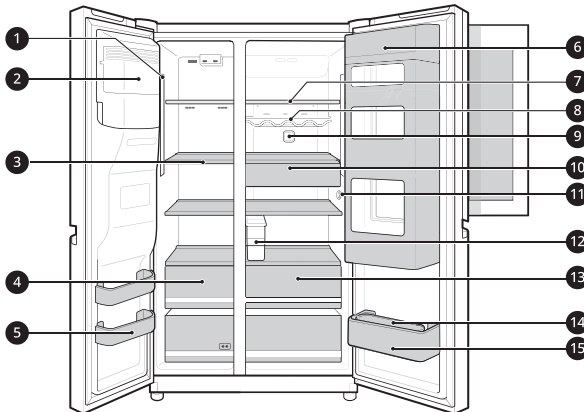

1 LED-Lampe

Die LED-Leuchten im Inneren des Geräts leuchten auf, wenn Sie die Tür öffnen.

2 Eismaschine*1

Hier werden Eiswürfel zubereitet und aufbewahrt.

3 Gefrierschrank-Schubfach*1

Lagert gefrorenen Lebensmittel, wie etwa Fleisch, Fisch und Speiseeis.

- Um Lebensmittel schnell einzufrieren, lagern Sie die Lebensmittel in einer Ablage mit Ausnahme der obersten Ablage. Lebensmittel frieren am schnellsten auf jeder Ablage ein, außer auf der obersten Ablage.

4 Gefrierschublade*1

Lagert Tiefkühlkost für längere Lagerung.

- Die untere Schublade besteht nicht aus 2-Sterne-Fächern gemäß der neuen Energiekennzeichnungsverordnung (EU) 2019/2016.

5 Gefrierschrank-Türkorb

Lagert kleine Packungen mit Tiefkühlkost. Lagern Sie keine Eiscreme oder Lebensmittel, die über einen längeren Zeitraum gelagert werden.

6 Door in Door Fach*1

Lagert häufig verwendete Lebensmittel wie Getränke und Snacks.

7 Kühlschrankschublade

Lagert gekühlte Lebensmittel und frische Lebensmittel.

- Lagern Sie die Lebensmittel mit höherem Feuchtigkeitsgehalt an der Vorderseite der Abstellfläche.
- Die Höhe der Schublade kann angepasst werden, indem Sie es in eine andere Einkerbung mit einer unterschiedlichen Höhe einsetzen.
- Die genaue Anzahl an Abstellflächen ist von Modell zu Modell unterschiedlich.

8 Flaschenregal*1

Lagert Behälter und hohe Flaschen mit dem Flaschengestell.

ACHTUNG

- Lagern Sie keine kurzen Flaschen oder Behälter in dem Flaschenregal. Diese können herausfallen und zu Verletzungen oder Schäden am Gerät führen.
-

9 Luftfilter*1

Reduziert Gerüche im Inneren des Kühlfachs.

10 Snack-Schubfach*1

Lagert kleine Packungen gekühlte Lebensmittel.

11 Temperatursensor*1

Dieser Sensor misst die Kühlschranktemperatur.

- Lassen Sie Abstand zwischen dem Sensor und den Lebensmitteln zur genauen Messung der Temperatur.

12 Wassertank*1

Speichert Wasser zur Versorgung des Spenders. Er erfordert eine manuelle Befüllung.

13 Kühlschublade

Lagern von Obst und Gemüse, um es so lange wie möglich frisch zu halten.

14 Eierhalter*1

Lagert Eier.

- Benutzen Sie ihn nicht als Eiwürfelschale und stellen Sie ihn nicht auf den obersten Einlegeboden des Kühlschranks oder in die Gemüseschublade.

15 Kühlschrank-Türkorb

Lagert kleine Packungen an gekühlten Lebensmitteln, Getränken und Saucenbehältern auf.

Bedienfeld

Das Bedienfeld kann sich von Gerät zu Gerät unterscheiden.

Bedienfeld und Funktionen

*1 Diese Funktion ist nur bei einigen Modellen verfügbar.

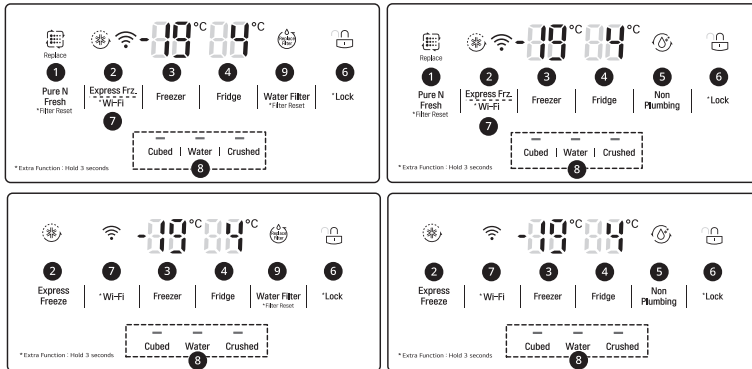

1 Pure N Fresh*1

Diese Funktion reduziert Gerüche im Kühlschrank. Wenn die **Replace**-Anzeige aufleuchtet, tauschen Sie den Filter aus.

2 Express Freeze

Mit dieser Funktion kann eine große Menge an Eis oder Tiefkühlkost schnell eingefroren werden.

- Die Funktion wird mit jedem Tastendruck aktiviert bzw. deaktiviert.
- Diese Funktion wird nach Ablauf einer bestimmten Zeit automatisch beendet.

3 Freezer

Drücken Sie diese Taste wiederholt, um eine gewünschte Temperatur zwischen -24 °C und -14 °C auszuwählen.

- Die ursprüngliche Gefriertemperatur beträgt -19 °C.

4 Fridge

Drücken Sie diese Taste wiederholt, um eine gewünschte Temperatur zwischen 1 °C und 7 °C auszuwählen.

- Die ursprüngliche Kühltemperatur beträgt 4 °C.

HINWEIS



- Die tatsächliche Innentemperatur variiert je nach Lebensmittelzustand, da die angezeigte Einstelltemperatur eine Solltemperatur und nicht die tatsächliche Temperatur innerhalb des Geräts ist.

5 Non Plumbing*1

Das Symbol **Non Plumbing** leuchtet, wenn der Wasserspendertank korrekt angeschlossen ist.

6 Lock

Damit werden die Bedienfeldtasten gesperrt.

- Um die Tasten des Bedienfelds zu sperren, halten Sie die Taste **Lock** für 3 Sekunden gedrückt, bis das Symbol  erscheint und die Funktion aktiviert ist.
- Um die Funktion zu deaktivieren, halten Sie die Taste **Lock** für 3 Sekunden gedrückt, bis das -Symbol erlischt und die Funktion deaktiviert ist.

HINWEIS

- Die Funktion „Lock“ deaktiviert nicht den Betrieb des Spenders.
-

7 Wi-Fi

Diese Taste ermöglicht es dem Gerät, eine Verbindung mit dem WLAN-Heimnetzwerk herzustellen. Für Informationen zur Erstkonfiguration der **LG ThinQ**-App beachten Sie bitte die Smart-Funktionen.

8 Wasser- und Eis-Typ

Wählen Sie den gewünschten Dispensermodus über die Tasten auf dem Bedienfeld aus. Drücken Sie den Spenderknopf mit einem Glas oder einem anderen Behälter, um Eiswürfel, Wasser oder zerstoßenes Eis zu spenden.

9 Water Filter*¹

Wechseln Sie den Wasserfilter aus, wenn die Anzeige  aufleuchtet.

HINWEIS

- Um Lebensmittel optimal zu konservieren, wird empfohlen, die standardmäßige Temperatur für jedes Fach um 1 °C zu erhöhen oder zu verringern.
 - Das Bedienfeld schaltet sich automatisch nach einer Zeit aus, um Energie zu sparen.
 - Wenn es bei der Reinigung zu Finger- oder Hautkontakt auf dem Bedienfeld kommt, kann die ausgelöste Funktion in Betrieb gehen.
-

Eis- und Wasserspender

Vor der Verwendung des Eis- und Wasserspenders

ACHTUNG

- Halten Sie Kinder vom Spender fern, um zu verhindern, dass Kinder mit den Bedienelementen spielen oder sie beschädigen.
 - Schütten Sie die ersten Chargen von Eis und Wasser nach der ersten Inbetriebnahme weg (ca. 20 Eiswürfel und 7 Gläser Wasser). Dies ist auch notwendig, wenn das Gerät längere Zeit nicht benutzt wurde.
 - Reinigen Sie das Wasserspendersystem, wenn es für 48 Stunden nicht benutzt wurde. Spülen Sie das an eine Wasserversorgung angeschlossene Wassersystem, wenn für einen Zeitraum von 5 Tagen kein Wasser entnommen wurde.
 - Zur Reinigung des Wasserspendersystems lassen Sie ca. 5 Minuten lang Wasser durch das System laufen und entsorgen Sie die ersten Chargen Eis.
 - Verwenden Sie keine Behälter aus dünnem Kristallglas oder Porzellan, wenn Sie Wasser oder Eis ausgeben.
-

HINWEIS

- Wenn die Tür des Gefrierbereichs geöffnet wird, während Wasser gezapft wird, wird die Wasserausgabe gestoppt.
- Wenn Sie die Tür des Kühlbereiches öffnen, während Wasser, Eiswürfel oder zerstoßenes Eis ausgeben wird, wird die Ausgabe unterbrochen. Wenn Sie die Türe schließen, wird das gewählte Produkt weiterhin ausgegeben.
- Wenn der Durchmesser der Glasöffnung zu klein ist, kann Wasser aus dem Glas spritzen oder an der Seite vorbeilaufen.
- Verwenden Sie ein Glas mit mindestens 68 mm Durchmesser an der Oberseite zum Abfüllen von Wasser, Eiswürfeln oder zerstoßenem Eis.
- Wenn die Eismaschine kleinere Eiswürfel produziert oder die Eiswürfel beginnen, zusammenzukleben, gelangt womöglich nicht genügend Wasser in die Eismaschine aufgrund von zu wenig Wasser im Wassertank. Wenn nur selten Eis entnommen wird oder die eingestellte Gefriertemperatur zu warm ist, kann es auch verklumpen.
- Es ist normal, dass nach dem Austausch des Wasserfilters milchiges / trübes Wasser abgegeben wird. Die Luft im Wasser wird nach einiger Zeit klar und kann während dieses Übergangs sicher getrunken werden.

Drücken Sie den Spenderpaddel ① mit einem Glas oder einem anderen Behälter, um Eiswürfel, Wasser oder zerstoßenes Eis zu erhalten.

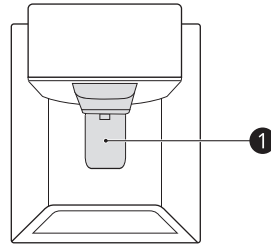

Reinigung des Spenders

Reinigung der Wasser- und Eisspenderabfluss

Wischen Sie den Wasserspenderabfluss ① oder den Eisspenderabfluss ② regelmäßig mit einem sauberen Tuch ab, da er möglicherweise verschmutzt.

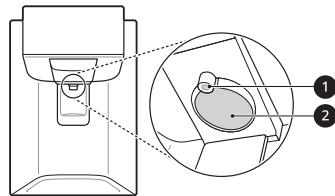

HINWEIS

- Flusen eines Tuchs können an den Abflüssen zurückbleiben.

Die Reinigung des Wasserspenderfachs

Wischen Sie die Fläche mit einem feuchten Tuch ab. Das Wasserspenderfach kann durch verschüttetes Eis oder Wasser leicht nass werden.



Verwendung des Eis- und Wasserspenders

Drücken Sie die Spenderauswahltaste so oft, bis das Licht über dem gewünschten Symbol aufleuchtet.

Füllen Sie den Wassertank mit Wasser auf

Diese Funktion ist nur bei einigen Modellen verfügbar.

Der Wassertank enthält das Wasser, das ausgegeben oder von der automatischen Eismaschine zur Herstellung von Eis verwendet wird.

- 1 Entfernen Sie den Wasserspendertank, indem Sie ihn herausziehen, während Sie den Griff festhalten.

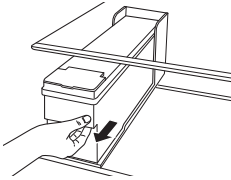

- 2 Öffnen Sie den Deckel oder die Kappe des Wasserspendertanks.

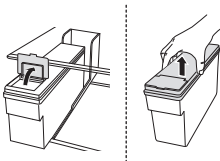

- 3 Füllen Sie mit einer Flasche oder gefiltertem Wasser bis zur maximalen Fülllinie. (Gesamtkapazität: 4 l)

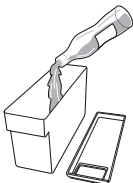

- 4 Nach dem Befüllen mit Wasser schließen Sie den Deckel oder die Kappe des Wasserspendertanks.

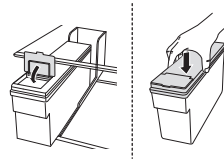

- 5 Setzen Sie den Wasserspendertank wieder auf die Kühlschrankablage.

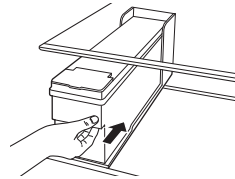

⚠️ WARNUNG

- Bitte füllen Sie die Eismaschine oder den Wassertank nur mit Trinkwasser.
- Füllen Sie den Wassertank weder mit anderen Getränken außer Wasser noch mit heißem Wasser.

⚠️ ACHTUNG

- Wenden Sie beim Aus- oder Einbau des Wassertanks keine übermäßige Kraft auf. Dies kann Schäden am Gerät oder Verletzungen verursachen.
- Kinder sollten vom Wassertank ferngehalten werden.

HINWEIS

- Vor der ersten Verwendung des Wassertanks nach der Installation des Geräts, sollte er vor dem Befüllen mit Wasser gereinigt werden.
- Prüfen Sie, ob der Wassertank richtig in das Gerät eingesetzt wurde. Wenn er nicht richtig eingesetzt ist, kann Wasser aus dem Tank auslaufen und in das Gerät gelangen.

- Wenn im Wasserspendertank nicht genügend Wasser vorhanden ist, kann die Größe und Menge der Eiswürfel beeinträchtigt werden, was dazu führen kann, dass kein Eis hergestellt wird.
- Wenn sich kein Wasser im Wassertank befindet, kann die Kaltwasserfunktion und die Eisspenderfunktion des Spenders nicht verwendet werden. Prüfen Sie, ob sich Wasser im Wasserspendertank befindet und füllen Sie ihn bei Bedarf mit Wasser auf.
- Warten Sie mindestens 15 Sekunden, bevor Sie den Wassertank herausnehmen, nachdem Sie das letzte Mal Wasser gezapft oder Eiswürfel entnommen haben.
- Geräusche aus dem Wassertank sind normal, wenn die automatische Eismaschine mit Wasser aus dem Spender versorgt wird. Dies ist kein Anzeichen für eine Fehlfunktion.
- Das erste Eis und Wasser, das ausgegeben wird, kann Partikel oder Gerüche aus der Wasserleitung oder dem Wassertank enthalten.
- Sollte verfärbtes Eis ausgegeben werden, überprüfen Sie den Wassertank und die Wasserleitung als mögliche Quelle. Wenn das Problem weiter besteht, nehmen Sie Kontakt mit dem Kundeninformationszentrum von LG Electronics auf. Verwenden Sie das Eis oder Wasser nicht, bis das Problem behoben ist.
- Berühren Sie die Eisausgabe oder die Eismaschine nicht mit der Hand oder mit einem Werkzeug.
- Geben Sie zuerst das Eis in ein Glas, bevor Sie es mit Wasser oder anderen Getränken füllen. Wenn Eis in ein Glas gegeben wird, das bereits Flüssigkeit enthält, können Spritzer auftreten.
- Verwenden Sie niemals ein Glas, das sehr schmal oder tief ist. Eis kann im Zulauf stecken bleiben und die Leistung des Geräts mindern.
- Halten Sie das Glas in einem geeigneten Abstand vor der Eisausgabe. Wenn das Glas zu nahe an die Ausgabe gehalten wird, kann dies die Eisausgabe verhindern.
- Entsorgen Sie das Eis im Inneren des Eisbehälters, wenn Sie in den Urlaub fahren oder wenn es zu einem längeren Stromausfall kommt. Schmilzt das Eis, kann Wasser aus dem Spender auf den Boden tropfen.

Eismaschine

Diese Funktion ist nur bei einigen Modellen verfügbar.

Dieses Zubehör variiert je nach Modell.

Vor der Verwendung der In-Door-Eismaschine

- Die Eismaschine beginnt normalerweise mit der Herstellung von Eis etwa 48 Stunden nach der Erstinbetriebnahme des Geräts.
- Wenn der Eisbehälter vollständig mit Eis gefüllt ist, stoppt die Herstellung.
- Geräusche von Eis, das in den Behälter fällt, sind normal.
- Wenn Eiswürfel für einen längeren Zeitraum im Eisbehälter aufbewahrt werden, können Sie zusammenkleben, und lassen sich nicht leicht voneinander trennen. Leeren Sie in einem solchen Fall den Eisbehälter und lassen Sie frisches Eis herstellen.

⚠ ACHTUNG

- Es ist normal, dass nach dem Austausch des Wasserfilters milchiges oder trübes Wasser abgegeben wird. Die Luft im Wasser wird sich nach einiger Zeit klären und ist sicher zu trinken.

Gefrierschrank-Eismaschine

Der automatische Eisbereiter kann innerhalb von 24 Stunden automatisch 40-84 Würfel gleichzeitig herstellen, wenn die Bedingungen günstig sind. Die Menge kann sich je nach Umgebung verändern (Raumtemperatur um das Gerät herum, wie oft die Tür geöffnet wird, Menge des Essens, das im Gerät gelagert wird usw.).

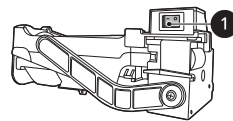

- ① Stromschalter

⚠ ACHTUNG

- Greifen Sie bitte nicht mit Ihren Händen in den mechanischen Teil der automatischen Eismaschine wie den Eisbehälter oder den Eisspender.
- Nehmen Sie nicht die Abdeckung der Eismaschine ab. Berühren Sie keinen mechanischen Teil der Eismaschine. Dies kann zu Verletzungen führen.

Herausnehmen/ Wiedereinsetzen des Eisbehälters

Der Eisausgabeschacht kann durch Frost blockiert werden, wenn nur zerstoßenes Eis verwendet wird. Entfernen Sie Eisablagerungen in der Leitung nach Ausbau des Eisbehälters mit einem Gummispatel. Ein regelmäßiges Ausgeben von Eiswürfeln kann Eisablagerungen verhindern.

- 1 Halten Sie den Deckel der automatischen Eismaschine fest und entfernen Sie ihn, indem Sie ihn nach oben anheben.

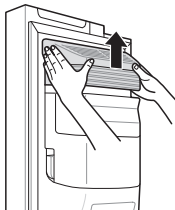

- 2 Um die automatische Eismaschine auszuschalten, stellen Sie den Schalter der Eismaschine auf AUS (O).

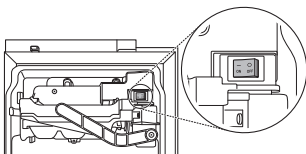

- 3 Halten Sie den Eisbehälter mit beiden Händen und ziehen Sie ihn heraus, indem Sie ihn nach oben anheben.

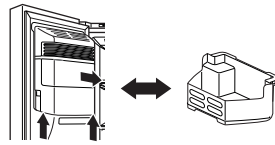

- 4 Nehmen Sie den Einbau in umgekehrter Reihenfolge wie den Ausbau vor.

⚠ ACHTUNG

- Bitte berühren Sie die mechanischen Teile der automatischen Eismaschine weder mit den Händen noch mit Werkzeugen. Ansonsten kann es zu Schäden am Gerät oder Verletzungen kommen.
- Nehmen Sie die automatische Eismaschine nicht auseinander, reparieren Sie sie nicht und versuchen Sie nicht, sie zu verändern. Diese Aufgaben sollten nur von einem Fachmann durchgeführt werden.
- Beachten Sie, dass die automatische Eismaschine bei geöffneter Tür des Tiefkühlers ständig weiterarbeitet, falls der Schalter der automatischen Eismaschine auf der Ein-Position steht.
- Halten Sie Kinder vom Spender fern.
- Wenn Sie das Eisfach wieder einsetzen, achten Sie darauf, dass es richtig sitzt. Wenn es schräg oder uneben eingefügt ist, kann es sein, dass es aufgrund von fehlendem Sensorkontakt kein Eis mehr produziert.

Ein-/Ausschalten der Eismaschine

Um die automatische Eismaschine ein-/ auszuschalten, drücken Sie den Netzschalter an der Eismaschine auf die Position EIN (|) oder AUS (O).

Normale Geräusche, die Sie hören können

Das Wasserventil der Eismaschine wird summen, wenn sich die Eismaschine mit Wasser füllt. Wenn sich der Netzschalter in der Position EIN (I) befindet, summt er auch dann, wenn er noch nicht an den Wasseranschluss angeschlossen ist. Um das Summen zu stoppen, stellen Sie den Netzschalter auf AUS (O).

HINWEIS

- Lassen Sie den Strom zur Eismaschine nicht eingeschaltet, wenn die Wasserleitung nicht angeschlossen ist. Andernfalls kann die Eismaschine beschädigt werden.

Vorbereitung für den Urlaub

Wenn die Umgebungstemperatur unter den Gefrierpunkt sinkt, lassen Sie das Wasserversorgungssystem von einem qualifizierten Techniker entleeren, um ernsthafte Sachschäden durch Überschwemmungen zu vermeiden, die durch gerissene Wasserleitungen oder -anschlüsse verursacht werden. Stellen Sie den Netzschalter der Eismaschine auf AUS (O) und schalten Sie die Wasserzufuhr zum Gerät ab.

HINWEIS

- Die Eisbehälter sollten immer dann entleert werden, wenn der Ein-/Ausschalter des Eisbereiters auf die Position AUS (O) gestellt wird.

InstaView

Diese Funktion ist nur bei einigen Modellen verfügbar.

Die Verwendung von InstaView Door in Door

Mit der **InstaView Door in Door** können Sie sehen, ob Ihnen häufig verwendete Artikel wie Getränke

und Snacks ausgehen, ohne die Kühlschranktür öffnen zu müssen.

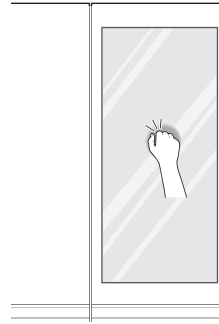

- 1 Klopfen Sie zweimal auf das Glas, um das LED-Licht in der **Door in Door** zu aktivieren oder zu deaktivieren.
- 2 Das LED-Licht schaltet sich automatisch nach 10 Sekunden ab.

⚠ ACHTUNG

- Öffnen Sie die Tür des Geräts nicht, während die Door-in-Door offen ist und umgekehrt. Die Door-in-Door kann von der Ecke der Tür getroffen und beschädigt werden.

HINWEIS

- Die **InstaView Door in Door** Funktion ist deaktiviert, wenn die rechte oder die linke Gefrierschranktür geöffnet sind, bis zu 2 Sekunden nachdem eine Tür geschlossen wurde, und wenn der Eisspender verwendet wird.
- Klopfen Sie in die Glasmitte. Klopfen am Rand des Glases aktiviert die **InstaView Door in Door**-Funktion nicht ordnungsgemäß.
- Klopfen Sie hart genug, sodass ein Klopfen zu hören ist.
- Die **InstaView Door in Door** Funktion kann sich selbst aktivieren, wenn in der Nähe des Kühlschranks ein lautes Geräusch auftritt.

HINWEIS

- Reinigen Sie die Glastür mit einem trockenen Tuch. Um hartnäckige Flecken zu entfernen, befeuchten Sie ein sauberes Tuch leicht mit lauwarmem Wasser oder einem Glasreiniger. Sprühen Sie keinen Glasreiniger direkt auf die Glastür.

Door in Door

Diese Funktion ist nur bei einigen Modellen verfügbar.

Die Door-in-Door verwenden

Ziehen Sie den Hebel an der Unterseite der Tür nach oben, bis sich die Door in Door öffnet.

Es steht viel Stauraum im Inneren der Door in Door und den Körben in der Umgebung zur Verfügung, sodass Sie Lebensmittel auf organisierte Weise aufbewahren können.

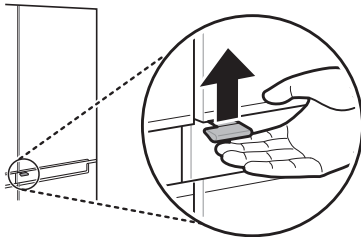

⚠ ACHTUNG

- Öffnen Sie die Tür des Geräts nicht, während die Door-in-Door offen ist und umgekehrt. Die Door-in-Door kann von der Ecke der Tür getroffen und beschädigt werden.

Herausnehmen/ Wiedereinsetzen des Gehäuses der Door-in-Door

⚠ ACHTUNG

- Entfernen Sie den Inhalt vor der Entnahme aus dem Door-in-Door-Fach.

- 1 Öffnen Sie die Türen vollständig und entnehmen Sie den Inhalt des Door-in-Door-Gehäuses. Heben Sie das Door-in-Door-Gehäuse an und ziehen Sie es heraus.

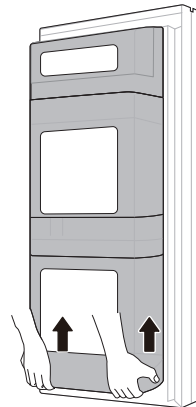

- 2 Nehmen Sie den Einbau in umgekehrter Reihenfolge wie den Ausbau vor.

Schublade

⚠ ACHTUNG

- Entleeren Sie die Schubladen immer, bevor Sie sie herausnehmen, und benutzen Sie beim Herausnehmen und Wiedereinsetzen beide Hände.
- Stellen Sie sicher, dass die Kühlschrantüren vollständig geöffnet sind, bevor Sie die Schubladen herausnehmen und wiedereinsetzen.

Die Gemüseschublade benutzen

*1 Diese Funktion ist nur bei einigen Modellen verfügbar.

Die Luftfeuchtigkeit in der Gemüsefrischhalteschublade kann durch Schieben des Reglers in eine bestimmte Richtung geregelt werden.

- Wenn er auf die linke Seite verschoben wird, ist die Luftführung offen und lässt Luft durch die Schublade zirkulieren, um Feuchtigkeit zu reduzieren.
- Wird der Regler auf die rechte Seite verschoben, ist sie geschlossen und hält die Feuchtigkeit, die sich derzeit in der Crisper-Schublade befindet, aufrecht.

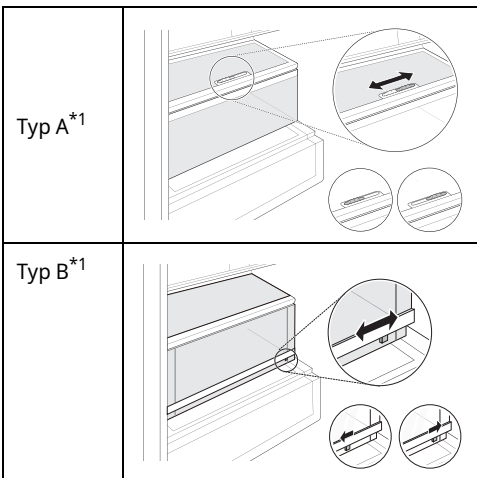

Herausnehmen/ Wiedereinsetzen der Schubladen

- 1 Nehmen Sie den Inhalt aus der Schublade heraus. Halten Sie den Griff der

Gemüseschubladen fest und ziehen Sie sie vorsichtig heraus.

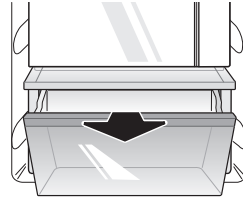

- 2 Heben Sie die Gemüseschublade nach oben und ziehen Sie sie heraus.

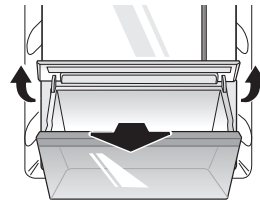

- 3 Nehmen Sie den Einbau in umgekehrter Reihenfolge wie den Ausbau vor.

⚠ ACHTUNG

- Entleeren Sie die Schubladen immer, bevor Sie sie herausnehmen, und benutzen Sie beim Herausnehmen und Wiedereinsetzen beide Hände.
- Stellen Sie sicher, dass die Kühlschrantüren vollständig geöffnet sind, bevor Sie die Schubladen herausnehmen und wieder einbauen.

Ablage

⚠ ACHTUNG

- Glasböden sind schwer. Seien Sie besonders vorsichtig, wenn Sie diese herausnehmen.
- Reinigen Sie Glasböden nicht mit warmem Wasser, so lange sie kalt sind. Glasböden könnten springen und brechen, wenn sie einem raschen Temperaturwechsel ausgesetzt werden.

Herausnehmen/ Wiedereinsetzen der Ablage

- 1 Kippen Sie die Vorderseite des Regals nach oben und heben Sie das Regal gerade nach oben.
- 2 Ziehen Sie das Regal heraus.

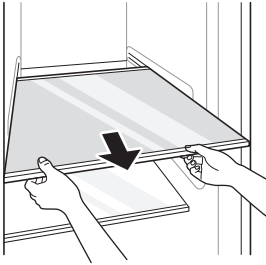

- 3 Nehmen Sie den Einbau in umgekehrter Reihenfolge wie den Ausbau vor.

⚠ ACHTUNG

- Glasböden sind schwer. Seien Sie besonders vorsichtig, wenn Sie diese herausnehmen.
 - Reinigen Sie Glasböden nicht mit warmem Wasser, so lange sie kalt sind. Glasböden könnten springen und brechen, wenn sie einem raschen Temperaturwechsel ausgesetzt werden.
 - Achten Sie darauf, dass die Regale gerade sind. Ist dem nicht so, können die Regale oder Nahrungsmittel herunterfallen.
-

Türkorb

Herausnehmen/ Wiedereinsetzen des Türkorbs

- 1 Halten Sie das Fach an beiden Enden und heben Sie es nach oben heraus.

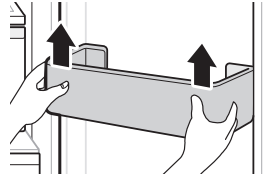

- 2 Zum Einbau der Körbe führen Sie die Ausbausritte in umgekehrter Reihenfolge durch.

INTELLIGENTE FUNKTIONEN

LG ThinQ-App

Diese Funktion steht nur bei Modellen mit WLAN zur Verfügung.

Mithilfe der **LG ThinQ**-App können Sie über ein Smartphone mit dem Gerät kommunizieren.

Die Funktionen der LG ThinQ-App

Kommunizieren Sie mit dem Gerät von einem Smartphone aus, über das Sie die komfortablen intelligenten Funktionen verwenden können.

Smart Diagnosis

- Wenn bei der Verwendung des Geräts ein Problem auftritt, kann Ihnen diese intelligente Diagnosefunktion helfen, das Problem zu diagnostizieren.

Einstellungen

- Hier können verschiedene Optionen auf dem Gerät oder in der App eingestellt werden.

HINWEIS

- Wenn Sie Ihren drahtlosen Router, Internetanbieter oder Ihr Passwort ändern, löschen Sie das registrierte Gerät aus der **LG ThinQ**-Anwendung und registrieren Sie es erneut.
- Um die Gerätefunktionalität zu verbessern, kann die App ohne Benachrichtigung des Nutzers geändert werden.
- Funktionen können sich je nach Modell unterscheiden.

Vor der Verwendung der LG ThinQ-App

- 1 Überprüfen Sie den Abstand vom Gerät zum kabellosen Router (WLAN-Netzwerk).
 - Wenn der Abstand zwischen dem Gerät und dem WLAN-Router zu groß ist, kann die Signalstärke schwach sein. In diesem Fall

dauert die Registrierung sehr lange oder die Installation kann fehlschlagen.

- 2 Schalten Sie das **Mobile Netz** oder die **Mobilien Daten** auf Ihrem Smartphone aus.

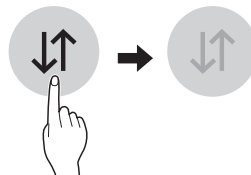

- 3 Verbinden Sie Ihr Smartphone mit dem Router.

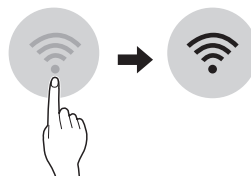

HINWEIS

- Um die WLAN-Verbindung zu überprüfen, stellen Sie sicher, ob die Wi-Fi-Anzeige auf dem Bedienfeld leuchtet.
- Das Gerät unterstützt nur 2,4 GHz WLAN-Netzwerke. Kontaktieren Sie Ihren Internetanbieter oder sehen Sie im Handbuch Ihres kabellosen Routers nach, um Ihre Netzwerkfrequenz in Erfahrung zu bringen.
- **LG ThinQ** ist für keine Netzwerkbedingungen, Fehler oder Störungen bzw. Fehler, die durch Netzwerkverbindung verursacht wurden, verantwortlich.
- Wenn das Gerät Schwierigkeiten hat, sich mit dem WLAN-Netzwerk zu verbinden, kann es sein, dass es zu weit vom Router entfernt ist. Erwerben Sie ggf. einen WLAN-Repeater (Reichweitenerweiterung), um die WLAN-Signalstärke zu verbessern.
- Die WLAN-Verbindung könnte wegen der Heimnetzwerkumgebung nicht aufgenommen oder unterbrochen werden.

HINWEIS

- Die Netzwerkverbindung arbeitet möglicherweise aufgrund Ihres Internet-Service-Providers nicht störungsfrei.
- Die Umgebung des drahtlosen Netzwerkes kann das drahtlose Netzwerk verlangsamen.
- Das Gerät kann aufgrund von Problemen mit der drahtlosen Signalübertragung nicht registriert werden. Ziehen Sie den Stecker des Geräts aus und warten Sie ca. eine Minute, bevor Sie es erneut versuchen.
- Wenn die Firewall Ihres WLAN-Routers aktiviert ist, müssen Sie sie deaktivieren oder eine Ausnahme hinzufügen.
- Der Name des WLAN-Netzwerkes (SSID) sollte aus einer Kombination aus lateinischen Buchstaben und Zahlen bestehen (Verwenden Sie keine Sonderzeichen).
- Die Smartphone-Benutzeroberfläche kann je nach Betriebssystem und Hersteller unterschiedlich ausfallen.
- Wenn das Sicherheitsprotokoll des Routers auf **WEP** eingestellt ist, ist es möglich, dass Sie kein Netzwerk einrichten können. Bitte ändern Sie die Einstellung auf ein anderes Sicherheitsprotokoll (wir empfehlen **WPA2**) und registrieren Sie das Produkt erneut.

Installation der LG ThinQ-App

Suchen Sie auf einem Smartphone nach der **LG ThinQ** App im Google Play Store bzw. Apple App Store. Befolgen Sie die Anweisungen, um die Anwendung herunterzuladen und zu installieren.

Verbindung zum WLAN herstellen

Bei Verwendung der **LG ThinQ**-Anwendung, ermöglicht die Taste **Wi-Fi** dem Gerät, eine Verbindung mit dem WLAN-Heimnetzwerk herzustellen. Die Wi-Fi-Anzeige zeigt den Status des Anschlusses des Geräts an das Netzwerk an. Die Wi-Fi-Anzeige leuchtet, wenn das Gerät mit dem Wi-Fi-Netzwerk verbunden ist.

• Erstmalige Geräteregistrierung

Führen Sie die Anwendung **LG ThinQ** aus und befolgen Sie bitte die in der Anwendung aufgezeigten Instruktionen, um das Gerät zu registrieren.

• Das Gerät neu registrieren oder einen anderen Benutzer registrieren

Für 3 Sekunden die Taste **Wi-Fi** gedrückt halten, um die Funktion vorübergehend auszuschalten. Führen Sie die Anwendung **LG ThinQ** aus und befolgen Sie bitte die in der Anwendung aufgezeigten Instruktionen, um das Gerät zu registrieren.

HINWEIS

- Um die WLAN-Funktion zu deaktivieren, halten Sie die Taste **Wi-Fi** für 3 Sekunden gedrückt. Die Wi-Fi-Anzeige wird ausgeschaltet.

Information: Hinweis bezüglich Open-Source-Software

Um den in diesem Produkt enthaltenen Quellcode unter der GPL, LGPL, MPL und anderen Open-Source-Lizenzen, die zur Offenlegung des Quellcodes verpflichten, zu erhalten und um Zugang zu allen genannten Lizenzbedingungen, Copyright-Hinweisen und anderen relevanten Dokumenten zu erhalten, besuchen Sie bitte <https://opensource.lge.com>.

LG Electronics bietet gegen eine kostendeckende Gebühr (Medium, Versand und Bearbeitung) den Quellcode auf CD-ROM an. Senden Sie dazu eine Anfrage per E-Mail an: opensource@lge.com.

Dieses Angebot gilt für jeden, der diese Informationen erhält, für einen Zeitraum von drei Jahren nach der letzten Lieferung dieses Produkts.

Smart Diagnosis

Verwenden Sie diese Funktion, um Probleme mit Ihrem Gerät zu diagnostizieren und zu lösen.

HINWEIS

- Aus Gründen, die nicht auf die Fahrlässigkeit von LG Electronics zurückzuführen sind, ist es

möglich, dass der Dienst aufgrund externer Faktoren wie beispielsweise Nichtverfügbarkeit oder Trennung der WLAN-Verbindung, lokalen App Store-Richtlinien oder Nichtverfügbarkeit der App nicht verfügbar ist.

- Die Funktion kann ohne vorherige Ankündigung geändert werden und je nach Standort eine andere Form haben.

Die Verwendung von LG ThinQ zum Diagnostizieren von Problemen

Wenn bei Ihrem mit WLAN ausgestatteten Gerät ein Problem auftritt, kann es mithilfe der **LG ThinQ**-App Fehlerdaten auf ein Smartphone übertragen.

- Starten Sie die **LG ThinQ**-App und wählen Sie im Menü die **Smart Diagnosis**-Funktion. Befolgen Sie die Anweisungen in der **LG ThinQ**-App.

Die Verwendung der akustischen Diagnose zum Diagnostizieren von Problemen

Gehen Sie nach den folgenden Anweisungen vor, um die akustische Diagnosemethode zu verwenden.

- Starten Sie die **LG ThinQ**-App und wählen Sie im Menü die **Smart Diagnosis**-Funktion. Befolgen Sie die Anweisungen für die akustische Diagnose in der **LG ThinQ**-App.

- 1 Drücken Sie die Taste **Lock**, um die Sperrfunktion zu aktivieren.
 - Wenn die Anzeige für mehr als 5 Sekunden verriegelt ist, müssen Sie die Verriegelung deaktivieren und es dann erneut aktivieren.

- 2 Öffnen Sie die Tür des Kühlschranks und halten Sie das Telefon oben rechts an die Lautsprecheröffnung.

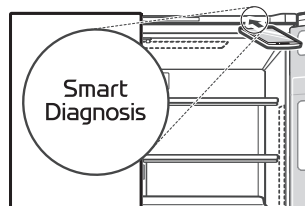

- 3 Halten Sie die Taste **Freezer** mindestens drei Sekunden lang gedrückt, während Sie das Telefon an den Lautsprecher halten, bis die Datenübertragung abgeschlossen ist.
- 4 Nach Abschluss der Datenübertragung wird die Diagnose in der App angezeigt.

HINWEIS

- Um die besten Ergebnisse zu erzielen, das Telefon nicht bewegen, während die Töne übertragen werden.

WARTUNG

Reinigung

Allgemeine Reinigungstipps

- Das manuelle Auftauen, die Wartung oder Reinigung des Geräts während der Lagerung der Lebensmittel im Gefrierschrank kann die Temperatur der Lebensmittel erhöhen und ihre Haltbarkeit verkürzen.
- Reinigen Sie regelmäßig alle Oberflächen, die mit Lebensmitteln in Kontakt kommen können.
- Reinigen Sie das Innere oder Äußere des Geräts nicht mit einer groben Bürste, Zahnpasta oder brennbaren Materialien. Verwenden Sie keine Reinigungsmittel, die entzündliche Inhaltsstoffe enthalten. Dies kann zu Verfärbungen oder Schäden am Gerät führen.
 - Entzündliche Substanzen: Alkohol (Ethanol, Methanol, Isopropylalkohol, Isobutylalkohol etc.), Verdünnungsmittel, Bleiche, Benzol, entzündliche Flüssigkeiten, Scheuermittel, etc.
- Kontrollieren Sie nach der Reinigung, ob das Netzkabel beschädigt ist.

Reinigung der Außenseite

- Während der Reinigung der Lüftungsöffnungen an der Außenseite des Geräts mittels Staubsauger sollte das Stromkabel nicht angesteckt sein, um eine statische Entladung zu verhindern, die zur Beschädigung des Geräts oder zu einem elektrischen Schlag führen kann. Es ist empfehlenswert, die Abdeckungen der rückseitigen und seitlichen Lüftungsöffnungen regelmäßig zu reinigen, um einen verlässlichen und sparsamen Betrieb aufrechtzuerhalten.
- Halten Sie die Lüftungsöffnungen an der Außenseite des Geräts sauber. Verstopfte Lüftungsöffnungen können zu Bränden oder Schäden am Gerät führen.
- Reinigen Sie die Außenseite des Geräts mit einem sauberen Schwamm oder einem weichen Lappen und warmem Wasser mit einem milden Reinigungsmittel. Verwenden Sie keine rauen oder scheuernden Reiniger. Trocknen Sie das

Gerät sorgfältig mit einem weichen Tuch ab. Verwenden Sie zur Reinigung der Edelstahltüren keine schmutzigen Tücher. Verwenden Sie immer ein speziell dafür bestimmtes Tuch und wischen Sie in dieselbe Richtung wie die Maserung. Dies verhindert, dass die Oberfläche fleckig wird und ihren Glanz verliert.

Reinigung der Innenseite

- Beim Ausbau von Regalen und Schubfächern aus dem Gerät entfernen Sie bitte alle Lebensmittel, um Verletzungen und Beschädigungen zu vermeiden.
- Bitte nehmen Sie die Regale und Schubfächer heraus, reinigen sie mit Wasser und trocknen sie anschließend gründlich, bevor Sie sie wieder einbauen.
- Wischen Sie regelmäßig die Dichtungen der Türen mit einem feuchten weichen Tuch ab.
- Spritzer und Flecken auf den Türbehältern sollten entfernt werden, da diese die Lagerfähigkeit der Behälter beeinträchtigen und sie sogar beschädigen könnten.
- Die Schubfächer oder Behälter niemals im Geschirrspüler reinigen. Die Teile können durch Hitzeeinwirkung verformt werden.
- Die Abtauautomatik im Gerät gewährleistet, dass sich unter normalen Betriebsbedingungen im Ablagefach kein Eis bildet. Sie müssen es nicht manuell abtauen.

Reinigung der Kondensatorabdeckung

Verwenden Sie einen Staubsauger mit einer Bürste, um die Kondensatorabdeckung und Öffnungen zu reinigen. Entfernen Sie bitte nicht die Platte, welche den Wicklungsbereich des Kondensators abdeckt.

Wir empfehlen, dies alle 12 Monate zu tun, um die Betriebseffizienz aufrechtzuerhalten.

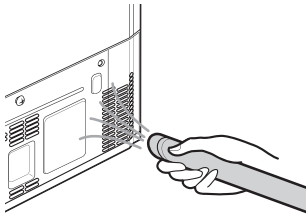

Luftfilter

Austausch des Pure-N-Fresh-Filters (Optional)

Diese Funktion ist nur bei einigen Modellen verfügbar.

Ersetzen den Luftfilter:

- Etwa alle 12 Monate.
- Wenn das **Replace**-Symbol aufleuchtet.

Zum Kauf des Luftfilters:

- Kontaktieren Sie Ihren lokalen Händler oder den Kundendienst von LG Electronics. Weitere Informationen erhalten Sie auf unserer Website lg.com.

1 Wenn das **Replace**-Symbol auf dem Bedienfeld aufleuchtet, tauschen Sie den Luftfilter aus.

2 Nach Austausch des Filters, setzen Sie die Filterabdeckung durch Drehen entgegen dem Uhrzeigersinn wieder ein.

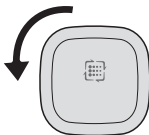

3 Bauen Sie den Filter aus der Abdeckung aus und tauschen Sie diesen gegen einen neuen Luftfilter aus.

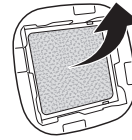

4 Setzen Sie die Filterabdeckung durch Drehen im Uhrzeigersinn ein.

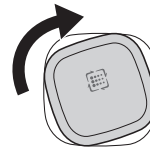

5 Um den Austauschzeitraum für den Filteraustausch neu einzustellen, halten Sie den **Pure N Fresh**-Druckknopf auf dem Bedienfeld für mindestens 3 Sekunden gedrückt. Das **Replace**-Symbol auf dem Bedienfeld schaltet sich ab.

⚠ ACHTUNG

- Wenn Sie den Filter mit Wasser abwaschen, die Filterleistung sich ebenfalls verschlechtern kann.
- Man muss mit Vorsicht vorgehen, um die Richtung der Filter, die in die Filterabdeckung eingesetzt werden müssen, nicht zu verändern.

Wasserfilter

Ersetzen des Wasserfilters

⚠ WARNUNG

- Lassen Sie Kinder während der Installation dieses Produkts keinen Zugang zu Kleinteilen haben.

⚠️ WARNUNG

- Nicht mit Wasser verwenden, das mikrobiologisch unsicher oder von unbekannter Qualität ist, oder ohne angemessene Desinfektion vor oder nach Verwendung des Systems. Systeme, die für die Zystenreduzierung zertifiziert sind, können für desinfiziertes Wasser verwendet werden, das filtrierbare Zysten enthalten kann.

⚠️ ACHTUNG

- Nicht installieren, wenn der Wasserdruck 1 MPa übersteigt. Wenn Ihr Wasserdruck 1 MPa überschreitet, müssen Sie ein Druckbegrenzungsventil installieren. Wenden Sie sich an einen Installateur, wenn Sie sich nicht sicher sind, wie Sie Ihren Wasserdruck überprüfen können.
- Installieren Sie das Gerät nicht an Orten, an denen Wasserschlagbedingungen auftreten können. Wenn Wasserschlaggefahr besteht, müssen Sie einen Wasserschlagdämpfer installieren. Setzen Sie sich mit einem Installateur in Verbindung, wenn Sie sich nicht sicher sind, wie Sie diesen Zustand überprüfen können.
- Installieren Sie nicht an Warmwasserversorgungsleitungen. Die maximale Betriebswassertemperatur dieses Filtersystems beträgt 37,8 °C.
- Schützen Sie den Filter vor dem Einfrieren. Entleeren Sie den Filter, wenn die Temperatur unter 4,4 °C fällt.
- Die Einwegfilterpatrone MUSS alle 6 Monate ersetzt werden, bei der Nennkapazität oder wenn eine merkliche Verringerung der Flussrate auftritt.
- Wenn eine Rückflussverhinderungsvorrichtung in einem Wassersystem installiert ist, muss eine Vorrichtung zur Druckkontrolle aufgrund thermischer Ausdehnung installiert werden.
- Stellen Sie sicher, dass alle Rohrleitungen und Anschlüsse sicher und Leckage frei sind.

HINWEIS

- Obwohl die Prüfung unter Standard-Laborbedingungen durchgeführt wurde, kann die tatsächliche Leistung variieren.
- Es ist unbedingt erforderlich, dass die vom Hersteller empfohlenen Installations-, Wartungs- und Filterwechselanforderungen durchgeführt werden, damit das Produkt die beworbene Leistung erbringt.

Ersetzen des Wasserfilters (Modelle mit Wasseranschluss)

*1 Diese Funktion ist nur bei einigen Modellen verfügbar.

Der Filter muss alle 6 Monate gewechselt werden, oder wenn die Anzeigeleuchte aufleuchtet oder die Leistung des Wasserspenders abnimmt.

- Informationen zum Kauf eines Ersatzwasserfilters:
 - Verwenden Sie die Ersatzpatrone: ADQ736939 **
 - Kontaktieren Sie Ihren lokalen Händler oder den Kundendienst von LG Electronics. Weitere Informationen erhalten Sie auf unserer Website lg.com.

Gewindemutter Typ*1

1 Lösen Sie die Schraubkappe.

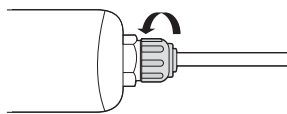

2 Ziehen Sie das Rohr aus der Wasserfilterkappe heraus, bis die farbige Linie **1** sichtbar ist.

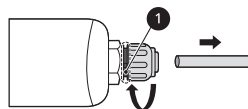

- 3** Drücken Sie das Rohr in die Wasserfilterkappe und stellen Sie sicher, dass das Ende vollständig abdichtet.

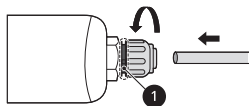

- 4** Ziehen Sie die Schraubkappe fest, bis die farbige Linie im Wasserfilter nicht mehr sichtbar ist.

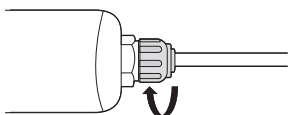

- 5** Drücken Sie die Taste **Water Filter** und halten Sie sie drei Sekunden lang gedrückt. Damit wird das **Replacement Filter**-Symbol zurückgesetzt. Der neue Wasserfilter wurde aktiviert.

- 6** Geben Sie etwa 5 Minuten lang Wasser ab, um eingeschlossene Luft und Verunreinigungen aus dem System zu entfernen.

Steckverbindungstyp*1

- 1** Entfernen Sie die Schraubkappe.

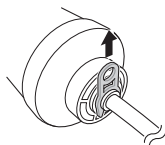

- 2** Ziehen Sie das Rohr aus dem Wasserinstallateur heraus.

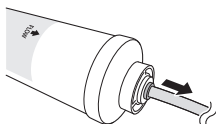

- 3** Drücken Sie das Rohr in der Wasserfilter und stellen Sie sicher, dass das Ende vollständig abdichtet.

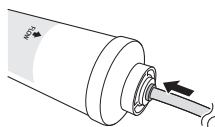

- 4** Setzen Sie die Schraubkappe fest, bis die farbige Linie im Wasserfilter nicht mehr sichtbar ist.

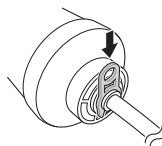

- 5** Drücken Sie die Taste **Water Filter** und halten Sie sie drei Sekunden lang gedrückt. Damit wird das **Replacement Filter**-Symbol zurückgesetzt. Der neue Wasserfilter wurde aktiviert.

- 6** Geben Sie etwa 5 Minuten lang Wasser ab, um eingeschlossene Luft und Verunreinigungen aus dem System zu entfernen.

⚠ ACHTUNG

- Wenn der Filter nicht ausgetauscht wird, wenn dies erforderlich ist, oder wenn nicht von LG zugelassene Wasserfilter verwendet werden, kann die Filterpatrone auslaufen und Schäden verursachen.

FEHLERBEHEBUNG

Bevor Sie das Servicezentrum anrufen

Eis und Wasser

Symptome	Mögliche Ursache und Lösung
Die Eismaschine produziert kein Eis oder nur eine kleine Menge Eis.	Haben Sie das Gerät erst vor kurzem installiert? <ul style="list-style-type: none"> • Die Eismaschine beginnt normalerweise mit der Herstellung von Eis etwa 48 Stunden nach der Installation des Geräts. • Wenn die Temperatur im Kühlfach zu kalt ist, kann der Wasserfilter einfrieren und den Wasserfluss zur Eismaschine blockieren.
	Haben Sie die Wasserleitung an das Gerät angeschlossen und das Zufuhrventil geöffnet? <ul style="list-style-type: none"> • Bitte schließen Sie die Wasserleitung an das Gerät an und öffnen Sie das Zufuhrventil vollständig.
	Ist der Wasserschlauch geknickt? <ul style="list-style-type: none"> • Wenn der Wasserschlauch geknickt ist, kann dies den Wasserdurchfluss beeinträchtigen.
	Haben Sie vor kurzem eine große Menge Eis entnommen? <ul style="list-style-type: none"> • Die Eismaschine braucht ungefähr 24 Stunden, um mehr Eis zu produzieren. Bitte warten Sie.
	Haben Sie den Schalter an der Eismaschine oder die entsprechende Taste auf dem Bedienfeld eingeschaltet? <ul style="list-style-type: none"> • Schalten Sie bitte den Schalter an der Eismaschine auf I oder stellen Sie die Taste für die Eismaschine auf dem Bedienfeld auf ON. (Weitere Einzelheiten zur Benutzung finden Sie auf der Website von LG Electronics, oder benutzen Sie Ihr Smart-Gerät.)
	Ist die Temperatur des Gefrierbereichs zu hoch eingestellt? <ul style="list-style-type: none"> • Wenn die eingestellte Temperatur zu warm ist, wird das Eis nur langsam oder überhaupt nicht produziert. Für normalen Betrieb der Eismaschine müssen Sie die Gefriertemperatur auf -18 °C einstellen.
	Haben Sie die Tür des Geräts häufig geöffnet? <ul style="list-style-type: none"> • Wenn Sie die Tür häufig öffnen, entweicht kalte Luft, wodurch sich die Geschwindigkeit der Eisherstellung reduziert. Bitte öffnen Sie die Tür nicht zu häufig.
	Ist die Tür des Geräts vollständig geschlossen? <ul style="list-style-type: none"> • Wenn die Tür des Geräts nicht vollständig geschlossen ist, erhöht sich die Temperatur im Gefrierbereich, wodurch sich die Geschwindigkeit der Eisherstellung reduziert. Schließen Sie die Tür vollständig.

Symptome	Mögliche Ursache und Lösung
Es wird kein Eis ausgegeben.	Das Geräusch von ausgegebenem Eis ist nicht zu hören? <ul style="list-style-type: none"> • Bitte wählen Sie auf dem Bedienfeld abwechselnd die Modi für Eiswürfel und zerstoßenes Eis, um das Eis auszugeben.
	Ist die Eisleitung blockiert? (Sie können die Eisleitung überprüfen, indem Sie den Eisbehälter abnehmen.) <ul style="list-style-type: none"> • Das Eis kann nicht richtig ausgegeben werden, wenn die Eisleitung blockiert ist. Bitte überprüfen Sie das Eis regelmäßig und reinigen Sie die Eisleitung regelmäßig.
Es kommt kein Wasser heraus.	Das Zufuhrventil kann abgeschaltet werden. (Nur Modelle mit Wasseranschluss) <ul style="list-style-type: none"> • Öffnen Sie das Wasserzufuhrventil. • Wenn die Temperatur im Kühlfach zu kalt ist, kann der Wasserfilter einfrieren und den Wasserfluss zum Spender blockieren.
	Der Wasserspendertank kann leer sein. (Nur Modelle ohne Wasseranschluss) <ul style="list-style-type: none"> • Füllen Sie den Wasserspendertank auf.
	Ist das Wasserzufuhrventil geschlossen? (Nur Modelle mit Wasseranschluss) <ul style="list-style-type: none"> • Öffnen Sie das Wasserzufuhrventil.
	Verwenden Sie ungefiltertes Wasser? <ul style="list-style-type: none"> • Ungefiltertes Wasser kann eine große Menge verschiedener Schwermetalle oder Fremdkörper enthalten, sodass der Filter schnell verstopft sein kann – unabhängig von der Lebensdauer des Filters.
Das Wasser hat einen ungewöhnlichen Geschmack.	Ist der Geschmack des Wassers anders im Vergleich zu dem Geschmack des Wassers aus dem vorherigen Wasseraufbereiter? <ul style="list-style-type: none"> • Wurde das aufbereitete oder kalte Wasser für einen längeren Zeitraum nicht verwendet?
	Ist es lange her, seit Sie den Filter installiert oder ausgetauscht haben? <ul style="list-style-type: none"> • Wenn ein Filter sehr lange verwendet wird, kann die Reinigungsleistung abnehmen. Es wird empfohlen, den Filter gemäß den Austauschintervallen zu wechseln.
	Haben Sie den Filter in der ersten Phase nach der Installation richtig durchgespült? <ul style="list-style-type: none"> • Wenn Sie den Filter zum ersten Mal installieren oder austauschen, müssen Luft und Aktivkohlerückstände aus dem Filter entfernt werden. Lassen Sie bitte zunächst ca. 5 Liter gereinigtes Wasser durch das Gerät aus dem Spender laufen, indem Sie den Spenderhebelarm drücken. (Aktivkohle ist für den Menschen ungefährlich.)

Symptome	Mögliche Ursache und Lösung
Das Wasser hat einen ungewöhnlichen Geschmack.	<p>Wurde das aufbereitete oder kalte Wasser für einen längeren Zeitraum nicht verwendet?</p> <ul style="list-style-type: none"> • Der Geschmack abgestandenen Wassers kann durch das Bakterienwachstum verändert sein. Lassen Sie ca. 5 Liter Wasser durch das Gerät aus dem Spender laufen (ca. 3 Minuten), indem Sie den Spenderhebelarm drücken.

Kühlen

Symptome	Mögliche Ursache und Lösung
Keine Kühlung oder Tiefkühlung.	<p>Ist die Stromversorgung unterbrochen?</p> <ul style="list-style-type: none"> • Bitte überprüfen Sie den Strom und andere Betriebsmittel.
	<p>Bitte überprüfen Sie den Strom und andere Betriebsmittel.</p> <ul style="list-style-type: none"> • Stecken Sie den Netzstecker ordnungsgemäß in die Steckdose.
	<p>Möglicherweise ist bei Ihnen zu Hause eine Sicherung durchgebrannt oder der Trennschalter wurde ausgelöst. Alternativ ist das Gerät an eine GFCI-Steckdose (Fehlerstrom-Schutzschalter) angeschlossen und der Trennschalter der Steckdose ist ausgelöst worden.</p> <ul style="list-style-type: none"> • Überprüfen Sie den Hauptschaltkasten und ersetzen Sie die Sicherung oder setzen Sie den Schutzschalter zurück. Erhöhen Sie die Sicherungskapazität nicht. Wenn das Problem auf eine Überlastung des Stromkreises zurückzuführen ist, lassen Sie es von einem qualifizierten Elektriker beheben. • Setzen Sie den Trennschalter am GFCI zurück. Wenn das Problem weiterhin besteht, wenden Sie sich an einen Elektriker.
Schlechte Kühlung oder Tiefkühlung.	<p>Ist die Temperatur des Gefriergeräts oder Tiefkühlschranks auf "wärmstes" eingestellt?</p> <ul style="list-style-type: none"> • Stellen Sie die Temperatur des Kühlschranks oder Gefrierschranks auf eine kältere Temperatur ein.
	<p>Beindet sich das Gerät unter direkter Sonneneinstrahlung oder in der Nähe von Hitzequellen, wie Küchenherde oder Mikrowellen?</p> <ul style="list-style-type: none"> • Kontrollieren Sie den Aufstellbereich und stellen Sie das Gerät ggf. in entsprechender Entfernung von wärmeerzeugenden Geräten auf.
	<p>Haben Sie warme Speisen eingelagert, ohne diese vorher abkühlen zu lassen?</p> <ul style="list-style-type: none"> • Bitte lassen Sie warme Speisen zuerst abkühlen, bevor Sie diese in den Gefrierschrank oder den Kühlschrank stellen.
	<p>Haben Sie zu viele Lebensmittel eingelagert?</p> <ul style="list-style-type: none"> • Lassen Sie genügend Platz zwischen den einzelnen Lebensmitteln.

Symptome	Mögliche Ursache und Lösung
Schlechte Kühlung oder Tiefkühlung.	Sind die Gerätetüren fest verschlossen? <ul style="list-style-type: none"> Schließen Sie die Tür fest zu und stellen Sie sicher, dass die eingelagerten Lebensmittel das Schließen der Tür nicht behindern.
	Steht ausreichender Raum rund um das Gerät zur Verfügung? <ul style="list-style-type: none"> Passen Sie die Aufstellungsposition des Geräts so an, dass ausreichender Raum rund um das Gerät vorhanden ist.
In dem Gerät ist ein unangenehmer Geruch wahrnehmbar.	Ist die Temperatur des Gefriergeräts oder Tiefkühlschranks auf "warm" eingestellt? <ul style="list-style-type: none"> Stellen Sie die Temperatur des Kühlschranks oder Gefrierschranks auf eine kältere Temperatur ein.
	Haben Sie intensiv riechende Speisen in das Gerät gestellt? <ul style="list-style-type: none"> Lagern Sie Lebensmittel mit starken Gerüchen in dichten Behältern.
	Gemüse oder Obst kann in einem Schubfach verdorben sein. <ul style="list-style-type: none"> Entsorgen Sie verfaultes Gemüse und reinigen Sie die Gemüseschublade. Lagern Sie Gemüse nicht zu lange in der Gemüseschublade.

Kondensation und Eisbildung

Symptome	Mögliche Ursache und Lösung
Es befindet sich Kondenswasser im Inneren des Geräts oder auf dem Boden der Abdeckung für die Gemüseschiebefächer.	Haben Sie warme Speisen eingelagert, ohne diese vorher abkühlen zu lassen? <ul style="list-style-type: none"> Lassen Sie das heiße Essen erst auskühlen, bevor Sie es in den Kühlschrank oder Gefrierschrank stellen.
	Haben Sie die Gerätetür offen gelassen? <ul style="list-style-type: none"> Wenn die Kondensierung kurz nach dem Schließen aus der Gerätetür weicht, können Sie diese mit einem trockenen Tuch abwischen.
	Nehmen Sie ein übermäßiges Öffnen und Schließen der Gerätetür vor? <ul style="list-style-type: none"> Aufgrund des Temperaturunterschieds zwischen innen und außen kann sich Kondenswasser bilden. Wischen Sie die Feuchtigkeit mit einem trockenen Tuch ab.
	Haben Sie warme oder feuchte Lebensmittel in das Gerät gestellt, ohne sie in einem Behälter versiegelt zu haben? <ul style="list-style-type: none"> Bitte lagern Sie Speisen in einem abgedeckten oder verschlossenen Behälter.
Im Gefrierschrank hat sich Eis gebildet.	Türen können nicht einwandfrei schließen. <ul style="list-style-type: none"> Überprüfen Sie, ob die Abteile für Lebensmittel die Tür blockieren und stellen Sie sicher, dass die Tür dicht geschlossen ist.

Symptome	Mögliche Ursache und Lösung
Im Gefrierschrank hat sich Eis gebildet.	Haben Sie warme Speisen eingelagert, ohne diese vorher abkühlen zu lassen? <ul style="list-style-type: none"> • Bitte lassen Sie warme Speisen zuerst abkühlen, bevor Sie diese in den Gefrierschrank oder den Kühlschrank stellen.
	Ist der Lufteinlass oder -auslass des Gefrierschranks blockiert? <ul style="list-style-type: none"> • Stellen Sie sicher, dass der Lufteinlass oder -auslass nicht blockiert ist, damit die Luft im Inneren zirkulieren kann.
	Ist der Gefrierschrank überfüllt? <ul style="list-style-type: none"> • Bitte lassen Sie genügend Platz zwischen den einzelnen Produkten.
Es hat sich Kondenswasser an der Innen- und Außenseite des Geräts gebildet.	Öffnen oder schließen Sie die Gerätetür häufig oder ist die Gerätetür nicht einwandfrei geschlossen? <ul style="list-style-type: none"> • Es kann sich Eis bilden, wenn Außenluft in das Innere des Geräts dringt.
	Ist das Umfeld des Aufstellortes feucht? <ul style="list-style-type: none"> • Kondenswasser kann an der Außenseite des Geräts auftreten, wenn der Aufstellungsort zu feucht ist, oder an einem feuchten Tag, zum Beispiel bei Regen. Wischen Sie die Feuchtigkeit mit einem trockenen Tuch ab.
Die Seite oder Vorderseite des Geräts ist warm.	Diese Bereiche wurden mit Antikondensations-Röhren ausgerüstet, um die Bildung von Kondensation im Bereich der Tür zu verringern. <ul style="list-style-type: none"> • Das Wärmeablassrohr zur Vermeidung von Kondensation ist, ist an der Vorderseite und Seite des Geräts installiert. Es könnte sich besonders heiß anfühlen, kurz nachdem das Gerät installiert wurde oder während des Sommers. Sie können versichert sein, dass dies kein Problem darstellt und vollkommen normal ist.
Es befindet sich Wasser an der Innen- oder Außenseite des Geräts.	Ist eine Wasserleckstelle in der Nähe des Geräts? <ul style="list-style-type: none"> • Kontrollieren Sie bitte, ob aus dem Spülbecken oder anderswo Wasser ausgetreten ist.
	Befindet sich Wasser auf dem Boden des Geräts? <ul style="list-style-type: none"> • Überprüfen Sie, ob das Wasser von den aufgetauten Lebensmitteln stammt oder von einem zerbrochenen oder umgestürzten Behälter.

Teile und Funktionen

Symptome	Mögliche Ursache und Lösung
Die Gerätetür ist nicht einwandfrei geschlossen.	Weist das Gerät eine Neigung nach vorwärts auf? <ul style="list-style-type: none"> • Stellen Sie die vorderen Füße so ein, dass die Vorderseite leicht angehoben wird.
	Wurden die Schubfächer richtig eingelegt? <ul style="list-style-type: none"> • Bauen Sie die Regale erneut ein, falls erforderlich.

Symptome	Mögliche Ursache und Lösung
Die Gerätetür ist nicht einwandfrei geschlossen.	<p>Haben Sie die Tür mit zu viel Schwung geschlossen?</p> <ul style="list-style-type: none"> Wenn Sie die Tür mit zu viel Kraft oder Schwung schließen, schließt sie möglicherweise nicht richtig. Stellen Sie sicher, dass Sie die Tür nicht zuschlagen. Schließen Sie die Tür sanft.
Es ist schwer, die Gerätetür zu öffnen.	<p>Haben Sie versucht, die Tür unmittelbar nach dem Schließen zu öffnen?</p> <ul style="list-style-type: none"> Wenn Sie versuchen, die Gerätetür innerhalb von einer Minute, nachdem Sie geschlossen wurde, wieder zu öffnen, könnten Sie Schwierigkeiten aufgrund des Drucks im Inneren des Geräts haben. Versuchen Sie die Gerätetür nach ein paar Minuten erneut zu öffnen, sodass sich der Druck im Inneren stabilisieren kann.
Die Türdichtung faltet sich nicht ordnungsgemäß heraus und wieder herein.	<p>Sind die vorderen NivellierungsfüÙe vollständig ausgefahren, steht das Gerät gerade und sind die Türen ausgerichtet?</p> <ul style="list-style-type: none"> Sobald die Türfächer befüllt sind, kann es sein, dass die Türen sich verziehen und die Türdichtung oder die automatische Türöffnerfunktion nicht mehr ordnungsgemäß funktionieren. Die beiden vorderen NivellierungsfüÙe sollten vollständig ausgefahren sein und fest auf dem Boden stehen. Folgen Sie bitte den Anweisungen im Abschnitt „Ausrichtung der Türen“, um die vordere, linke Kühlschranktür so zu erhöhen, dass die Türdichtung wieder ordnungsgemäß funktioniert. Richten Sie die rechte Kühlschranktür so aus, dass sie der linken Kühlschranktür entspricht.
Die Innenleuchte des Geräts schaltet sich nicht ein.	<p>Lampenausfall</p> <ul style="list-style-type: none"> Schließen Sie die Tür und öffnen Sie sie wieder. Wenn sich die Lampe nicht einschaltet, wenden Sie sich an das Kundeninformationszentrum von LG Electronics. Versuchen Sie nicht, die Lampe auszubauen.

Geräusche

Symptome	Mögliche Ursache und Lösung
Das Gerät ist laut und verursacht anomale Geräusche.	<p>Wurde das Gerät auf einem schwachen oder einem nicht einwandfrei nivellierten Boden aufgestellt?</p> <ul style="list-style-type: none"> Nehmen Sie die Aufstellung des Geräts auf einem festen und ebenen Fußboden vor.
	<p>Befindet sich die Rückseite des Geräts in Kontakt mit der Wand?</p> <ul style="list-style-type: none"> Passen Sie die Aufstellungsposition des Geräts so an, dass ausreichender Raum rund um das Gerät vorhanden ist.
	<p>Wurden Gegenstände hinter dem Gerät gestapelt?</p> <ul style="list-style-type: none"> Beseitigen Sie die verstreuten Gegenstände hinter dem Gerät.
	<p>Befindet sich ein Gegenstand auf der Oberseite des Geräts?</p> <ul style="list-style-type: none"> Beseitigen Sie Gegenstände von der Oberseite des Geräts.

Symptome	Mögliche Ursache und Lösung
Klickgeräusche	<p>Die Abtausteuering klickt, wenn der automatische Abtauzyklus beginnt und endet. Die Thermostatsteuerung (oder Gerätesteuerung einiger Modelle) gibt ebenfalls Klicklaute ab, wenn ein Zyklus umgeschaltet wird.</p> <ul style="list-style-type: none"> • Normalbetrieb
Rasselnde Geräusche	<p>Rasselnde Geräusche können vom Kühlmitteldurchfluss stammen, von der Wasserleitung an der Rückseite der Einheit (nur Modelle mit Reinigungsapparat) oder von Gegenständen, die auf der Oberseite oder in der Nähe des Geräts abgestellt wurden.</p> <ul style="list-style-type: none"> • Normalbetrieb
	<p>Das Gerät ist nicht auf ebenem Boden aufgestellt worden.</p> <ul style="list-style-type: none"> • Der Boden gibt nach, ist ungleich oder die Nivellierungsfüße müssen ausgerichtet werden. Weitere Informationen finden Sie im Abschnitt „Ausrichtung der Türen“.
	<p>Das Gerät mit Linearkompressor wurde während des Betriebs verschoben.</p> <ul style="list-style-type: none"> • Normalbetrieb. Wenn der Kompressor die Geräusche nicht innerhalb von drei Minuten einstellt, schalten Sie den Strom ab und dann wieder ein.
Zischende Geräusche	<p>Verdampferventilatoren blasen Luft durch die Abteile des Gefriergeräts oder des Tiefkühlschranks.</p> <ul style="list-style-type: none"> • Normalbetrieb
	<p>Luft wird vom Verflüssigergebläse über den Verflüssiger geleitet.</p> <ul style="list-style-type: none"> • Normalbetrieb
Glucksende Geräusche	<p>Kühlmitteldurchfluss durch das Kühlsystem.</p> <ul style="list-style-type: none"> • Normalbetrieb
Knallende Geräusche	<p>Zusammenziehen und Ausdehnen der Innenwände aufgrund von Temperaturänderungen.</p> <ul style="list-style-type: none"> • Normalbetrieb
Vibrieren	<p>Wenn die Seite oder die Rückseite des Geräts mit einem Schrank oder der Wand in Berührung kommt, kann es sein, dass die normalen Schwingungen des Geräts ein hörbares Geräusch verursachen.</p> <ul style="list-style-type: none"> • Um das Geräusch zu beseitigen, stellen Sie bitte sicher, dass die Seiten und die Rückseite keinen Kontakt mit einer Wand oder einem Schrank haben.

Wi-Fi

Symptome	Mögliche Ursache und Lösung
Es kann sein, dass Ihr Heimgerät und das Smartphone nicht mit dem WLAN-Netzwerk verbunden sind.	Das Passwort für das WLAN, mit dem Sie sich verbinden wollen, ist falsch. <ul style="list-style-type: none"> Suchen Sie das WLAN-Netzwerk, das mit Ihrem Smartphone verbunden ist, und entfernen Sie es. Registrieren Sie dann Ihr Gerät unter LG ThinQ.
	Mobile Daten sind für Ihr Smartphone aktiviert. <ul style="list-style-type: none"> Bitte schalten Sie die Mobilen Daten Ihres Smartphones aus und registrieren Sie das Gerät über das WLAN-Netzwerk.
	Der Name des kabellosen Netzwerks (SSID) ist falsch eingerichtet. <ul style="list-style-type: none"> Der Name des WLAN-Netzwerks (SSID) sollte aus einer Kombination aus lateinischen Buchstaben und Zahlen bestehen (Verwenden Sie keine Sonderzeichen).
	Die Frequenz des Routers ist nicht 2,4 GHz. <ul style="list-style-type: none"> Nur Router mit 2,4 GHz-Frequenz werden unterstützt. Bitte richten Sie den kabellosen Router auf 2,4 GHz ein und verbinden Sie das Gerät mit dem kabellosen Router. Sie können Ihren Internetanbieter oder den Hersteller des Routers um Informationen über die Routerfrequenz bitten.
	Der Abstand zwischen dem Gerät und dem Router ist zu groß. <ul style="list-style-type: none"> Wenn der Abstand zwischen dem Gerät und dem Router zu groß ist, kann es sein, dass das Signal zu schwach und die Verbindung nicht richtig konfiguriert ist. Stellen Sie den Router an einem anderen Ort auf, damit er näher am Gerät ist.

Kundenbetreuung und Hilfe

Kontaktieren Sie den Kundendienst von LG Electronics.

- Informationen zum autorisierten Servicecenter von LG finden Sie auf unserer Webseite unter www.lg.com
- Nur qualifiziertes Servicepersonal vom autorisierten Servicecenter von LG darf das Gerät zerlegen, reparieren oder modifizieren.
- Die Mindestgaranzzeit für dieses Kühlgerät beträgt 24 Monate.
- Ersatzteile, auf die in Verordnung EU 2019/2019 Bezug genommen wird, sind 7 Jahre lang erhältlich (nur Türdichtungen sind 10 Jahre lang erhältlich).
- Wenden Sie sich zum Kauf von Ersatzteilen an den Kundendienst von LG Electronics oder an unsere Webseite unter www.lg.com.

HINWEIS

- Die EU-Verordnung 2019/2019, gültig ab 1. März 2021, bezieht sich auf die Energieeffizienzklassen durch die EU-Verordnung 2019/2016.
- Weitere Informationen über die Energieeffizienz des Geräts finden Sie unter <https://ec.europa.eu>. Suchen Sie dabei nach dem Modellnamen (gültig ab 1. März 2021).

HINWEIS

- Scannen Sie den QR-Code auf dem mit dem Gerät gelieferten Energielabel, das einen Weblink zu den Informationen über die Effizienz des Geräts in der EU EPREL-Datenbank enthält. Bewahren Sie das Energielabel zum späteren Nachschlagen zusammen mit allen anderen mit dem Gerät gelieferten Dokumenten auf (gültig ab 1. März 2021).
- Auf dem Typenschild des Geräts ist der Modellname angegeben.
- Dieses Produkt enthält eine Lichtquelle der Energieeffizienzklasse G.

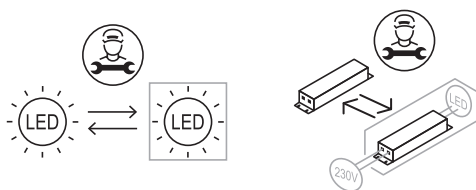

ANHANG

SCHONUNG DER UMWELT

Entsorgung Ihrer Altgeräte



ENGLISH

Disposal of Your Old Appliance

- This crossed-out wheeled bin symbol indicates that waste electrical and electronic products (WEEE) should be disposed of separately from the municipal waste stream.
- Old electrical products can contain hazardous substances so correct disposal of your old appliance will help prevent potential negative consequences for the environment and human health. Your old appliance may contain reusable parts that could be used to repair other products, and other valuable materials that can be recycled to conserve limited resources.
- You can take your appliance either to the shop where you purchased the product, or contact your local government waste office for details of your nearest authorised WEEE collection point. For the most up to date information for your country please see www.lg.com/global/recycling.

БЪЛГАРСКИ

Изхвърляне на стария уред

- Символът със зачертаня контейнер показва, че отпадъците от електрическите и електронните продукти (WEEE) трябва да се изхвърлят отделно от битовите отпадъци.

- Старите електрически продукти могат да съдържат опасни вещества и правилното изхвърляне на Вашия уред ще помогне за предотвратяване на негативните последици за околната среда и човешкото здраве. Вашият стар уред може да съдържа части за многократна употреба, които биха могли да бъдат използвани за ремонт на други продукти, както и други ценни материали, които могат да бъдат рециклирани с цел запазване на ограничените ресурси.
- Можете да занесете Вашия уред или в магазина, от който сте го закупили или можете да се свържете с местния държавен офис за отпадъците, за да получите информация за най-близкия РАЗРЕШЕН WEEE пункт за събиране на отпадъци. За най-актуална информация от Вашата държава, моля, погледнете тук: www.lg.com/global/recycling

ČEŠTINA

Likvidace starého přístroje

- Tento symbol přeškrtnutého koše značí, že odpad z elektrických a elektronických výrobků (WEEE) je nutné likvidovat odděleně od linky komunálního odpadu.
- Staré elektrické výrobky mohou obsahovat nebezpečné látky, takže správná likvidace starých přístrojů pomůže zabránit potenciálním negativním důsledkům pro životní prostředí a lidské zdraví. Staré přístroje mohou obsahovat znovu použitelné díly, které lze použít k opravě dalších výrobků a další cenné materiály, které lze recyklovat a šetřit tak omezené zdroje.
- Přístroj můžete zanést buď do obchodu, kde jste ho zakoupili nebo se obrátit na místní správu komunálních odpadů, kde získáte podrobné informace o autorizovaném sběrném místě WEEE. Pro poslední aktuální informace z vaší země si prosím prostudujte web www.lg.com/global/recycling.



DANSK

Bortskaffelse af dit gamle apparat

- Dette symbol med en affaldsspand med kryds over angiver at elektrisk og elektronisk affald (WEEE) skal bortskaffes og genbruges korrekt, adskilt fra kommunens husholdningsaffald.
- Gamle elektriske produkter kan indeholde farlige stoffer, så når du bortskaffer dit gamle apparat på korrekt vis, hjælper du med at forhindre mulige negative konsekvenser for miljø og mennesker. Dit gamle apparat kan indeholde dele som kan genbruges, fx til at reparere andre produkter, eller værdifulde materialer som kan genbruges og derved begrænse spild af værdifulde ressourcer.
- Du kan enten tage apparatet til den butik hvor du købte det, eller kontakte dit lokale affaldskontor angående oplysninger om det nærmeste, autoriserede WEEE-samlingspunkt. Find de sidste nye oplysninger for dit land på www.lg.com/global/recycling

DEUTSCH

Entsorgung Ihrer Altgeräte

- Das durchgestrichene Symbol eines fahrbaren Abfallbehälters weist darauf hin, dass Elektro- und Elektronik-Produkte (WEEE) getrennt vom Hausmüll entsorgt werden müssen. Bitte entsorgen Sie Altgeräte getrennt von anderem Abfall und bringen Sie diese zu einer ausgewiesenen Sammelstelle für das Recycling von elektrischen und elektronischen Geräten. Falls die Geräte Batterien oder Lampen enthalten, die vom Endverbraucher ohne Beschädigung leicht entnommen werden können, trennen Sie diese bitte vor der Entsorgung von den Hauptgeräten, es sei denn, Sie möchten, dass die alten Geräte wiederverwendet werden (alte Batterien und Lampen werden getrennt gesammelt). Bitte beachten Sie auch, dass Sie persönlich dafür verantwortlich sind, personenbezogene Daten auf dem Gerät zu löschen, bevor Sie Ihre Geräte entsorgen.

- Alte elektrische Produkte können gefährliche Substanzen enthalten, die eine korrekte Entsorgung dieser Altgeräte erforderlich machen, um schädliche Auswirkungen auf die Umwelt und die menschliche Gesundheit zu vermeiden. Ihre ausgedienten Geräte können wiederverwendbare Teile enthalten, mit denen möglicherweise andere Produkte repariert werden können, aber auch sonstige wertvolle Materialien enthalten, die zur Schonung knapper Ressourcen recycelt werden können.
- Sie können Ihr Gerät entweder in den Laden zurückbringen, in dem Sie das Produkt ursprünglich erworben haben oder Sie kontaktieren Ihre Gemeindeabfallstelle für Informationen über die nächstgelegene autorisierte WEEE Sammelstelle. Bitte beachten Sie, dass einige* Vertreter verpflichtet sind :
 - bei der Abgabe eines neuen Elektro- oder Elektronikgerätes an einen Endnutzer ein Altgerät des Endnutzers der gleichen Geräteart unentgeltlich zurückzunehmen, und
 - Altgeräte, die in keiner äußeren Abmessung größer als 25 Zentimeter sind, im Einzelhandelsgeschäft oder in unmittelbarer Nähe hierzu unentgeltlich zurückzunehmen; Wenn Offline oder Online Händler Neugeräte an Privathaushalte liefern, sind sie verpflichtet, Altgeräte direkt bei diesen abzuholen oder Rückgabemöglichkeiten in zumutbarer Entfernung anzubieten. Daher empfehlen wir Ihnen sich für weitere Informationen an Ihren Händler zu wenden.
- LG Electronic Deutschland GmbH ist ordnungsgemäß als Hersteller in Deutschland registriert. Damit trägt LG deutschlandweit zur Sammlung von Elektro- und Elektronik-Altgeräten bei, die Sie in kommunalen Getrenntsammlungen abgeben. Die aktuellsten Informationen finden Sie unter: www.lg.com/global/recycling oder <https://www.lg.com/de/support/altgeraete-rueckgabe>.
 - * Vertreter mit einer Verkaufsfläche für Elektro- und Elektronikgeräte von mindestens 400 Quadratmetern sowie Vertreter von Lebensmitteln mit einer Gesamtverkaufsfläche von mindestens 800 Quadratmetern, die Elektro- und Elektronikgeräte anbieten



ΕΛΛΗΝΙΚΑ

Απόρριψη της παλιάς σας συσκευής

- Αυτό το διαγραμμένο σύμβολο του τροχοφόρου κάδου υποδεικνύει ότι τα απόβλητα ηλεκτρικών και ηλεκτρονικών προϊόντων (ΑΗΗΕ) πρέπει να απορρίπτονται χωριστά από τα γενικά οικιακά απορρίμματα.
- Τα παλιά ηλεκτρικά προϊόντα μπορεί να περιέχουν επικίνδυνες ουσίες και ως εκ τούτου η σωστή απόρριψη της παλιάς σας συσκευής αποτρέπει ενδεχόμενες αρνητικές συνέπειες για το περιβάλλον και την ανθρώπινη υγεία. Η παλιά σας συσκευή μπορεί να περιέχει επαναχρησιμοποιήσιμα ανταλλακτικά που θα μπορούσαν να χρησιμοποιηθούν για την επισκευή άλλων προϊόντων, καθώς και άλλα υλικά αξίας που μπορούν να ανακυκλωθούν για εξοικονόμηση των περιορισμένων φυσικών πόρων.
- Μπορείτε να πάτε τη συσκευή σας, είτε στο κατάστημα από το οποίο αγοράσατε το προϊόν, ή να επικοινωνήσετε το τοπικό γραφείο απορριμμάτων για λεπτομέρειες σχετικά με το πλησιέστερο εγκεκριμένο σημείο συλλογής ΑΗΗΕ (Απόβλητα Ηλεκτρικών και Ηλεκτρονικών Συσκευών). Για τις πιο πρόσφατες πληροφορίες για τη χώρα σας επισκεφθείτε τη διεύθυνση www.lg.com/global/recycling.

ESPAÑOL

Símbolo para marcar AEE

- El símbolo del contenedor de basura tachado con un aspa indica que la recogida separada de aparatos eléctricos y electrónicos (AEE) debe realizarse de manera separada.

- Los productos eléctricos antiguos pueden contener sustancias peligrosas de modo que la correcta eliminación del antiguo aparato ayudará a evitar posibles consecuencias negativas para el medio ambiente y para la salud humana. El antiguo aparato puede contener piezas reutilizables que podrían utilizarse para reparar otros productos y otros materiales valiosos que pueden reciclarse para conservar los recursos limitados. Este producto contiene pilas y/o acumuladores. Siempre que no sea necesaria la intervención de un profesional cualificado para ello, y antes del depósito final del producto en las instalaciones de recogida selectiva, usted debe extraer las pilas y acumuladores de forma segura y separadamente para su adecuada gestión.
- Puede llevar el aparato a cualquiera de los centros autorizados para su recogida. Para obtener la información más actualizada para su país por favor visite www.lg.com/global/recycling

EESTI

Teie vana seadme hävitamine

- Läbitõmmatud ristiga prügikasti sümbol tähendab, et elektriliste ja elektrooniliste toodete (WEEE) jäätmeid tuleb olmeprügist eraldi hävitada.
- Vanad elektriseadmed võivad sisaldada ohtlikke koostisosi, seega aitab prügi nõuetekohane hävitamine vältida võimalikku negatiivset mõju loodusele ja inimeste tervisele. Teie kasutatud seade võib sisaldada taaskasutatavaid osi, millega saab parandada teisi seadmeid ning muid väärtuslikke materjale, mida saab taaskasutada, et säilitada piiratud ressursse.
- Saate viia oma seadme kas kauplusse, kust see on ostetud või võtta ühendust kohaliku prügiveo ettevõttega, et saada lisainfot oma lähima WEEE jäätmete kogumiskoha kohta. Kõige ajakohasemat infot oma riigi kohta vaadake www.lg.com/global/recycling



SUOMI

Vanhan laitteesi hävittäminen

- Tämä yliristitettü jätteastian merkki ilmaisee, että sähkö- ja elektroniikkalaiteromu (WEEE) tulee pitää erillään kotitalousjätteestä ja viedä kunnalliseen kierrätyskeskukseen.
- Vanhat sähkötuotteet voivat pitää sisällään vaarallisia aineita, joten loppuun käytetyn laitteen oikea hävittäminen ehkäisee ympäristö- ja terveyshaittoja. Vanha laitteesi saattaa pitää sisällään uudelleen käytettäviä osia, joita voidaan käyttää korjaamaan muita tuotteita, sekä arvokkaita materiaaleja, joita voidaan kierrättää rajoitettujen resurssien säästämiseksi.
- Voit viedä laitteesi joko liikkeeseen, josta hankit laitteen, tai ottaa yhteyttä paikallishallintosi ympäristötoimistoon koskien lähintä valtuutettua WEEE-keräyspistettä. Kaikkein viimeisimmät tiedot koskien maatasi, ks. osoitteessa www.lg.com/global/recycling

FRANÇAIS

Recyclage de votre ancien appareil

- Ce symbole de poubelle barrée d'une croix indique que votre équipement électrique et électronique (EEE) ne doit pas être jeté avec les ordures ménagères. Il doit faire l'objet d'un tri et d'une collecte sélective séparée.
- Les équipements électriques que vous jetez peuvent contenir des substances dangereuses. Il est donc important de les jeter de façon appropriée afin d'éviter des impacts négatifs sur l'environnement et la santé humaine. L'équipement que vous jetez peut également contenir des pièces réutilisables pour la réparation d'autres produits ainsi que des matériaux précieux pouvant être recyclés pour préserver les ressources de la planète.

- Vous pouvez rapporter votre appareil au commerçant qui vous l'a vendu ou contacter votre collectivité locale pour connaître les points de collecte de votre EEE. Vous trouverez également des informations à jour concernant votre pays en allant sur www.quefairedemesdechets.fr

HRVATSKI

Zbrinjavanje starog uređaja

- Ovaj simbol prekrizene kante za smeće na kotačićima označava kako se otpadni električni i električni proizvodi (WEEE) moraju zbrinjavati odvojeno od komunalnog otpada.
- Dotrajali električni proizvodi mogu sadržavati opasne tvari stoga će ispravno zbrinjavanje vaših dotrajalih uređaja pomoći u sprječavanju potencijalnih negativnih posljedica na okoliš i ljudsko zdravlje. Vaš dotrajao uređaj može sadržavati dijelove koji se mogu ponovo iskoristiti za popravak drugih proizvoda te druge vrijedne materijale koji se mogu reciklirati i tako sačuvati ograničene resurse. Ovisno o razini smetnje / štete i dobi stavke, stari proizvodi mogu se popraviti za više radnog života koji će spriječiti izbjeci otpada. Proizvodi koji nisu prikladni za ponovnu uporabu može se reciklirati da se oporavim vrijedne resurse i pomoći da se smanji globalno potrošnju novih sirovina.
- Uređaj možete odnijeti u trgovinu u kojoj ste kupili proizvod ili možete kontaktirati ured za zbrinjavanje otpada kod vaših mjesnih nadležnih tijela te od njih saznati više informacija o najbližem ovlaštenom WEEE sabirnom centru. Za najnovije informacije iz svoje države pogledajte internetske stranice www.lg.com/global/recycling



MAGYAR

A régi készülék ártalmatlanítása

- A leselejtezett elektromos és elektronikai termékeket a háztartási hulladéktól elkülönítve kell begyűjteni, a jogszabályok által kijelölt módon és helyen.
- Régi készülékeinek megfelelő leselejtezése segíthet megelőzni az esetleges egészségre vagy környezetre ártalmas hatásokat.
- Ha további információra van szüksége régi készülékeinek leselejtezésével kapcsolatban, lépjen kapcsolatba velünk a szelektalok.hu oldalon, ahol tájékoztatjuk Önt visszavételi, átvételi, gyűjtési és kezelési kötelezettségeinkről.

ITALIANO

Smaltimento delle apparecchiature obsolete

- Tutte le apparecchiature elettriche ed elettroniche contrassegnate da questo simbolo ("bidone della spazzatura barrato da una croce"), devono essere raccolte e smaltite separatamente rispetto agli altri rifiuti urbani misti, mediante impianti di raccolta specifici installati da Enti pubblici o dalle autorità locali. Si ricorda che gli utenti finali domestici possono consegnare gratuitamente le apparecchiature elettriche ed elettroniche a fine vita presso il punto vendita all'atto dell'acquisto di una nuova apparecchiatura equivalente. Gli utenti finali domestici possono inoltre consegnare gratuitamente apparecchiature elettriche ed elettroniche di piccolissime dimensioni (non eccedenti i 25 cm) a fine vita direttamente presso un punto vendita a ciò abilitato, senza obbligo di acquistare una apparecchiatura nuova di tipo equivalente. Si prega di informarsi previamente presso il punto vendita prescelto circa tale ultima modalità di conferimento dell'apparecchiatura a fine vita.

- Il corretto smaltimento dell'unità obsoleta contribuisce a prevenire possibili conseguenze negative sulla salute degli individui e sull'ambiente. Una gestione responsabile del fine vita delle apparecchiature elettriche ed elettroniche da parte degli utenti contribuisce al riutilizzo, al riciclaggio e al recupero sostenibile dei prodotti obsoleti e dei relativi materiali.
- Per informazioni più dettagliate sullo smaltimento delle apparecchiature obsolete, contattare l'ufficio del comune di residenza, il servizio di smaltimento rifiuti o il punto vendita in cui è stato acquistato il prodotto. (www.lg.com/global/recycling)

LIETUVIŲ

Seno prietaiso utilizavimas

- Išbrauktos šiukšlių dėžės simbolis rodo, kad elektros ir elektronikos įrangos atliekos (EEJA) turėtų būti utilizuojamos atskirai nuo komunalinių atliekų.
- Senoje elektrinėje įrangoje gali būti pavojingų medžiagų, taigi tinkamas seno prietaiso utilizavimas padės apsisaugoti nuo galimų neigiamų pasekmių aplinkai ir žmonių sveikatai. Jūsų sename prietaise gali būti dalių, kurias galima panaudoti dar kartą taisant kitą įrangą ir kitų vertingų medžiagų, kurios gali būti perdirbamos siekiant tausoti ribotus išteklius.
- Savo prietaisą galite nugabenti į parduotuvę, kurioje įrangą įsigijote, arba susisiekiate su vietos valdžios atliekų tarnyba norėdami gauti artimiausio EEJA surinkimo vietos informaciją. Norėdami gauti daugiau informacijos savo šalyje, apsilankykite www.lg.com/global/recycling



LATVIEŠU

Jūsu vecās ierīces likvidēšana

- Šis simbols – pārsvītrotā atkritumu tvertne uz riteņiem – norāda, ka elektrisko un elektronisko iekārtu atkritumi (EEIA) jālikvidē atsevišķi no sadzīves atkritumu plūsmas.
- Veci elektriskie izstrādājumi var saturēt bīstamas vielas, tādēļ jūsu vecās ierīces pareiza likvidēšana palīdzēs novērst iespējamās negatīvās sekas videi un cilvēka veselībai. Jūsu vecā ierīce var saturēt vairākkārt izmantojamas detaļas, kuras var izmantot citu izstrādājumu remontam, un citus vērtīgus materiālus, kurus var pārstrādāt, tādējādi saglabājot ierobežotus resursus.
- Jūs varat aizņest ierīci vai nu uz veikalu, kurā šo izstrādājumu iegādājieties, vai sazināties ar vietējās pašvaldības atkritumu savākšanas iestādi un uzzināt sīkāku informāciju par tuvāko oficiālo EEIA savākšanas punktu. Jaunāko informāciju par savu valsti skatiet vietnē www.lg.com/global/recycling

МАКЕДОНСКИ

Фрлање на вашиот стар апарат

- Сите електрични и електронски производи треба да се фрлат засебно од комуналниот отпад, односно во собирни капацитети назначени од страна на владата или локалните власти.
- Правилното фрлање на вашиот стар апарат ќе помогне да се спречат потенцијални негативни последици за околината и човековото здравје.
- За подетални информации за фрлањето на вашиот стар апарат, стапете во контакт со општинската служба за отстранување отпад или со продавницата од каде што сте го купиле производот.

NEDERLANDS

Verwijdering van uw oude apparaat

- Dit symbool van de doorgekruiste vuilnisbak geeft aan dat afgedankte elektrische en elektronische producten (WEEE) afzonderlijk van het huishoudelijke afval moeten worden verwijderd.
- Oude elektrische producten kunnen gevaarlijke stoffen bevatten, dus een juiste verwijdering van uw oude apparaat helpt bij het voorkomen van mogelijke negatieve gevolgen voor het milieu en de volksgezondheid. Uw oude apparaat kan herbruikbare onderdelen bevatten die gebruikt zouden kunnen worden voor het repareren van andere producten, en andere waardevolle materialen die kunnen worden gerecycleerd voor het behoud van beperkte grondstoffen.
- U kunt uw apparaat meenemen naar de winkel waar u het product hebt gekocht, of u kunt contact opnemen met uw plaatselijke afvalinstantie voor de gegevens van uw dichtstbijzijnde geautoriseerde WEEE-verzamelpunt. Voor de meest geactualiseerde informatie voor uw land wordt verwezen naar www.lg.com/global/recycling

NORSK

Avhending av gamle apparater

- Dette symbolet av en utkrysset avfallsdunk indikerer at kasserte elektriske og elektroniske produkter (WEEE) skal kastes separat fra husholdningsavfall og leveres til den kommunale resirkulering.
- Gamle elektriske produkter kan inneholde farlige stoffer, så korrekt avfallshåndtering av det gamle apparatet bidrar til å hindre potensielt negative konsekvenser for miljøet og andres helse. Gamle apparater kan inneholde gjenbrukbare deler som kan brukes til å reparere andre produkter og andre verdifulle materialer som kan resirkuleres for å bevare begrensede ressurser.
- Du kan bringe apparatet enten til butikken der du kjøpte produktet, eller ta kontakt med den lokale myndighetens avfallskontor for informasjon om nærmeste autoriserte innsamlingspunkt for el-avfall (WEEE-avfall). For den mest oppdaterte informasjonen for ditt land, gå til www.lg.com/global/recycling



POLSKI

Utylizacja starego urządzenia

- Symbol przekreślonego pojemnika na odpady na kółkach oznacza, że produkty elektryczne lub elektroniczne (WEEE) należy zutylizować poza obiegiem odpadów komunalnych.
- Stare produkty elektroniczne mogą zawierać niebezpieczne substancje. Właściwa utylizacja starego urządzenia pozwoli uniknąć potencjalnych negatywnych skutków dla środowiska i zdrowia. Stare urządzenie może zawierać części wielokrotnego użytku, które mogą zostać wykorzystane do naprawy innych produktów lub inne wartościowe materiały, które można przetworzyć, aby oszczędzać zasoby naturalne.
- Możesz zanieść urządzenie do sklepu, w którym zostało kupione lub skontaktować się z lokalnym urzędem gospodarki odpadami, aby uzyskać informacje o najbliższym punkcie zbiórki WEEE. Aby uzyskać aktualne informacje z zakresu gospodarki odpadami obowiązującej w Twoim kraju, odwiedź stronę <http://www.lg.com/global/sustainability/environment/take-back-recycling/global-network-europe> (plik PDF : „For more information about how to recycle LG products in your country”).

PORTUGUÊS

Eliminação do seu aparelho usado

- Este símbolo de um caixote do lixo com rodas e linhas cruzadas sobrepostas indica que os resíduos de produtos elétricos e eletrônicos (WEEE) devem ser eliminados separadamente do lixo doméstico.

- Os produtos elétricos usados podem conter substâncias perigosas, pelo que, a eliminação correta do seu aparelho usado pode contribuir para evitar potenciais danos para o ambiente e saúde humana. O seu aparelho usado pode conter peças reutilizáveis que podem ser usadas para reparar outros aparelhos e materiais úteis que podem ser reciclados para preservar os recursos limitados.
- Pode levar o seu aparelho à loja onde o adquiriu ou contactar a sua entidade local de recolha e tratamento de resíduos para obter mais informações sobre o ponto de recolha WEEE autorizado mais próximo. Para obter informações mais atualizadas relativas ao seu país, visite www.lg.com/global/recycling

ROMÂNĂ

Eliminarea aparatului vechi

- Simbolul de pubeleă indică faptul că deșeurile electrice și electronice (WEEE) trebuie eliminate separat de celelalte deșeuri.
- Produsele electrice și electronice vechi conțin substanțe periculoase. Astfel, prin eliminarea corespunzătoare veți contribui la prevenirea deteriorării mediului înconjurător și al sănătății umane. Este posibil ca dispozitivul dvs. vechi să conțină piese componente, care pot fi folosite pentru repararea altor produse sau materiale importante care pot fi reciclate în scopul economisirii resurselor limitate.
- Dispozitivul vechi poate fi returnat magazinului de unde a fost achiziționat, sau puteți contacta firma responsabilă pentru eliminarea deșeurilor, în scopul aflării locației unității autorizate pentru reciclarea deșeurilor electrice și electronice (WEEE). Pentru informații mereu actualizate și referitoare la țara dvs. vă rugăm vizitați pagina web www.lg.com/global/recycling



SLOVENČINA

Zneškodovanje starého spotrebiča

- Tento symbol prečiarknutého odpadkového koša na kolieskach znamená, že odpad z elektrických a elektronických zariadení (WEEE) musí byť zneškodnený samostatne od komunálneho odpadu.
- Staré elektrické produkty môžu obsahovať nebezpečné latky, preto správne zneškodnenie vášho starého spotrebiča pomôže zabrániť potenciálnym negatívnym dopadom na prostredie a ľudské zdravie. Váš starý spotrebič môže obsahovať diely, ktoré možno opätovne použiť na opravu iných produktov, a iné cenné materiály, ktoré možno recyklovať s cieľom chrániť obmedzené zdroje.
- Svoj spotrebič môžete zniesť do predajne, kde ste produkt zakúpili, alebo sa môžete obrátiť na oddelenie odpadov miestnej samosprávy a požiadať o informácie o najbližšom zbernom mieste odpadu z elektrických a elektronických zariadení (WEEE). Najnovšie informácie platné pre vašu krajinu nájdete na stránke www.lg.com/global/recycling

SLOVENŠČINA

Odstranjanje vašega starega aparata

- Na izdelku prečrtan simbol smetnjaka opozarja, da je treba odpadne električne in elektronske izdelke (OEEI) odstranjevati ločeno od ostalih komunalnih odpadkov.
- Odpadni električni izdelki lahko vsebujejo nevarne snovi, zato s pravilnim odstranjevanjem starega aparata pripomorete k preprečevanju morebitnih negativnih vplivov na okolje in zdravje ljudi. Vaš stari aparat lahko vsebuje dele, ki bi jih bilo mogoče uporabiti za popravilo drugih izdelkov, in druge dragocene materiale, ki jih je mogoče reciklirati in s tem ohranjati omejene vire.

- Vaš aparat lahko odnesete bodisi v trgovino, kjer ste kupili ta izdelek, ali pa se obrnite na lokalni urad za odstranjevanje odpadkov glede podrobnosti o najbližjem pooblaščenem zbirnem mestu za OEEI. Za najnovejše informacije za vašo državo si oglejte www.lg.com/global/recycling

SHQIP

Hedhja e pajisjes suaj të vjetër

- Të gjitha produktet elektrike dhe elektronike duhet të hidhen veçmas nga mbetjet e bashkisë përmes pikave të grumbullimit të caktuara nga qeveria ose autoritetet vendase.
- Hedhja e duhur e pajisjes suaj të vjetër do të ndihmojë në parandalimin e pasojave të mundshme negative për mjedisin dhe shëndetin e njeriut.
- Për informacione më të hollësishme rreth hedhjes të pajisjes suaj të vjetër, ju lutem kontaktoni zyrën e qytetit, shërbimin për hedhjen e mbeturinave ose dyqanin ku e keni blerë produktin.



- Du kan ta din gamla apparat till butiken där du köpte produkten, eller kontakta din kommun för information om närmaste WEEE-uppsamlingsställe. För den mest uppdaterade informationen i ditt land, gå till www.lg.com/global/recycling

SRPSKI

Odlaganje starog aparata

- Ovaj simbol precrtna kanta za smeće pokazuje da električni i elektronski otpad (WEEE) treba da se odlaže odvojeno od običnog komunalnog otpada.
- Stari električni aparati mogu da sadrže otrovne supstance, tako da će pravilno odlaganje Vašeg starog aparata pomoći sprečavanju pojave negativnih posledica po životnu sredinu i zdravlje ljudi. Vaš stari aparat može da sadrži delove za višekratnu upotrebu koji se mogu koristiti za zamenu drugih proizvoda i druge vredne materijale koji se mogu reciklirati radi očuvanja ograničenih resursa.
- Vaš aparat možete da odnesete u radnju gde ste ga kupili ili da kontaktirate lokalnu vladinu kancelariju za otpad kako biste dobili informaciju o najbližoj autorizovanoj WEEE stanici za odlaganje ovog otpada. Za najnovije informacije za Vašu zemlju, molimo Vas da pogledate web stranicu www.lg.com/global/recycling

SVENSKA

Kassera den gamla apparaten

- Den överkorsade soptunnesymbolen indikerar att elektroniskt och elektriskt avfall (WEEE) ska kasseras separat från hushållsavfallet och lämnas in till av kommunen anvisat ställe för återvinning.
- Gamla elektroniska och elektriska produkter kan innehålla farliga substanser så korrekt avfallshantering av produkten förhindrar negativa konsekvenser för miljön och den mänskliga hälsan. Din gamla apparat kan innehålla återanvändningsbara delar som används för att reparera andra produkter och andra värdefulla material som kan återvinnas för att spara begränsade resurser.

Anmerkung

Anmerkung

