

DISPLAY

간단 사용설명서 (주의 및 참고 사항)

- 제품의 안전하고 편리한 사용을 위해 반드시 제품을 사용하기 전에 사용설명서를 읽어주세요.
- 제품 보증서도 함께 들어있으니 잘 보관하세요.
- 이 제품은 대한민국 전용입니다. 해외에서는 품질 및 기능 동작을 보증하지 않습니다.



* M F L 7 1 9 4 6 0 5 4 2 4 0 4 R E V 0 3 *

사용설명서 보러 가기

LG전자 홈페이지에서 확인하기

LG전자 홈페이지의 사용설명서 검색창에서 제품 사용방법을 확인하세요.

- 1 제품에서 모델명을 확인하세요.
- 2 스마트폰의 카메라 또는 QR 코드 리더 앱을 사용하여 아래의 QR 코드를 스캔하세요.
- 3 사용설명서 검색창에 모델명을 입력하고 검색 버튼을 눌러 사용설명서를 확인하세요.



고객센터에서 확인하기

- 1 제품에서 모델명을 확인하세요.
- 2 고객센터 1544-7777로 전화하세요.
- 3 모델명에 해당하는 사용설명서를 요청하세요.

사용 가이드 동영상 보러가기



고객을 위해 우수한 품질의 서비스를 제공하는 기업에게 사단법인 한국서비스진흥협회에서 서비스 품질을 인증하는 마크로 LG전자는 서비스 품질 우수기업입니다.

www.lge.com

Copyright © 2023 LG Electronics Inc. All Rights Reserved.

사용 전 확인하기

- 1 제품을 평평한 곳에 로고가 위로 올라오게 올려놓습니다.

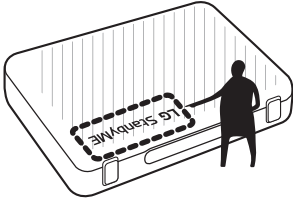

- 2 최초 사용을 위해 전원 케이블을 연결하세요. AC 전원 단자는 제품 뒷면 오른쪽 커버 안쪽에 있습니다.

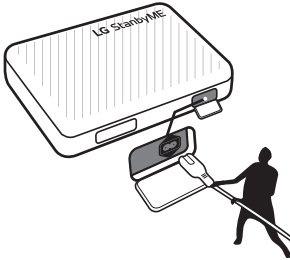

- 3 제품 앞쪽 잠금장치의 위쪽을 당겨 잠금을 해제하세요. 제품의 상측 덮개를 위로 올려주세요.



- 4 디스플레이를 위로 들어 올리면서 앞을 향하게 하세요.

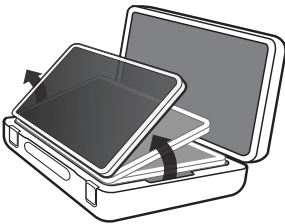

- 5 디스플레이를 최대한 위로 끌어올린 뒤 시계 방향으로 돌려주세요. (반시계 방향으로 돌리시면 안 됩니다.)

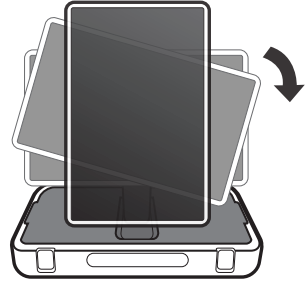

- 6 디스플레이 아래쪽에 위치한 액세서리 커버를 위쪽 홈을 활용하여 들어 올리세요. 안전을 위해 꼭 물려있을 수 있습니다. 조금 힘을 주어 해제해 주세요. 커버 안쪽 공간에 전원선을 보관하세요. (국가에 따라 제공이 상이할 수 있습니다.)

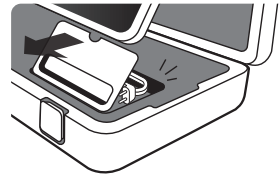

- 7 제품 뒷면 위치한 단자 커버를 열고 배터리 스위치를 확인하세요. 배터리 스위치가 꺼짐 상태일 때 (O 방향) 일 때 방전을 막을 수 있습니다.

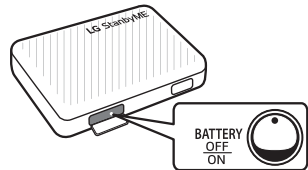

- 8 액세서리 트레이를 활용해 리모컨을 보관하고 핸드폰을 거치하여 활용하세요.

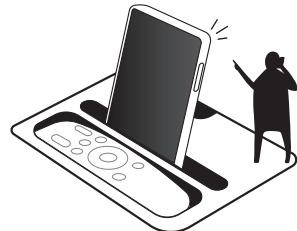

안전을 위해 주의하기

다음의 '안전을 위해 주의하기'는 예상하지 못한 위험이나 손해를 미리 방지하기 위한 것이니 반드시 확인해 주세요. 안전을 위해 주의하기는 '경고'와 '주의', 두 가지로 구분되어 있습니다.

- ▲ 경고: 지시사항을 위반하면 심각한 상해나 사망에 이를 수 있습니다.
- △ 주의: 지시사항을 위반하면 경미한 상해가 발생하거나 제품이 손상될 수 있습니다.

설치할 때

▲ 경고

- 제품을 아래와 같은 곳에 설치하지 마세요.
감전되거나 제품이 고장 날 수 있습니다.
 - 직사광선이 들어오거나 난로 옆과 같이 뜨거운 곳
 - 목욕탕처럼 습기가 많고, 수족관이나 꽃병 옆처럼 물이 될 수 있는 곳
 - 조리대와 가습기 옆과 같이 기름이나 수증기가 닿을 수 있는 곳
 - 먼지가 많거나 비바람이 들어오는 곳
 - 에어컨 아래 또는 에어컨 바람이 직접 닿는 곳
 - 가연성 스프레이와 같은 인화성 물질 주변
 - 고정되지 않은 가구 위 또는 선반이나 책장처럼 높은 가구 위

△ 주의

- 흔들거리는 선반 위나 비스듬한 곳, 진동이 있거나 제품이 고정되지 않은 불안정한 곳에는 제품을 설치하지 마세요.
- 제품 아래에 테이블보를 깔지 마세요.
제품이 떨어져서 다치거나 고장 날 수 있습니다.
- 제품의 통풍구는 테이블보나 커튼이 가리지 않도록 하세요.
제품 안의 온도가 올라가면 불이 날 수 있습니다.

사용할 때

▲ 경고

- 전원 플러그는 확실하게 꽂아주고, 멀티 탭을 사용할 때는 동시에 여러 기기를 꽂지 마세요.
멀티 탭이나 제품에 불이 날 수 있습니다.
콘센트에 전원 플러그를 연결 시 제품에 파워코드를 먼저 연결한 다음 파워코드의 전원 플러그를 콘센트에 연결하세요.
- 천등과 번개가 치는 날에는 전원 플러그를 빼고 손으로 만지지 마세요.
감전될 수 있습니다.
- 제품을 오랫동안 사용하지 않을 때는 전원 플러그를 콘센트에서 빼주세요.
먼지가 쌓여서 감전되거나 제품에 불이 날 수 있습니다.
- 주 전원 차단 장치인 제품의 전원 플러그는 꽂고 빼기 쉬운 위치에 있어야 합니다. 젖은 손으로 만지지 마세요.
급할 때 전원 플러그를 빼지 못하면 사고가 생길 수 있습니다.
- 제품 안에 동전이나 머리카핀, 불에 타기 쉬운 종이, 성냥 같은 물건을 집어넣지 마세요.
감전되거나 제품이 고장 나 불이 날 수 있습니다.
- 제품에 매달리거나 올라가지 마세요.
제품이 넘어지거나 떨어져 다칠 수 있으며 심하면 사망할 수 있습니다.
- 비닐 포장지는 어린이의 손이 닿지 않는 곳에 두세요.
머리에 쓰거나 입에 넣으면 질식할 수 있습니다.

- 고압의 전기를 사용하는 제품을 제품 주변에서 사용하지 마세요. (예: 전기모기채)
전기적 충격에 의해 제품의 고장을 유발할 수 있습니다.
- 제품 및 전원코드가 젖은 상태에서 전원을 켜면 고장 나거나 감전될 수 있습니다.
- 화면을 가로에서 세로로 돌릴 때, 시계 방향으로 회전시켜주세요.
- 제품이 제대로 닫혀있는지 잠금장치를 꼭 확인하고 이동해 주세요.

△ 주의

- 제품 위에 꽃병, 화분, 컵, 화장품, 약품과 같이 액체가 담긴 용기나 금속 재질의 물건을 올려놓지 마세요.
제품에 액체나 금속 재질의 물건이 들어가면 감전되거나 불이 날 수 있습니다.
- 전원 코드와 전원 플러그를 훼손하거나 그 위에 무거운 물건을 올려놓지 마세요.
감전되거나 제품이 고장 나 불이 날 수 있습니다.
- 물 또는 이물질이 제품에 들어간 경우 즉시 전원 코드를 분리하고 서비스 센터로 문의하세요.
감전되거나 제품이 고장 나 불이 날 수 있습니다.
- 새 건전지와 다 쓴 건전지를 섞어 쓰지 말고, 다 쓴 건전지는 함부로 버리지 마세요.
다 쓴 건전지는 일반 쓰레기와 분리해서 버려야 합니다.
- 건전지를 60°C 이상의 뜨겁고 습기가 많은 곳에 보관하지 마세요.
건전지가 폭발하거나 불이 날 수 있으며, 건전지 안에 있는 액이 흘러나와 주위가 오염 또는 손상될 수 있습니다.
- 제품 화면을 잠거나 금속으로 된 물건으로 상처를 내거나 충격을 주지 마세요.
화면이 깨져 사람이 다치거나 제품이 고장 날 수 있습니다.
- 터치 화면에 심한 충격을 주지 마세요. 터치 센서(화면)가 손상될 수 있습니다.
어댑터가 외부 충격을 받지 않도록 주의하세요.
충격에 의해 파손될 수 있습니다.
- 제품에 알맞은 건전지를 사용하세요.
잘못된 유형으로 교체하면 화재나 폭발의 위험이 있습니다.
- 제품 후면에 적용된 스위치는 내부 배터리 전원용 스위치이므로 꺼짐 상태에 있더라도 주전원은 연결되어 있습니다.
- 제품의 정위치에서 콘센트를 연결하여 사용 및 충전하시기 바랍니다.
- 세워진 상태에서 경사진 곳에 놓지 마세요.
- 손잡이를 강하게 당기면 파손될 수 있습니다.
- 케이스를 정확하게 닫지 않으면 제품이 방전될 수 있습니다.
- 제품에 화장품 / 오일류가 묻으면 변색 또는 손상될 수 있습니다.
- 케이스가 열린 상태에서 물건을 넣고 닫으면 제품이 손상될 수 있습니다.
- 높이 조절 / 화면회전 / 케이스를 열고 닫을 때 과도하게 힘을 주면 제품이 손상될 수 있습니다.
- 적재하여 이동 할 때는 제품을 안전하게 고정해주세요. 충격에 의해 제품이 손상될 수 있습니다.
- 케이스가 열린 상태에서 직사광선에 장시간 노출될 경우 저지부가 변색될 수 있습니다.

청소할 때

⚠ 경고

- 제품에 물을 직접 뿌리지 마세요.
물이 제품 안으로 들어가면 감전되거나 불이 날 수 있습니다.
- 제품은 방수가 되지 않습니다.

⚠ 주의

- 제품을 청소할 때는 전원 콘센트를 뺀 다음 부드러운 천으로 가볍게 닦아주세요. 방향제, 모기약, 유탄제, 자동차나 공업용 광택제, 시너, 연마제, 왁스, 벤젠, 알코올은 절대 사용하지 마세요.
제품이 손상되거나 변형 또는 변색될 수 있습니다.
- 제품의 직물에 이물질이 묻었을 경우, 깨끗한 물티슈나 천으로 바로 닦아주세요.
바로 닦지 않으면 얼룩이 남을 수 있습니다.

안정성 관련

⚠ 경고

- 제품이 떨어져서 심각한 부상을 입거나 사망할 수도 있습니다.
특히 어린이의 많은 부상은 다음과 같은 간단한 예방 조치를 취함으로써 피할 수 있습니다.
- 항상 제품 제조사가 권장하는 캐비닛, 스탠드 또는 설치 방법을 사용합니다.
- 항상 제품을 안전하게 지지할 수 있는 가구를 사용합니다.
- 항상 제품이 지지 가구의 가장자리에 걸리지 않도록 주의하십시오.
- 항상 아이들에게 제품 화면이나 제품 버튼을 만지려고 가구에 올라타는 것에 대한 위험을 교육합니다.
- 제품에 연결된 코드나 케이블 때문에 걸려 넘어지거나 잡아당길 수 없도록 항상 배선합니다.
- 절대 제품 세트를 불안정한 장소에 놓지 않습니다.
- 제품이 천장이나 책상과 같은 높은 가구에 놓이는 경우, 제품과 가구 모두 적절한 지지대에 고정되지 않으면, 절대 제품을 가구 위에 두어서는 안 됩니다.
- 제품과 지지 가구 사이에 놓일 수 있는 천이나 다른 재료 위에 절대 제품을 놓으면 안 됩니다.
- 정난감이나 리모컨과 같은 어린이가 가지고 놀만한 것은, 절대 제품이나 제품이 설치된 가구 위에 두지 않습니다.
- 제품을 보관하거나 이동시킬 때도 상기 조치를 적용해야 합니다.
- 케이스를 닫을 때 손이 끼이면 다칠 수 있습니다.
- 케이스가 열린 상태에서 들고 다니면 제품이 손상되거나, 다칠 수 있습니다.

내장 배터리 사용할 때 알아두기

⚠ 경고

- 배터리에서 액체가 새어 나올 경우 즉시 사용을 중단하고, 피부나 눈에 닿지 않도록 주의하세요.
실명 또는 화상의 원인이 됩니다.
액체가 닿은 부위에 이상이 생긴 경우에는 충분한 양의 물로 씻고, 의사의 처방에 따르세요.
- 배터리는 함부로 폐기하지 마세요.
폭발 또는 화재의 위험이 있습니다.
배터리 폐기 방법은 나라 및 지역에 따라 다를 수 있습니다. 적절한 방법으로 폐기하세요.
- 제품(특히 리튬 배터리)에 충격을 가하지 마시고, 화기, 전열기 및 직사광선에 노출하지 마세요.
감전, 상해, 화재의 원인이 됩니다.
- 배터리를 충전할 때 다른 전원 장치 또는 회로를 통해 충전하지 마시고, 배터리가 올바르게 장착되었는지 확인하세요.
배터리 손상 및 화재의 위험이 있습니다.
- 배터리에 리튬을 포함하고 있으므로 사용 시 주의하세요.
화재 및 폭발의 우려가 있습니다.
- 반드시 LG전자에서 승인하고 인정한 정품 어댑터/배터리를 사용하세요.
그렇지 않을 경우, 제품의 수명이 단축되거나 고장 날 수 있으며, 과열, 화재, 폭발, 상해의 위험이 있습니다.

⚠ 주의

- 부드러운 천으로 충전 단자를 청소해 주세요. 충전 단자가 더럽거나 이물질이 묻어 있으면, 정상적으로 충전되지 않습니다.
- 배터리를 완전히 방전된 상태로 오랜 기간 사용하지 않으면 충전이 안 되거나 수명이 감소할 수 있습니다.
- 배터리를 분리, 분해하거나 단락 시키지 마세요.
감전, 상해 및 화재의 원인이 됩니다.
LG전자 서비스 센터를 이용하지 않고, 외부 업체를 이용하거나 고객이 제품 및 배터리 등을 분해/조립할 경우 제품 고장이나 안전/상해 사고 발생 시 서비스나 보상을 받을 수 없습니다.
- 제품에서 배터리를 분리하지 마세요.
감전, 상해 및 화재의 원인이 됩니다.
LG전자 서비스 센터를 이용하지 않고, 외부 업체를 이용하거나 고객이 제품을 분해/조립할 경우 제품 고장이나 안전/상해 사고 발생 시 서비스나 보상을 받을 수 없습니다.
- 11.6 kPa 미만의 압력 및 15,000 m 이상의 고도에서 보관 또는 운송하지 마세요.
- 배터리를 불 또는 뜨거운 오븐에 폐기하거나 기계적으로 분쇄 또는 절단하면 폭발할 수 있습니다.
- 매우 높은 온도의 주변 환경에 배터리를 두면 폭발 또는 가연성 액체나 가스의 누출을 초래할 수 있습니다.
- 공기 압력이 극도로 낮아지면 배터리가 폭발하거나 가연성 액체나 가스가 누출될 수 있습니다.

사용하기 전 알아보기

설명서는 사용설명서와 전자 사용설명서 두 가지로 구성되어 있습니다. 제품을 구입해 설치하는 모든 단계는 사용설명서에, 제품의 다양한 기능을 사용하는 방법은 전자 사용설명서에 나와 있습니다.

사용설명서

제품을 사용할 때 꼭 지켜야 하는 안전 주의 사항, 제품을 설치하고 외부 기기와 연결하는 법을 담았습니다.

전자 사용설명서

다양한 기능을 사용하기 위해서는 제품에 저장된 전자 사용설명서를 참고하세요. 리모컨으로 아래 순서대로 선택해 주세요.

Ⓢ → [**전체 설정**] → [**고객 지원**] → [**사용 설명서**]

- LG전자 정품이 아닌 유사품을 사용해 제품이 고장 나거나 사람이 다치는 일이 생기면 LG전자는 책임지지 않습니다.
- 각종 구성품은 성능 업그레이드를 통해 예고 없이 바뀌거나 추가될 수 있습니다. 제조사의 상황, 정책에 따라 디자인이나 모델명이 바뀔 수 있습니다.
- 이 설명서에 표기된 이미지는 실물과 다르게 보일 수 있습니다.

부속품 확인하기



사용 설명서



전원 코드



리모컨



케이블 정리용 밴드

별도 구매품 확인하기

- 외부기기 연결을 위한 케이블은 별도로 구매해 주시기 바랍니다.

제품 작동하기

제품 켜기

전원 버튼 사용하기

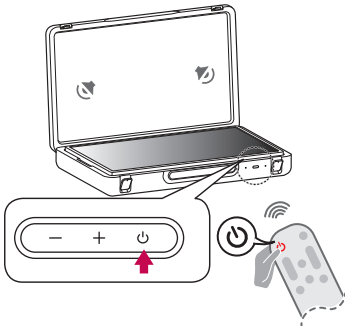

제품에 있는 **전원** 버튼으로 켜고 끌 수 있습니다.

- 짧게 누르면 켜고, 길게 누르면 모든 기능이 종료되며 화면이 꺼집니다.
- 케이스를 여닫는 동작으로도 전원을 켜고 끌 수 있습니다.

알아두기

- 전원 버튼의 모양과 위치는 제품의 모델에 따라 다를 수 있습니다.
- 처음 전원을 켜면 제품 초기화 때문에 약 1분 뒤에 화면이 켜질 수 있습니다.
- 조작 버튼 주변에 자석을 근접시키지 마세요.

터치 화면 사용하기

누르기	화면을 가볍게 누릅니다.
길게 누르기	화면을 2초 이상 누릅니다.
스크롤 하기	화면을 상하좌우로 스크롤 할 수 있습니다.
드래그하기	앱이나 위젯 등 이동할 항목을 길게 누른 채 원하는 위치로 드래그합니다.
오므리기/ 벌리기	화면을 손가락 두 개를 누른 채 벌리거나 오므려 앱에서 화면을 확대 또는 축소할 수 있습니다.

알아두기

- 화면의 확대, 축소 등 터치 기능은 사용하는 앱에 따라 지원 여부가 상이할 수 있습니다.
- 화면을 너무 세게 누르지 말고 원하는 항목을 손끝으로 가볍게 누르세요. 장갑을 끼거나 손톱 끝으로 터치할 경우 올바르게 동작하지 않을 수 있습니다.
- 화면에 습기가 많거나 물기가 있는 경우 터치 센서가 올바르게 동작하지 않을 수 있습니다.

LED 동작 관련

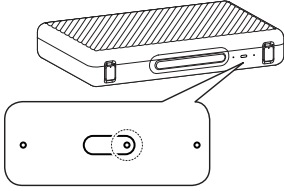

배터리 상태 LED는 대기모드에서 충전할 때만 표기됩니다.

시청 중에는 배터리 상태를 화면 우측 상단에서 확인할 수 있습니다.

알아두기

- 뚜껑이 닫히면 적색 LED 깜빡임을 꼭 확인하세요.
- 충전 중에는 적색 LED로 표기되며, 충전 완료 시점에 녹색 LED로 표기됩니다.

다른 기기 연결하기

단자에 연결하기

케이블, HDMI, 셋톱박스과 같은 기기를 제품과 연결할 수 있습니다.

HDMI

- HDMI 로고(초고속 HDMI[®]/TM 케이블)가 있는 인증 케이블 (3 m 이하)을 사용하세요.
- HDMI 케이블을 연결하기 전에 제품과 주변 기기의 전원을 모두 끄고, 플러그를 콘센트에서 완전히 제거하세요.

알아두기

- HDMI 음성 지원 포맷
 - TrueHD: 48 kHz
 - 돌비 디지털/돌비 디지털 플러스: 32 kHz / 44.1 kHz / 48 kHz
 - PCM: 32 kHz / 44.1 kHz / 48 kHz / 96 kHz / 192 kHz
- HDMI 음성 지원 포맷은 모델에 따라 다를 수 있습니다.
- HDMI 단자는 폭 18 mm, 두께 10 mm 이하의 제품을 사용하세요. (모델별로 상이할 수 있습니다.)

USB

USB를 동시에 여러 개 사용할 수 있는 USB 허브를 제품에 연결해서 쓸 수 있습니다.

- USB 허브를 제품에 연결했을 때 USB 장치가 인식을 하지 못한다면 USB를 USB 단자에 바로 연결하세요.

알아두기

- 제품과 USB 기기가 서로 맞지 않을 때는 USB 2.0을 지원하는 연장 케이블을 사용하세요.
- USB 단자는 폭 18 mm, 두께 10 mm 이하의 제품을 사용하세요. (모델별로 상이할 수 있습니다.)

IR 블라스터

적외선 송신기를 이용해 셋톱박스와 블루레이 플레이어, DVD 플레이어, 사운드 바, 게임기와 같은 기기를 제어할 수 있습니다. (모델별로 상이할 수 있습니다.)

- IR 블라스터의 양쪽 끝부분을 사용하고자 하는 외부기기 리모컨 수광부 앞쪽에 함께 들어있는 테이프를 고정해 주세요.
- IR 블라스터를 제어하기 위해서는 통합 리모컨 설정이 필요합니다.
- "룸투룸 셰어", "다이렉트 음성인식"을 통한 외부기기 제어를 위해서는 IR 블라스터 연결을 해야 합니다.
- IR 블라스터 단자에 헤드폰(이어폰)을 꼽지 마세요.

외부기기

- 연결하는 기기에 따라 해상도와 주파수를 제품에 맞게 설정하지 않으면 눈에 피로를 줄 수 있습니다. 설정을 적절하게 조절하세요.

내장 배터리 사용하기

이 제품은 배터리가 내장되어 있으며 일정 시간 동안 별도 전원 연결 없이 배터리만으로 제품을 편리하게 사용할 수 있습니다.

배터리 상태 표기

배터리 잔량은 화면 우측 상단의 %로 표시됩니다. 대기모드에서는 전원코드 체결 시 녹색/적색 LED로 표시됩니다.

알아두기

- 배터리 완충 시간은 대기모드에서 약 3시간이며 동작 중 완충 시간은 약 4시간입니다.
- 배터리 사용 시간과 수명은 제품의 사용 기간과 사용 시간에 비례하여 줄어듭니다.
- 실내온도 0℃ 이하에서 충전할 경우 충전이 안 될 수 있습니다.
- 배터리를 사용하지 않아도 배터리 내부에 충전 잔량이 자연적으로 감소합니다.
- 배터리를 완전히 충전된 상태로 유지하는 것보다 일정수준 사용 후 충전하는 것이 배터리 수명을 연장하는데 좋습니다.
- 배터리 잔량을 50% 수준으로 유지하면 배터리 수명 연장에 도움이 됩니다.
- 배터리 사용 시간은 최대 3시간입니다.
- 이 설명서에 나와 있는 배터리 표준 사용 시간은 LG에서 측정한 수치를 기준으로 한 것이므로 실제 시간은 사용 방법에 따라 달라질 수 있습니다.
- 배터리 사용 시간은 연결 장비, 작동 온도, 사용 기간, 사용자 설정 등에 따라 달라질 수 있습니다.

배터리 스위치

- 방향은 꺼짐 상태를 나타내며,
I 방향은 켜짐 상태를 나타냅니다.

- 장시간 사용하지 않거나 이동 시에는 꺼짐 상태를 (○ 방향) 권장 드립니다.
- 배터리 동작 스위치를 켜짐으로 장시간 충전 없이 방치하면 방전될 수 있습니다.
- 배터리 스위치가 켜짐 일 때만 배터리 모드로 사용할 수 있습니다. 꺼짐 일 때는 외부 전원을 사용합니다.
- 외부 전원을 연결 하면 배터리 충전 및 제품 사용이 가능합니다.



정보 확인하기

이 사용설명서에 표시된 내용은 제품의 품질 향상을 위해 예고 없이 변경될 수 있습니다.

제품 규격

전원	AC 220 - 240 V- 60 Hz		
소비 전류 / 소비 전력	0.4 A / 85 W		
배터리	종류	충전식 리튬 이온 배터리	
	정격	DC 14.8 V --- / (5,000mAh) (74 Wh)	
제품 사용 환경			
동작 온도	0 °C ~ 40 °C	동작 습도	80 % 이하
보관 온도	-20 °C ~ 60 °C	보관 습도	85 % 이하

- 사용 전류와 소비 전력이나 제품 정보는 디스플레이 뒷면에 붙어 있는 라벨을 참고하세요.

안전 규격 기호

 주의	~	교류 전류(AC)를 나타냅니다.
	=	직류 전류(DC)를 나타냅니다.
	⏻	2중 기기를 나타냅니다.
	⏻	전원 대기 상태를 나타냅니다.
		켜짐(전원) 상태를 나타냅니다.
	⚡	위험 전압을 나타냅니다.

오픈 소스 안내 정보

본 제품에 탑재된 GPL, LGPL, MPL 및 그 외 소스 코드 공개 의무가 있는 오픈소스 라이선스로 배포된 소스 코드를 얻거나 오픈소스의 라이선스 내용, 저작권 고지 등을 확인하려면 <https://opensource.lge.com>을 방문하세요. 또한 소비자가 opensource@lge.com으로 e-mail을 보내 본 제품에 탑재된 소프트웨어의 오픈 소스 코드를 요청할 경우, LG전자는 매체 비용과 운반비 등 제공에 필요한 최소한의 비용을 받고 저장매체에 담아 제공합니다. 이 제안은 본 제품을 판매한 후 3년 동안 이 정보를 받은 모든 사람에게 유효합니다.

무선 모듈(LGSBWAC95) 제원

무선 LAN (IEEE 802.11a/b/g/n/ac)

주파수 범위	출력(최대)
2400 ~ 2483.5 MHz	18.5 dBm
5150 ~ 5725 MHz	18 dBm
5725 ~ 5850 MHz	18 dBm

블루투스

주파수 범위	출력(최대)
2400 ~ 2483.5 MHz	9 dBm

라이선스

HDMI™

HIGH-DEFINITION MULTIMEDIA INTERFACE

AVC Advance™

Covered by patents at patentlist.accessadvance.com

제품 규격

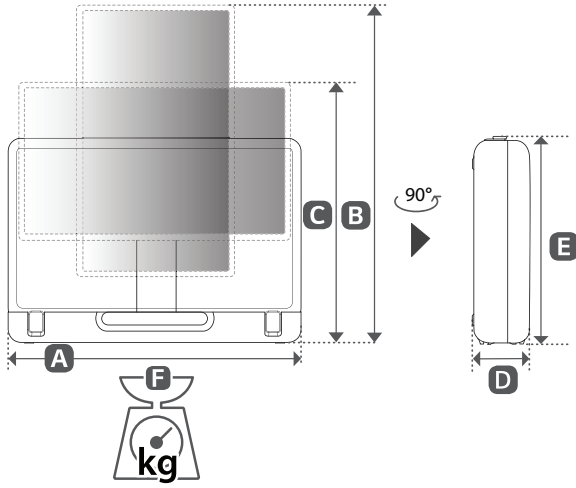

A, B, C, D, E : mm
F : kg

모델명	A	B	C	D	E	F	음성출력
27LX5QKNA 27LX5QKNB 27LX5QMNA	670	729	598	119	433	12.7	20W / 4.0 채널

폐가전제품 처리 절차

신제품을 구입했을 때

LG전자 제품 판매점에서 신제품을 구입한 경우, 신제품 배달 시 기존 제품을 무상으로 처리해 드립니다.

사용하던 제품을 버릴 때

가전제품을 버릴 때는 관할 행정복지 센터 또는 폐가전제품 배출예약시스템으로 연락하여 폐기해야 합니다.

(전화번호 : 1599-0903,

인터넷 주소 : <http://www.15990903.or.kr>)

고장 신고 전 확인하기

HDMI 입력에서 리모컨의 **(Ⓢ)** 버튼을 3회 누르면 화면에 모델명과 시리얼번호가 나타납니다.
 제품을 사용하다가 아래의 증상이 나타나면 다시 한 번 확인해 주세요. 고장이 아닐 수 있습니다.

제품 안전 점검

증상	해결책
<ul style="list-style-type: none"> · 제품 전원을 켜도 화면이 나오지 않거나 소리가 들리지 않나요? · 제품에서 연기가 나거나 타는 냄새가 나나요? · 제품 안으로 이물질이나 물이 들어갔나요? · 화면의 영상이 잘리나요? · 제품에서 '지직, 파박' 같은 소리가 반복해서 들리나요? · 제품 전원을 꺼도 화면이나 소리가 계속해서 나오나요? · 그 밖의 문제나 고장이 있나요? 	<ul style="list-style-type: none"> · 안전을 위해 전원 스위치를 끄고 콘센트에서 플러그를 뽑아주세요. · 제품을 구입한 곳이나 LG전자 서비스 센터로 연락하여 점검을 받으세요. · 마음대로 수리를 하지 마세요.

문제 해결하기

증상	원인 및 해결책				
제품이 켜지지 않아요	<ul style="list-style-type: none"> · 전원 코드가 제품과 콘센트에 똑바로 꽂혀 있는지 확인하세요. · 콘센트에 문제가 있을 수 있으니, 제품의 전원이 꽂혀 있던 콘센트에 다른 제품의 전원 코드를 꽂아보세요. · 배터리 모드로 사용할 때는, 배터리 스위치를 켜짐 상태로 변경하세요. 				
리모컨이 작동되지 않아요	<ul style="list-style-type: none"> · 리모컨과 제품 사이에 방해되는 물건이 있는지 확인하세요. · 건전지가 (⊕) (⊖) 극성에 맞게 들어가 있는지 살펴보세요. · 다 쓴 건전지는 2개 모두 새것으로 같이 끼워 주세요. 				
전원이 저절로 꺼져요	<ul style="list-style-type: none"> · (Ⓢ) → [(ⓘ) 전체 설정] → [일반] → [시스템] → [시간 설정] → [예약 시간 설정] → [취침 예약/꺼짐 시간]이 [꺼짐/사용 안 함]으로 올바르게 설정이 되어 있는지 확인하세요. · 외부 기기가 함께 작동 중인지 살펴보세요. · 자동 꺼짐 기능이 작동한 것일 수 있습니다. 본 제품은 15분 동안 입력 신호가 없는 상태에서 리모컨을 사용하지 않으면 전원이 자동으로 꺼지는 자동 꺼짐 기능이 장착되어 있습니다. · 배터리가 과열되면 제품을 보호하기 위해 자동으로 전원이 꺼집니다. 				
화면에 점이 보여요	<ul style="list-style-type: none"> · 제품의 화면은 수백만 개 이상의 화소로 이루어진 첨단 기술 제품입니다. 본 제품은 1/1,000,000(1 PPM) 정도의 비활성 점(휘점, 명점, 암점, 점멸)이 화면에 나타날 수 있습니다. 제품에 문제가 있는 것이 아니며, 다른 회사의 제품에도 이런 현상이 나타납니다. 이 때문에 교환이나 환불이 되는 것은 아니니 양해해 주세요. <table border="1" style="margin-left: 20px; margin-top: 10px;"> <tr> <td>· 휘점: 밝게 빛나는 점</td> <td>· 암점: 글자나 사물의 일부만이 보이지 않거나 뿌옇게 보이는 점</td> </tr> <tr> <td>· 점멸: 불빛이 깜박이는 점</td> <td>· 명점: 정상적인 이미지보다 밝게 빛나는 점</td> </tr> </table> 	· 휘점: 밝게 빛나는 점	· 암점: 글자나 사물의 일부만이 보이지 않거나 뿌옇게 보이는 점	· 점멸: 불빛이 깜박이는 점	· 명점: 정상적인 이미지보다 밝게 빛나는 점
· 휘점: 밝게 빛나는 점	· 암점: 글자나 사물의 일부만이 보이지 않거나 뿌옇게 보이는 점				
· 점멸: 불빛이 깜박이는 점	· 명점: 정상적인 이미지보다 밝게 빛나는 점				
소음이 들려요	<ul style="list-style-type: none"> · '뚝뚝' 소리: 제품을 볼 때 뜨는 전원을 끈 상태에서 '뚝뚝' 하고 소리가 나는 것은 온도와 습도 때문에 제품의 플라스틱 재질이 변형되면서 나타납니다. 가구나 자동차와 같은 제품에서도 흔히 들을 수 있는 소리입니다. · 전기와 관련된 소음: 제품에 전류를 공급하는 고속 스위칭 회로가 작동하면서 생기는 작은 소리로, 제품에 따라 소음의 차이가 느껴질 수 있습니다. 이런 소음은 제품의 기능에 영향을 주는 것이 아닙니다. LG전자에서는 제품을 생산할 때 엄격한 기준으로 관리하고 있으며, 일정한 수준의 소음은 문제가 없는 것입니다. 이 때문에 교환이나 환불이 되는 것은 아니니 양해해 주세요. 				
<ul style="list-style-type: none"> · 일반적인 방송환경에서 시청 시에는 문제없으나, 장시간 정지 영상을 시청하는 경우 화면 잔상의 원인이 될 수 있습니다. 고정된 화면을 너무 오래 시청하는 것을 피해 주세요. · 먼지가 많은 환경에서 사용하면 화면이 어두워질 수 있습니다. · 비정상적인 동작을 할 때는 배터리 스위치를 끄고 전원코드를 뺐다가 꽂으세요. 					

제품 보증서

- 고객에게는 제품 사용 중 발생한 고장에 대하여 1년 동안 무상 서비스를 받을 수 있는 소중한 권리가 있습니다. 본 제품은 대한민국에서만 품질 보증 기간 내 무상 서비스가 가능합니다.

모델명	품질 보증 기간 : 1년 (배터리: 6개월) 핵심 부품 품질 보증 기간 : 2년 부품 보유 기간 : 9년
구입일	※ 단, 핵심 부품 보증 기간 이내라도 사용 시간이 LCD / LED 패널은 5,000시간을 초과한 경우 보증 기간이 만료된 것으로 함.

- ※ 수리를 의뢰할 때는 구입 일자가 적힌 이 보증서를 제시해야 충분한 서비스를 받을 수 있으므로 잘 보관하시기 바랍니다.
- 1. 본 제품에 대한 품질 보증은 보증서에 기재된 내용으로 보증 혜택을 받습니다.
- 2. 품질 보증 기간은 구입일로부터 산정되므로 구입 일자서를 기재 받으시기 바랍니다. (구입 일자 확인이 안 될 경우 제조 연월일 또는 수입 통관 일자를 기준으로 3개월이 지난날로부터 품질 보증 기간을 적용합니다.)
- 3. 가정용 제품을 영업을 위한 목적 또는 수단으로 사용하거나 비정상적인 환경에서 사용할 경우에는 품질 보증 기간을 50% 단축하여 적용합니다.
- 4. 이 보증서는 재발행되지 않습니다.
- 5. 별도 계약에 의한 공급(조달, Host, 단일용품 등)일 경우에는 주 계약에 따라 보증 내용을 적용합니다.

LG전자(주)

소비자 분쟁 해결 기준

소비자 피해 유형		보상내역	
		품질 보증 기간 이내	보증 기간 경과 후
정상적인 사용 상태에서 자연 발생한 성능, 기능상 고장 발생 시	구입 10일 이내에 중요한 수리를 요하는 경우	제품 교환 또는 구입가 환불	유상수리
	구입 1개월 이내에 중요 부품의 수리를 요하는 경우	제품 교환 또는 무상 수리	
	교환된 제품이 1개월 이내에 중요한 수리를 요하는 경우	구입가 환불	
	교환 불가능 시	무상 수리	
	하자 발생 시	제품 교환 또는 구입가 환불	정액 감가상각 금액에 구입가 10%를 가산하여 환불
	동일 하자에 대하여 수리했으나 고장이 재발 (3회째)		
	여러 부위의 고장으로 총 4회 수리 받았으나 고장이 재발 (5회째)		
	수리 불가능 시		
	수리용 부품을 보유하고 있지 않아 수리가 불가능한 경우		
	소비자가 수리 의뢰한 제품을 사업자가 분실한 경우 또는 1개월 이상 미인도 시	제품 교환 또는 무상 수리	정액 감가상각 금액에 10%를 가산하여 환불
제품 구입 시 운송과정 및 제품 설치 중 발생한 피해			
소비자의 고의, 과실에 의한 성능, 기능상 고장	수리가 가능한 경우	제품 교환	-
	수리가 불가능한 경우	유상 수리	유상 수리
		유상 수리에 해당하는 금액 징수 후 제품 교환	-
	- 천재지변(화재, 염해, 가스, 지진, 풍수해 등)에 의해 고장이 발생한 경우 - 사용 전원의 이상 및 접속 기기의 불량으로 인하여 고장이 발생한 경우 - LG전자 서비스 센터 또는 인가된 서비스 지정점이 아닌 곳에서 수리 또는 개조하여 고장이 발생한 경우 - 사용자 성능 마모되는 소모성 부품을 교환하는 경우 - 기타 제품 자체의 하자가 아닌 외부 원인인 경우	유상 수리	유상 수리

※ 상기 품질 보증기간 및 보상 기준은 공정거래위원회 고시 소비자분쟁 해결 기준에 의거합니다.

※ 명시되지 않은 사항은 소비자 분쟁 해결 기준에 따릅니다.

※ 제품 고장이 아닌 경우 서비스 비용이 부과될 수 있으므로 반드시 사용설명서를 읽어주세요.

※ 수리 시 교체하는 부품은 기존 부품과 다른 원산지나 제조사의 부품이 적용될 수 있고, 새로운 부품이 아닐 수도 있으나 정상적으로 작동되며 기능상으로 동등한 부품이 사용됩니다.

※ 제품에 사용되는 부품 중 일부는 제조한 국가와는 다른 국가에서 생산된 제품이 사용될 수 있습니다.

유상 서비스 기준

LG전자에 서비스를 신청할 때 아래와 같은 경우에는 품질 보증 기간이라도 소비자가 따로 비용을 내야 합니다.

- 사용 설명 또는 제품을 분해하지 않는 간단한 조정
- 네트워크 및 타사 프로그램 사용 설명
- 자사 제품과 연결된 타사 제품이 불량인 경우
- 타사 제품으로 인한 조정/사용 설명 요청 시
- 제품 및 액세서리 물리적 파손 시
- 기타 외부 환경 문제로 자사 제품이 이상이 발생한 경우
- 외부 인터넷/유선 신호 설치 및 전원 설치 관련 요청 시
- 제품의 이동, 이사 등으로 인한 설치 변경 요청 시
- 구입 제품의 초기 설치 후 재설치 또는 추가 제품 연결 요청 시
- 인턴넷/홈쇼핑 등에서 제품 구입 후 설치를 요청할 경우
- 자사 제품과 타사 제품 연결(유/무선)이 잘못되어 재연결한 경우
- 제품 내부에 있는 먼지 세척 및 이물 제거 시
- 소비자의 취급 부주의 및 잘못된 수리로 고장이 발생한 경우
 - 전기 용량을 틀리게 사용하여 고장이 발생한 경우
 - 설치 후 이동 시 떨어뜨림 등에 의한 고장, 손상이 발생한 경우
 - 당사에서 미지정된 소모품, 옵션품 사용으로 고장이 발생한 경우
 - LG전자 서비스 센터의 수리기사가 아닌 사람이 제품을 수리 또는 개조하여 고장이 발생한 경우
- 소모성 부품의 수명이 다한 경우(건전지, 형광등, 헤드, 진동자, 램프류, 필터류, 토너, 드럼, 리본 등)
- LG전자 서비스 센터 (1544-7777) / 고객 상담실 (080-023-7777)

