



MANUAL DEL PROPIETARIO

LAVADORA



Antes de empezar la instalación, lea con atención estas instrucciones. Con ello, la instalación le resultará más sencilla y se asegurará de que el aparato quede instalado de forma correcta y segura. Guarde estas instrucciones cerca del aparato después de la instalación para poder consultarlas en el futuro.

ESPAÑOL

WP10GOR / WP12WGR / WP14WGR



MFL72042001
Rev.01_040224

www.lg.com

Copyright © 2023-2024 LG Electronics Inc. Todos los derechos reservados

ÍNDICE

Este manual puede contener imágenes o contenido diferente del modelo que haya adquirido.

Este manual está sujeto a revisión por parte del fabricante.

INSTRUCCIONES DE SEGURIDAD

LEA TODAS LAS INSTRUCCIONES ANTES DE USAR	3
ADVERTENCIA	3
CUIDADO DEL MEDIOAMBIENTE	8

INSTALACIÓN

Partes y especificaciones	9
Requisitos del lugar de instalación	10
Instalación de la manguera de drenaje	11

FUNCIONAMIENTO

Preparación de la carga de lavado	13
Ingreso de detergente	14
Panel de control	15
Funcionamiento del electrodoméstico.....	17

MANTENIMIENTO

Limpieza después de cada lavado	20
Limpieza periódica del producto	20
Cuidado del electrodoméstico	22

SOLUCIÓN DE PROBLEMAS

Antes de solicitar asistencia técnica	24
---	----

ANEXOS

Referencia	25
------------------	----

INSTRUCCIONES DE SEGURIDAD

LEA TODAS LAS INSTRUCCIONES ANTES DE USAR

Las siguientes instrucciones de seguridad tienen por objetivo evitar riesgos imprevistos o daños derivados de un funcionamiento poco seguro o incorrecto del producto.

Las instrucciones se dividen en "ADVERTENCIAS" y "PRECAUCIONES", como se describe a continuación.

Mensajes de seguridad

 Este símbolo se muestra para indicar cuestiones y acciones que pueden suponer un riesgo. Lea con atención la parte señalada con este símbolo y siga las instrucciones a fin de evitar riesgos.

ADVERTENCIA

Indica que, de no seguirse las instrucciones, pueden producirse lesiones graves o la muerte.

PRECAUCIÓN

Indica que, de no seguirse las instrucciones, pueden producirse lesiones leves o daños en el producto.

ADVERTENCIA

ADVERTENCIA

- Para reducir el riesgo de explosión, incendio, muerte, descarga eléctrica, lesiones o quemaduras a personas al utilizar este producto, siga instrucciones básicas de seguridad, entre las que se encuentran las siguientes:

Seguridad técnica

- Este producto no debe ser utilizado por personas (incluidos niños) con discapacidades físicas, sensoriales o mentales, o falta de experiencia y conocimientos, si no es bajo supervisión y siguiendo las instrucciones de seguridad de una persona responsable.

4 INSTRUCCIONES DE SEGURIDAD

- Debe vigilarse a los niños de corta edad para asegurarse de que no jueguen con el producto.
- La limpieza y mantenimiento no debe ser realizada por niños sin supervisión.
- Si el cable de alimentación está dañado, debe ser reemplazado por el fabricante, su servicio técnico especializado o personas con cualificación similar para evitar peligros.
- Las aperturas de ventilación no deben ser obstruidas por una alfombra.
- Este electrodoméstico tiene como propósito de ser utilizado en un hogar.
- Use una manguera nueva o el conjunto de mangueras suministrado con el electrodoméstico. La reutilización de mangueras usadas puede provocar una fuga de agua y daños materiales posteriores.
- La presión de entrada del agua debe ser inferior a 100 kPa.

Carga Máxima

La capacidad máxima de uso para ropa es de:

WP10GOR	WP12WGR	WP14WGR
Lavado (10,5)/ Centrifugado (6,5 kg)	Lavado (12 kg)/ Centrifugado (8 kg)	Lavado (14 kg)/ Centrifugado (10 kg)

NOTA

- La capacidad máxima de lavado se basa en ropa seca y la capacidad máxima de centrifugado se basa en ropa húmeda.
-

Instalación

- Nunca intente hacer funcionar este electrodoméstico si está estropeado, funciona mal, parcialmente desmontado o tiene piezas perdidas o rotas, incluidos el cable o enchufe dañado.

- Este electrodoméstico solo debe ser transportado por dos o más personas que lo sujeten con firmeza.
- No instale el electrodoméstico en un lugar húmedo y polvoriento. No instale ni guarde el electrodoméstico en exteriores ni en lugares expuestos a la intemperie, como la luz solar directa, el viento, la lluvia o temperaturas bajo cero.
- Asegúrese de que el enchufe está insertado completamente en el tomacorriente.
- No conecte el producto a tomacorrientes de múltiples conectores o a una extensión del cable de alimentación.
- No modifique nunca el enchufe suministrado con el electrodoméstico. Instale un enchufe adecuado por un electricista autorizado si no se ajusta a la toma de corriente.
- Este electrodoméstico debe estar conectado a tierra. Al ofrecer la ruta de menor resistencia para la corriente eléctrica en caso de mal funcionamiento o avería, la conexión a tierra reducirá el riesgo de descarga eléctrica.
- Este electrodoméstico tiene un enchufe de alimentación con toma de tierra y un cable de alimentación con un conductor de toma de tierra del equipo. La clavija de alimentación debe insertarse en un tomacorriente con conexión a tierra e instalarse de acuerdo con todas las leyes y normativas locales.
- La conexión incorrecta del conductor de puesta a tierra puede provocar descargas eléctricas. Consulte a un electricista o personal de servicio cualificado, si tiene dudas para conectar a tierra adecuadamente el electrodoméstico.
- Apriete y asegure la manguera de drenaje en los extremos de conexión para evitar la separación.

Funcionamiento

- No intente separar los paneles ni desmontar el electrodoméstico.
- Evite realizar reparaciones o sustituciones en el electrodoméstico. A menos que se especifique lo contrario en este Manual del Propietario, todas las reparaciones y revisiones deben ser realizadas

por personal de servicio cualificado. Utilice sólo piezas aprobadas por el fabricante.

- Mantenga cerrada la puerta del electrodoméstico. Los niños pueden colgarse de la puerta o meterse dentro del electrodoméstico, causando daños o lesiones.
- No deben introducirse, lavarse ni secarse artículos que hayan sido limpiados, lavados, empapados o manchados con sustancias combustibles o explosivas (como ceras, quitaceras, aceite, pintura, gasolina, desengrasantes, disolventes de limpieza en seco, queroseno, gasolina, quitamanchas, aguarrás, aceite vegetal, aceite de cocina, acetona, alcohol, etc.). Un uso inadecuado puede provocar un incendio o una explosión.
- No utilice ni almacene sustancias inflamables o combustibles (éter, benceno, alcohol, químicos, LPG, aerosol combustible, insecticida, ambientador, cosméticos, etc.) cerca del electrodoméstico.
- No coloque objetos inflamables (velas, lámparas, etc.) ni dispositivos de calefacción (estufas, calefactores, etc.) sobre el electrodoméstico.
- No introduzca nunca la mano en el electrodoméstico mientras esté en funcionamiento. Espere hasta que el tambor se haya detenido por completo.
- En caso de una fuga de agua del producto, desconecte el enchufe de alimentación y comuníquese con el centro de información del cliente de LG Electronics.
- Cierre la llaves de agua para disminuir la presión en las mangueras y válvulas y minimizar las fugas, si se produce un rotura o corte. Verifique el estado de las mangueras de llenado, podrían tener que ser reemplazadas luego de 5 años.
- Si hay una fuga de gas (isobutano, propano, gas natural, etc.) dentro de la casa, no toque el producto ni el enchufe de alimentación y ventile el área de inmediato.
- Si la manguera de drenaje o de entrada se congeló durante el invierno, úsela después de que se haya descongelado.
- Mantenga todos los detergentes, suavizantes y blanqueadores lejos de los niños.

- No sujete el cable de alimentación ni toque los controles del producto con las manos húmedas.
- No doble el cable de alimentación excesivamente ni coloque un objeto pesado sobre él.
- Limpie la suciedad o el polvo de los contactos del enchufe de alimentación.
- No llene la lavadora con agua a más de 50°C. Podría deformar las piezas de plástico o provocar errores de funcionamiento.
- No drene el agua de la tina de lavado mientras la tina de centrifugado está en funcionamiento.
- Siempre desconecte el cable de alimentación después de su uso.
- Durante el centrifugado y el drenaje durante el lavado, verifique que la manguera de drenaje se baje.

Mantenimiento

- Desconecte el electrodoméstico de la alimentación eléctrica antes de limpiar el electrodoméstico. El ajuste de los controles a la posición OFF o en reposo, no desconecta este electrodoméstico de la alimentación eléctrica.
- Conecte con firmeza el enchufe en la toma de corriente tras eliminar por completo toda humedad y polvo.
- No rocíe agua dentro o fuera del producto para limpiarlo.
- No desenchufe nunca el electrodoméstico tirando del cable de alimentación. Sujete siempre el enchufe con firmeza y tire directamente hacia fuera de la toma de corriente.
- El electrodoméstico sólo debe ser desmontado, reparado o modificado por personal cualificado del servicio técnico de LG Electronics. Contacte a un centro de información al cliente de LG Electronics si traslada e instala el electrodoméstico en otro lugar.

Eliminación

- Antes de deshacerse del electrodoméstico, desenchúfelo. Corte el cable directamente detrás del electrodoméstico para prevenir un mal uso.
- Elimine todos los materiales de empaque (como bolsas de plástico y espuma de poliestireno) dejándolos fuera del alcance de los niños. Los materiales de empaque puede provocar asfixia.

CUIDADO DEL MEDIOAMBIENTE

Eliminación de su viejo electrodoméstico



- El símbolo del contenedor de basura tachado con un aspa indica que la recogida separada de aparatos eléctricos y electrónicos (AEE) debe realizarse de manera separada.
- Los productos eléctricos viejos pueden contener sustancias peligrosas, por lo que deshacerse correctamente de su viejo electrodoméstico le ayudará a evitar posibles consecuencias negativas para el medio ambiente y la salud de las personas. Su viejo electrodoméstico puede contener piezas reutilizables que podrían usarse para reparar otros productos, y otros materiales valiosos que pueden reciclarse para conservar recursos limitados.
- Puede llevar su electrodoméstico a cualquiera de los centros autorizados para su recogida. Si desea conocer una lista actualizada de los países que disponen de este servicio, visite la página <https://www.lg.com/global/take-back-recycling-global-network-south-america>.

INSTALACIÓN

Partes y especificaciones

NOTA

- El aspecto y las especificaciones pueden cambiar sin previo aviso para mejorar la calidad del electrodoméstico.

Vista frontal

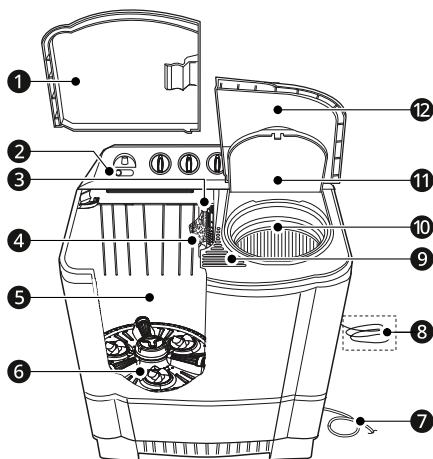

- 1 Tapa de lavado
- 2 Selector de suministro de agua
- 3 Filtro antiderrames
- 4 Filtro-C de rotación *1
- 5 Gabinete
- 6 Pulsador
- 7 Cable de alimentación
- 8 Cable a tierra *2
- 9 Limpiacuellos
- 10 Cesta de la secadora centrífuga
- 11 Tapa de seguridad
- 12 Tapa de la secadora centrífuga

*1 Esta característica está disponible en algunos modelos.

*2 Esta característica solo está disponible los modelos con enchufe de dos clavijas.

Accesorios

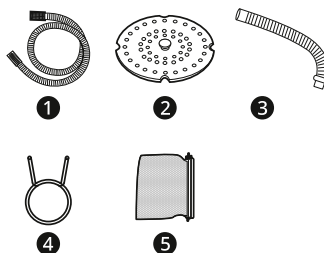

- 1 Manguera de entrada
- 2 Tapa de seguridad
- 3 Manguera de Drenaje
- 4 Anillo elástico
- 5 Filtro-C de rotación *1

*1 Los accesorios incluidos podrían variar dependiendo del modelo que usted adquirió.

Especificaciones

Modelo	WP10GOR/WP14WGR	WP12WGR
Alimentación eléctrica	120 V~ 60 Hz	
Peso del producto	30 kg	32 kg

Dimensiones(mm)

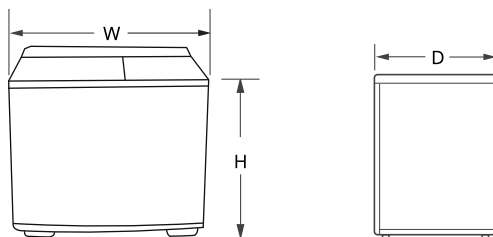

Modelo	W	D	H
WP12WGR/WP14WGR	880	530	1025
WP10GOR	905	545	1025

Requisitos del lugar de instalación

Antes de instalar el electrodoméstico, verifique la siguiente información para instalar el electrodoméstico en un lugar correcto.

Desempaquetado del material de envío

- 1 Retire las cintas de empaque de la caja. Abra las solapas superiores y dóblelas hacia atrás. Levante el cartón. Retire la bolsa de plástico y el resto del material de empaque.

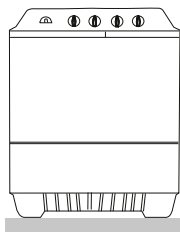

- 2 Levante la lavadora y retire el empaque de la base.
- 3 Retire la cinta que sujeta el cable de alimentación y la manguera de drenaje.
- 4 Retire la manguera de entrada y el filtro de la bolsa porta accesorios.

Ubicación de la instalación

- Para colocar y nivelar la máquina
 - Seleccione un piso plano y firme.



- Mantenga un espacio de más de 15 cm entre el lateral de la manguera de drenaje y la pared.

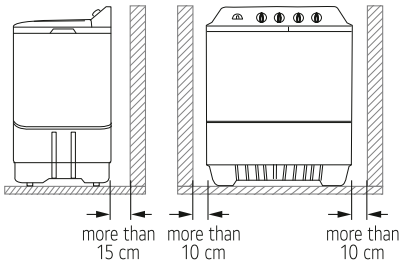

- Inserte el cable de alimentación en el tomacorriente. Utilice únicamente una toma de 3 clavijas con una conexión a tierra adecuada.

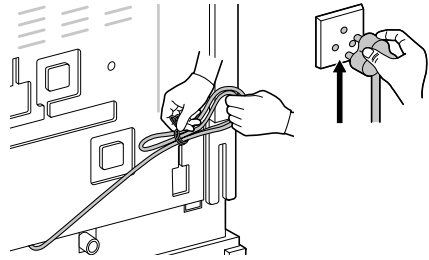

- Las aberturas de la base no deben estar obstruidas por alfombras cuando la lavadora esté instalada sobre un piso alfombrado.
- Instale el filtro presionando el filtro suavemente (guardado dentro de la bolsa porta accesorios).

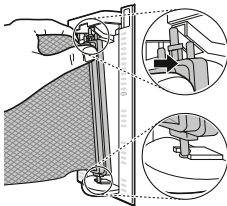

- Para conocer el método de fijación y la posición de la manguera de drenaje (consulte la Guía de instalación de la manguera de drenaje).

NOTA

- La lavadora tiene función de movilidad mediante intervención manual, por lo que tenga cuidado para evitar que cualquier parte del cuerpo pase por debajo de las ruedas.
- Instale la lavadora sobre un soporte horizontal. De lo contrario, puede provocar vibraciones y ruidos.
- Una instalación incorrecta puede provocar ruidos fuertes y averías.
- La tecnología Rat away es una forma de reducir los daños causados por categorías específicas de ratas y puede no ser eficaz con todos los roedores. Los resultados reales pueden variar dependiendo de las condiciones reales de uso del producto.

- Fije la manguera de entrada (guardada dentro de la bolsa porta accesorios).

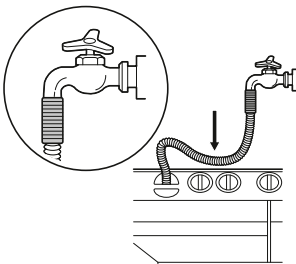

Instalación de la manguera de drenaje

Antes de conectar la manguera de drenaje, revise el modelo de la manguera de drenaje y siga las instrucciones para ese modelo.

Instalación de la manguera de drenaje

- 1 Fije el anillo elástico ❶ a la manguera de drenaje.

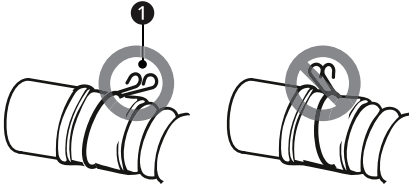

- 2 Alinee la manguera de drenaje con la salida de drenaje

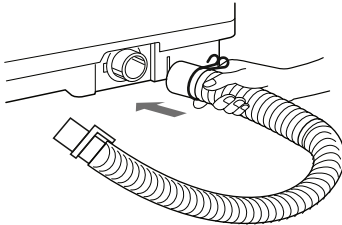

- 3 Presione la abrazadera de la manguera y empuje la manguera hacia el cuerpo de la lavadora y suelte el anillo elástico.

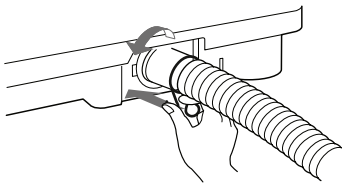

NOTA

- Asegúrese de volver a enrutar la manguera de drenaje para que no esté doblada, torcida ni doblada, y así facilitar un drenaje adecuado.
- Use solamente un conjunto nuevo de mangueras proporcionado con la máquina.

⚠ ADVERTENCIA

- Los materiales de empaque (como bolsas de plástico y termocol) deben ser mantenidos fuera del alcance de los niños.

Conectando la Manguera de Drenaje

- Mantenga siempre el nivel de la manguera de drenaje ligeramente por debajo de la parte más baja de la lavadora.
- Asegúrese de que la manguera de drenaje permanece derecha.
- No coloque la manguera de drenaje más de 6 cm por encima del piso.



- La salida de la manguera de drenaje no debe estar sumergida bajo agua.

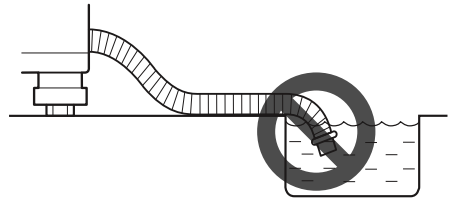

- No aplaste la manguera. Asegúrese de mantener un espacio de más de 15 cm entre el lateral de la manguera de drenaje y la pared.
- Asegúrese de que la manguera de drenaje no esté torcida.

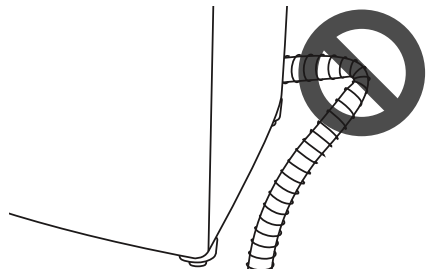

FUNCIONAMIENTO

Preparación de la carga de lavado

Clasifique la carga de lavado para obtener los mejores resultados de lavado posibles, y luego prepare las ropas de acuerdo con los símbolos de sus etiquetas de cuidado.

Preparación

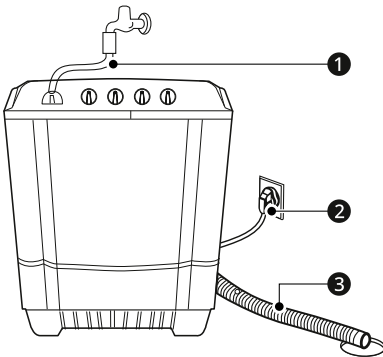

- Conecte la manguera de suministro de agua **1** a la entrada del suministro de agua.
- Conecte el cable de alimentación **2** al tomacorriente eléctrico.
- Mantenga siempre el nivel de la manguera de drenaje **3** ligeramente por debajo de la parte más baja de la lavadora.
- Utilice una manguera de entrada nueva disponible con la máquina.
- Verifique la posición del filtro antiderrames (baja/media/alta), ajústelo según la cantidad de ropa. Durante el lavado, reajuste la palanca **4** para prevenir fugas de agua.

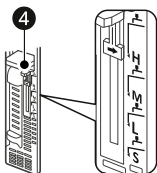

- Coloque la palanca selectora de agua en la posición **WASH** para el lavado/enjuague y en la

posición **SPIN** para un enjuague centrifugado intermedio.

NOTA

- La palanca selectora de agua no debe colocarse cerca del centro, de lo contrario el agua fluirá hacia la tina de lavado y centrifugado simultáneamente.



- Para su comodidad, cuelgue la tapa de lavado en el lado izquierdo de la tina de la lavadora cuando no la utilice.

Verificación de la ropa antes de la carga

- Para poder distribuir la carga de manera equilibrada durante el centrifugado, combine artículos grandes y pequeños en una carga.
- No lave artículos pequeños individuales. Agregue 1-2 artículos similares a la carga para evitar una carga desequilibrada.
- Verifique que todos los bolsillos estén vacíos. Los objetos como uñas, pinzas para el pelo, fósforos, lapiceros, monedas y llaves pueden dañar tanto el electrodoméstico como la ropa.

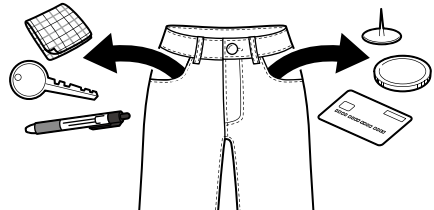

- Lave las prendas delicadas (medias, sujetadores con aros) en una red de lavado.
- Cierre las cremalleras, los ganchos y las tiras para asegurarse de que no se enganchen en otras prendas.

- Realice un tratamiento previo en la suciedad y en las manchas con un cepillo y poca cantidad de detergente disuelto en agua para que se desprendan.

Ingreso de detergente

Dosis de detergente

- El detergente debe ser seleccionado de acuerdo con el tipo de tejido, color, nivel de suciedad y temperatura de lavado, y debería ser utilizado de acuerdo con las instrucciones del fabricante del detergente.
- El uso excesivo de detergente da como resultado un exceso de espuma que causa un lavado deficiente.
- Al utilizar detergente líquido, siga las pautas proporcionadas por el fabricante del detergente.
- Puede ser necesario ajustar el uso de detergente a la temperatura del agua, la dureza del agua, el tamaño y el nivel de suciedad de la ropa. Para obtener mejores resultados, evite el exceso de espuma.
- Consulte las etiquetas de las prendas antes de elegir el detergente y la temperatura del agua.
- Utilice únicamente detergentes adecuados para el tipo de ropa respectivo:
 - Detergentes en polvo generales para todo tipo de telas
 - Detergentes en polvo para telas delicadas
 - Detergentes líquidos para todo tipo de telas o detergentes líquidos designados exclusivamente para lana
- Para un mejor blanqueo y desempeño del lavado, utilice detergente que contenga cloro en polvo general.

NOTA

- No deje que el detergente se endurezca. Si lo hace, puede provocar obstrucciones, un aclarado deficiente o malos olores.
 - Carga completa: Según las recomendaciones del fabricante.
 - Carga parcial: 3/4 de la cantidad normal
 - Carga mínima: 1/2 de la carga completa
-

PRECAUCIÓN

- Utilizar detergente líquido sin diluirlo, o dejar prendas en el tambor luego de haber vertido el detergente líquido diluido podría hacer que la ropa quede dañada, blanqueada o decolorada.
-

Panel de control

Panel de control y funciones

1) Modelo: WP10GOR / WP12WGR

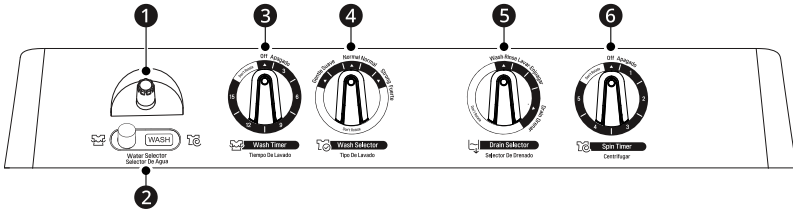

2) Modelo: WP14WGR / WP14WAR / WP15WAR

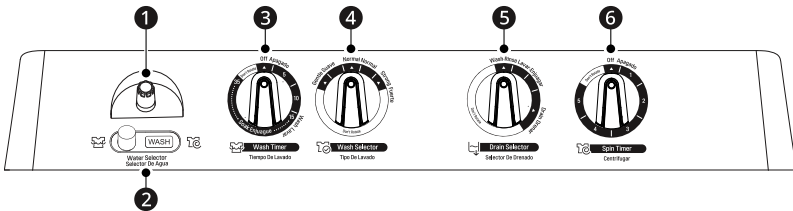

1 Entrada de suministro de agua

- Conectar aquí con la manguera de entrada desde el grifo de agua para suministrar agua a la tina.

2 Selector De Agua

- Seleccione **WASH** para suministrar agua para lavar y enjuagar y **SPIN** para centrifugar, pulverizar, enjuagar.

3 Tiempo De Lavado

- El **Tiempo De Lavado** se puede usar para remojar, lavar y enjuagar. Seleccione el tiempo deseado de remojo, lavado y enjuague siguiendo las siguientes combinaciones.

- 1) Lavado/Enjuague: Se puede seleccionar cualquier tiempo de Lavado/Enjuague entre 1~15 min ajustando el temporizador entre 1~15 min. El lavado ocurrirá durante el periodo establecido y, a continuación, la máquina se detendrá automáticamente.
- 2) En la opción Remojo, la máquina funciona durante 1~2 minutos y permanece apagada durante 5 minutos. Este ciclo continúa durante el tiempo de remojo seleccionado.

Function Remojo: El enjuague se proporciona para una mejor limpieza de la ropa, ya que el agua con detergente traspasa los orificios internos de la ropa, logrando una eliminación más efectiva de la suciedad.

4 Tipo De Lavado

- Ajuste el selector en **Suave**, **Normal**, **Fuerte** conforme a los tipos y cantidad de la ropa sucia.

5 Selector De Drenado

- Seleccione **Lavar.Enjuagar** para lavar y enjuagar, y **Drenar** para drenar el agua de la tina.

6 Centrifugar

- Gire el temporizador para seleccionar el tiempo de centrifugado deseado.

16 FUNCIONAMIENTO

- No gire la perilla más del límite prescrito.

Funcionamiento del electrodoméstico

Lavado

- Coloque el **Selector De Drenado** en la posición **Lavar.Enjuagar.**



- Coloque el **Selector De Agua** en **WASH.**



- Abra el grifo de agua y llene de agua la tina de lavado hasta aproximadamente la mitad del nivel de agua que desee.

- Para modelos sin cajetín de detergente

- Ponga la cantidad adecuada de detergente y la ropa sucia en la tina de lavado y agregue agua hasta el nivel requerido.

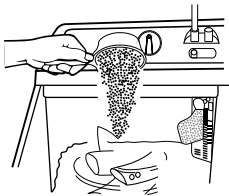

- Seleccione el **Tipo De Lavado** entre **Suave**, **Normal**, **Fuerte** según el tipo y la cantidad de ropa sucia.



- Ajuste el tiempo de lavado deseado.



- Una vez finalizado el lavado, coloque el **Selector De Drenado** en **Drenar** y drene el agua.

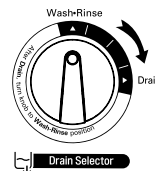

PRECAUCIÓN

- La lavadora dispone de diferentes opciones de selección de nivel de agua para los procesos de lavado y enjuague, como S (Pequeño), L (Bajo), M (Medio), H (Alto). H representa el nivel máximo de agua disponible.
- Llene la cantidad de agua adecuada según la carga de ropa para que la ropa pueda absorber la cantidad de agua necesaria y no tenga escasez de agua.

Enjuague

Enjuague con suministro continuo de agua

El curso de acción consiste en enjuagar mientras se suministra agua continuamente.

- 1 Seleccione el **Selector De Drenado** en la posición **Lavar.Enjuagar**.

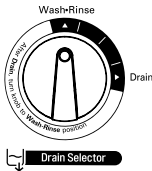

- 2 Coloque la ropa sucia en la tina de lavado y abra el grifo de agua.

- 3 Establezca el tiempo de enjuague con el **Tiempo De Lavado** y suministre agua continuamente.

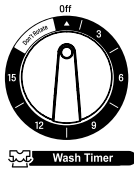

- 3 Suministre agua durante aproximadamente 1 minuto. Ajuste el flujo de agua para prevenir derrames desde la tina de lavado.

- 4 Cierre el suministro de agua, cierre la tapa de seguridad-1 ① y la tapa de la secadora centrífuga.

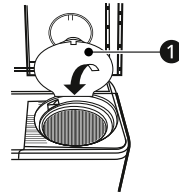

- 5 Ajuste el tiempo de centrifugado deseado con el **Centrifugar**.



- 6 Luego del centrifugado, coloque la ropa sucia en la tina de lavado y enjuague.

Enjuague centrifugado intermedio

El centrifugado intermedio antes del aclarado normal eliminará el agua jabonosa de la ropa sucia y mejorará la eficacia del enjuague.

- 1 Luego del lavado
 - Coloque la ropa en la cesta de la secadora centrífuga.
 - Coloque la tapa de seguridad horizontalmente sobre la ropa sucia.

- 2 Ajuste el **Selector De Agua** a **SPIN** y abra la tapa.



⚠ PRECAUCIÓN

- No haga funcionar el centrifugado con el suministro de agua en funcionamiento.

Centrifugado

- 1 Coloque la ropa sucia de manera uniforme en la cesta de la secadora centrífuga.
 - Transfiera la ropa de la tina de lavado a la cesta de la secadora centrífuga, una a una.
- 2 Deposite la ropa sucia suavemente.

- 3 Coloque la tapa de seguridad ② horizontalmente sobre la parte superior de la ropa sucia dentro de la cesta.

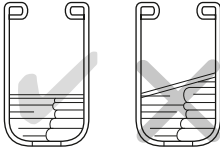

NOTA

- Para ropa de lana, centrifugue sólo por 1 min para la protección de la ropa.

⚠ PRECAUCIÓN

- No continúe con la Centrifugación más de 3 ciclos consecutivos. Luego de 3 ciclos de centrifugado consecutivos, deje de centrifugar durante más de 1 hora. El motor de centrifugado puede dejar de funcionar o dañarse.

- 4 Cierre la tapa de seguridad-1 ① y la tapa de la secadora centrífuga.

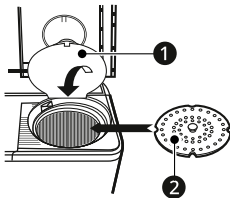

Luego de finalizar el lavado

- 1 Saque la ropa de la cesta de la secadora centrífuga y cierre la tapa de la secadora centrífuga.
- 2 Si hay agua en la tina de lavado, ajuste el **Selector De Drenado** a **Drenar** para drenarla.
- 3 Desconecte el cable de alimentación del tomacorriente.
- 4 Limpie la lavadora.

- 5 Ajuste el **Centrifugar**.

Guía de tiempo de centrifugado

Tipo de ropa	Tiempo de centrifugado
Tejidos finos (tejidos sintéticos, tejidos mixtos)/Sudaderas	1 min
Seda (tejidos sintéticos)	1 - 3 min
Ropa interior de algodón	3 - 5 min
Sábanas/Toallas	5 - 10 min

- No drene el agua de la tina de lavado mientras la cesta de la secadora esté en funcionamiento. De lo contrario, el motor de centrifugado podría resultar dañado.
- Si la cesta de la secadora está desequilibrada y vibra excesivamente, detenga el centrifugado, reorganice la ropa de manera uniforme y luego continúe centrifugando.
- Si el centrifugado no se detiene al abrir la tapa de la secadora centrífuga, el freno está averiado. Deje de utilizar inmediatamente la máquina y solicite el servicio de reparación.

MANTENIMIENTO

Limpeza después de cada lavado

Qué limpiar

- Si siempre usa agua fría, le recomendamos que se lleve a cabo un lavado tibio o caliente en intervalos regulares, por ejemplo, cada 5 lavadas se debe llevar a cabo uno tibio.
- Cierre los grifos después de cada uso para prevenir el riesgo de inundaciones si llegase, de lo contrario una manguera podría estallar.
- Siempre desconecte el cable de alimentación después de su uso.
- Luego de que finaliza un ciclo, limpie la puerta y el lado interno de la puerta con un paño seco para eliminar la humedad.

⚠ ADVERTENCIA

- Deje la puerta abierta para que se seque el interior del tambor pero solo si es seguro y los niños están supervisados.

Limpeza del exterior

El cuidado adecuado del electrodoméstico puede prolongar su vida útil.

Exterior

- Seque inmediatamente cualquier derrame.
- Frote con un paño húmedo y luego otra vez con un paño seco asegurándose de que no queda humedad en uniones y grietas del gabinete.
- No presione sobre la superficie ni la pantalla con objetos cortantes.

Limpeza periódica del producto

Limpiando el filtro de pelusa

El filtro es una parte importante para lograr un resultado de desempeño de lavado eficiente, por lo que hay que tener un cuidado especial. Limpie el filtro regularmente.

⚠ PRECAUCIÓN

- Limpie el filtro de pelusa después de al menos 2 - 3 lavados.
- No deje caer el filtro al piso.
- Tenga cuidado de no trabar sus uñas en el filtro mientras lo sujeta.
- No deje objetos de hierro (como pines de ropa, horquillas, etc.) en el filtro de pelusas, ya que pueden oxidarse.

Filtro antiderrames y Filtro-C de rotación

- 1 Levante el área ❶ del filtro antiderrames. Extraiga el filtro-C de rotación tirando en la dirección mostrada.

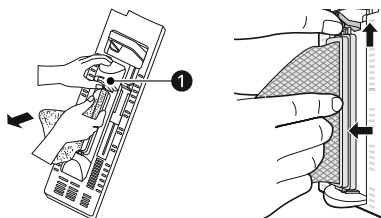

- 2** Tire del filtro antiderrames hacia delante desde la tina de lavado.

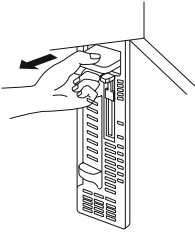

- 3** Voltee la red y enjuáguela con agua.



- 4** Utilice un cepillo o la mano para eliminar todas las pelusas adheridas al filtro antiderrames.

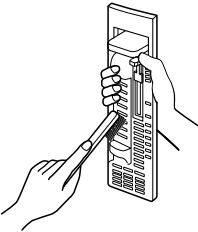

- 5** Vuelva a insertar el filtro antiderrames en la tina de lavado.

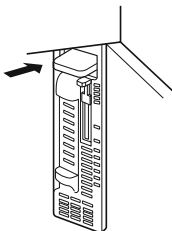

- 6** Vuelva a insertar el filtro-C de rotación en el filtro antiderrames.

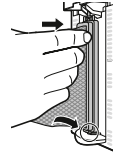

NOTA

- Si sólo es necesario lavar el filtro-C de rotación, siga el proceso 1>3>6 de arriba.

Limpieza regular

- 1** Mantenga la perilla **Selector De Drenado** en la posición **Lavar.Enjuagar.**

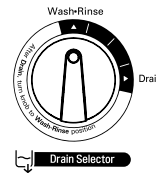

- 2** Llene 1-2 cubos de agua caliente (temperatura inferior a 50°C) en la tina de lavado.

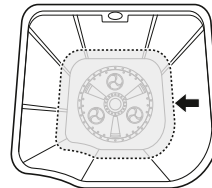

- 3** Seleccione un tiempo de lavado de 15 minutos y ejecútello. No coloque detergente en polvo ni ropa en la máquina.



- 4** Luego de 15 minutos, gire la perilla **Selector De Drenado de Lavar.Enjuagar a Drenar** y otra vez de regreso a la posición **Lavar.Enjuagar**. Repita este proceso entre 5-7 veces. Esto eliminará las incrustaciones.

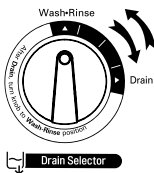

Cuidado del electrodoméstico

Pulsador

Si un botón o algún otro objeto queda atrapado en el pulsador.

- 1** Retire la tapa del pulsador con un destornillador de tipo "-".



- 2** Utilice un destornillador para desenroscar el tornillo del centro del pulsador y levante el

pulsador en línea recta para retirar el botón u otro objeto.

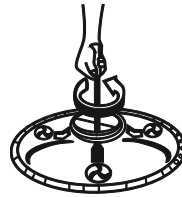

- 3** Coloque el pulsador en su posición original y apriete el tornillo.
- 4** Coloque la tapa del pulsador en su posición original.

Cesta de la secadora centrífuga

Si la ropa queda atrapada entre la cesta de la secadora centrífuga y la tina de centrifugado.

- 1** Sujete la parte delantera de la tapa de seguridad.
- 2** Sujete firmemente la tina **1** con la otra mano.

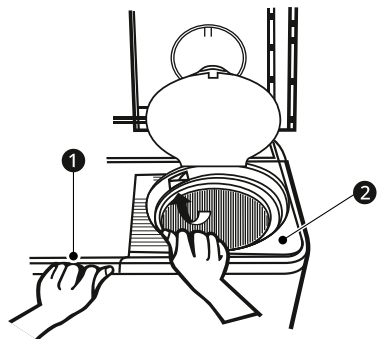

- 3** Tire de la tapa de seguridad **2** hacia arriba.
- 4** Retire la ropa.

- 5 Cierre la tapa de seguridad, presionándola hacia abajo para que se ajuste bien a la tina de centrifugado.

Fuga de agua

En el caso de que se observe una fuga de agua, gire **Selector De Drenado** 5-7 veces. Al hacerlo, cualquier partícula extraña obstruida se drenará.

- Realice los pasos anteriores de nuevo, hasta que el problema se resuelva.

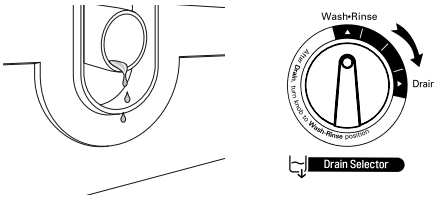

SOLUCIÓN DE PROBLEMAS

Antes de solicitar asistencia técnica

Durante el funcionamiento del electrodoméstico pueden producirse errores y averías. Las posibles causas y notas para resolver un mensaje de error o mal funcionamiento se enumeran en las siguientes tablas. Dado que no necesita llamar al centro de servicio de LG Electronics, normalmente puede solucionar la mayoría de los problemas por su cuenta y ahorrar tiempo y dinero en el proceso. Puede solucionar los problemas utilizando la siguiente tabla.

Funcionamiento

Síntomas	Causa posible y solución
El electrodoméstico no funcionará.	El electrodoméstico está desenchufado. <ul style="list-style-type: none"> Asegúrese de que el enchufe esté conectado de forma segura a un tomacorriente funcional.
	Los controles no están configurados apropiadamente. <ul style="list-style-type: none"> Asegúrese de que la perilla del Tiempo De Lavado o la perilla del Centrifugar no está en la posición "0".
El electrodoméstico no drena el agua.	La manguera de drenaje está torcida. <ul style="list-style-type: none"> Asegúrese de que la manguera de drenaje no esté torcida.
	El drenaje está ubicado a más de 1,0 m sobre el piso. <ul style="list-style-type: none"> Asegúrese de que la manguera de drenaje no se encuentre a más de 1,0 m de la planta del electrodoméstico.
Ruido metálico y de traqueteo	Puede haber objetos extraños como llaves, monedas o alfileres en el tambor. <ul style="list-style-type: none"> Detenga el electrodoméstico, verifique el tambor por si hay objetos extraños. Si el ruido continúa luego de reiniciar el electrodoméstico, llame al servicio técnico.
Golpeteo	Una cantidad de ropa pesada podría producir un ruido de golpeteo. Esto es usualmente normal. <ul style="list-style-type: none"> Si el sonido continúa, es probable que el electrodoméstico esté desequilibrado. Detenga y redistribuya la ropa.
	Las prendas podrían estar desequilibradas. <ul style="list-style-type: none"> Pause el ciclo y redistribuya la ropa.
Ruido de vibración	Las prendas podrían estar distribuidas desigualmente en el tambor. <ul style="list-style-type: none"> Pause el ciclo y redistribuya la ropa.

ANEXOS

Referencia

Características del producto

Modelo	Tiempo (minutos)			Water Level (Nivel de Agua)	Filtro	Rueda
	Lavado	Soak (Remojo)	Spin (Centrifugado)			
WP10GOR	15	-	5	84	Y	N
WP12WGR	15	-	5	84	Y	N
WP14WGR	15	20	5	84	Y	N

Guía de peso para ropa

Tipo de ropa	Tipo de tejido	Peso por unidad
Camiseta	Cotton (Algodón)	150 g
Pañuelo	Cotton (Algodón)	50 g
Toalla de baño	Cotton (Algodón)	300 g
Camisa	Mixed Fabric (Tejidos mixtos)	200 g
Calcetines (1 pareja)	Mixed fabric (Tejidos mixtos)	50 g
Pijama (Camisa y pantalón)	Cotton (Algodón)	500 g
Camiseta de invierno	Lanas	600 g
Ropa de trabajo	Mixed Fabric (Tejidos mixtos)	800 g
Blusa	Mixed Fabric (Tejidos mixtos)	200 g

Guía de lavado

Consulte las siguientes tablas para lavar.

Tipo de tejido	Tipo De Lavado	Tiempo de lavado (min)	Nivel de agua	Cantidad de ropa (kg)	Cantidad de agua (L)	Cantidad de detergente (g)
Sintéticos, seda, tejidos delicados	Suave	2 - 5	S	0,5 - 5,0	50	50
			L	5,0 - 6,0	60	60
			M	6,0 - 7,0	72	72
			H	Más de 7,0	84	84
Algodón, lino	Normal	5 - 10	S	0,5 - 5,0	50	50
			L	5,0 - 6,0	60	60
			M	6,0 - 7,0	72	72
			H	Más de 7,0	84	84
Manchas abundantes en algodón, lino	Fuerte	10 - 15	S	0,5 - 5,0	50	50
			L	5,0 - 6,0	60	60
			M	6,0 - 7,0	72	72
			H	Más de 7,0	84	84

NOTA

- La cantidad de ropa está basada en ropa seca.
- La cantidad de detergente está basada en un detergente sintético general.
- Si el lavado y el centrifugado se han de hacer funcionar a la vez, el inicio del lavado y el centrifugado se deben realizar al mismo tiempo para cumplir con los requisitos de EMC.

Notas

